

**SWM**

ITALY - 1971



**SWM G01 Pro**

**Kullanım Kılavuzu**

## Önsöz

SWM Motors'u tercih ettiğiniz için teşekkür ederiz. Aracınızın güvenli ve doğru bir şekilde sürülmesini ve bakımını sağlamak ve sürüş keyfinizi en üst düzeye çıkarmak için lütfen bu Kullanım Kılavuzunu dikkatlice okuyun.

Ülke genelindeki SWM Motors yetkili servis merkezleri, bu aracın performansı konusunda derin bir anlayışa sahiptir ve size kapsamlı hizmetler sunmaya hazırdır. Herhangi bir ihtiyacınız için lütfen en yakın SWM Motors yetkili servis merkeziyle iletişime geçin. Sorularınızı sabırla cevaplayıp aracınıza mükemmel hizmet sunacağız.

Bu Kullanım Kılavuzu, tüm modellerle ilgili bilgileri içermektedir. Model konfigürasyonlarındaki farklılıklar nedeniyle, bu Kılavuzdaki açıklamalar ile satın aldığınız aracın gerçek konfigürasyonu arasında tutarsızlıklar olabilir. Doğruluk için lütfen satın aldığınız aracın gerçek konfigürasyonuna bakın.

Bu Kullanım Kılavuzu, aracın ayrılmaz bir parçasıdır. Lütfen okuduktan sonra, gerektiğinde kolayca erişebilmemiz için Kullanım Kılavuzunu araçta saklayın. Aracı satarken, lütfen bu Kullanım Kılavuzunu yeni sahibine teslim edin.

Herhangi bir görüş veya öneriniz varsa lütfen SWM Motors yetkili servisine danışmaktan çekinmeyin.

SWM Motors'a verdiğiniz destek ve güven için teşekkür ederiz. Keyifli sürüşler dileriz!

SWM Motors

Aralık 2025

## Her hakkı saklıdır

Şirketin yazılı onayı olmaksızın İşletme Kılavuzunun hiçbir içeriği kopyalanamaz ve fotokopisi çekilemez.

İzinsiz çoğaltılması halinde yasal işlem başlatılacaktır.

Not: Bu Kullanım Kılavuzunun kapağındaki araç modeli ve görseller yalnızca referans amaçlıdır. Doğruluk için lütfen gerçek araca bakın.

# Talimatlar

## Kullanıcılar

### Araç Ekipmanları

Bu Kullanım Kılavuzu, aracın mevcut modeli için tüm standart ve opsiyonel ekipmanları içermektedir. Lütfen dikkat:

Açıklanan konfigürasyon veya özelliklerden bazılarının aracınızda bulunmayabileceğini lütfen unutmayın. Belirli konfigürasyon bilgileri için lütfen ilgili satış materyallerine bakın veya servisle iletişime geçin.

Aracınızı satın aldığınız merkez.

### Araç Bakımı

Aracınızın rodaj bakımı ve düzenli bakımı için lütfen SWM Motors yetkili servisine, Kullanım Kılavuzunda belirtilen kilometre veya zaman aralıklarına göre gidiniz. Aksi takdirde, garanti kapsamında olmayan hasarlar meydana gelebilir.

SWM Motorları için Kullanım Kılavuzu ve Kalite Garanti Kılavuzu, ürün kalitesi, garanti sorumlulukları ve satış sonrası servis konusunda şirket ile kullanıcılar arasındaki hak ve yükümlülükleri açıkça tanımlamaktadır. Lütfen okuyun.

Aracı kullanmadan önce Kullanım Kılavuzu ve Kalite Garanti Kılavuzu'nu dikkatlice okuyun. Ürünü Kullanım Kılavuzu ve Kalite Garanti Kılavuzu'nda belirtildiği şekilde kullanmaz, bakımını yapmaz veya onarmazsanız ya da aracı kendi başınıza değiştirir, ayarlar veya sökerseniz ve bu da hasara yol açarsa, hak talebinde bulunma hakkınızı kaybedersiniz ve herhangi bir garanti talebi SWM Motors yetkili servis merkezi tarafından reddedilir.

Aracınızın parçalarının değiştirilmesi gerekiyorsa, şunları kullanmanız önerilir:

orijinal OEM aksesuarları ve yedek parçaları.

Yetkiniz olmadan aracı değiştirmeyin, ayarlamayın veya sökmeyin, aksi takdirde aracın tüm performansı, özellikle güvenliği ve dayanıklılığı etkilenebilir ve hatta ulusal yasaları ihlal edebilir.

Araçta yapılan değişiklik, ayar veya sökme işlemlerinden kaynaklanan arızalar veya performans düşüklükleri firmamızın "garantisini" kapsamında değildir. Araç parçalarının değiştirilmesinde, bakım kalitesini garanti altına almak ve kalitesiz yedek parça kullanımından kaynaklanabilecek olası güvenlik tehlikelerini ve araç hasarlarını önlemek için SWM Motors'un orijinal yedek parçalarının kullanılması önerilir.

Orijinal olmayan aksesuar ve yedek parça kullanımı sonucu aracınızda oluşabilecek hasarlar ve performans düşüklükleri garanti kapsamı dışındadır.

Kullanım Kılavuzunu dikkatlice okuduktan sonra herhangi bir şüphelenirse, yetkili SWM Motors bayisine başvurabilirsiniz.

servis merkezini arayın veya SWM Motors'u arayın danışma için müşteri hizmetleri merkezini arayın.

### Araç Geri Çağırma

Ürünün geri çağırılması gerekiyorsa ilgili ulusal düzenlemelere göre geri çağırılması gerekir.

### Araç Hurdaya Çıkarma

Lütfen aracınızı yerel yönetmeliklere uygun şekilde sökün veya hurdaya ayırın.

İşletmenin Zamanında Gerçekleştirilmesi  
Manuel

SWM Motors ürünlerini sürekli olarak geliştirip yükselteceğinden, bu Kullanım Kılavuzu'nda yer alan içerikler önceden haber verilmeksizin zaman zaman güncellenebilir. Lütfen aşağıdakilere bakın:

gerçek araç durumu.

Sürüş Talimatları

## Uyarı

Sürüş sırasında dikkat edilmesi gerekenler

Ayık araç kullanma: Alkol veya ilaç aldıktan sonra asla araç kullanmayın. Alkol ve bazı uyuşturucular, tepki sürelerini geciktirerek ve muhakeme ve koordinasyonu etkileyerek ciddi yaralanmalara neden olabilir.

Dikkatli sürün: Dikkatli sürmeye özen gösterin. Yoldaki araç veya yayaların hareketlerine her an dikkat edin, böylece zamanında kararlar alıp kazaları önleyebilirsiniz.

Sürüşe odaklanın: Sürüş sırasında tüm dikkatinizi verdiğinizden emin olun. Sürücünün dikkatini dağıtacak her türlü hareket, örneğin kontrol düğmelerini ayarlamak, telefon görüşmesi yapmak veya cevaplamak, ciddi yaralanmalara yol açabilir.

## Uyarı

Çocuk güvenliğine ilişkin dikkat edilmesi gerekenler

Araçta çocukları asla yalnız bırakmayın; araç içindeki sıcaklık çok yüksek veya çok düşük olduğunda çocuklarda ciddi yaralanmalara neden olabilir.

## Uyarı

Park ederken dikkat edilmesi gerekenler

Araçın park yeri yanıcı ve patlayıcı maddelerden uzak olmalıdır.

Yanıcı madde yok  
(Saman, kuru yaprak, buğday sapı vb.)  
aracın altına konulmamalıdır, aksi takdirde yangın çıkabilir.

## Talimatlar

### Hızlı Arama

Bu Kullanım Kılavuzunun içeriği açıkça yapılandırılmış bölümlere ayrılmıştır.

İlgili bilgileri hızlı bir şekilde bulmanıza yardımcı olmak için, her bölüm için tek sayfaların sağ kenarında, geçerli bölümün renk kodlu konumunu vurgulayan bir gezinme çubuğu bulunur.

### Kılavuzdaki Notlar

- \* Yalnızca seçili modellerde veya yalnızca bazı modellerde isteğe bağlı aksesuar veya isteğe bağlı özellik olarak mevcuttur.

## Uyarı

Bu, orta düzeyde bir hatırlatma görevi görür yüksek riskler. Bu uyarıları dikkate almamak ciddi yaralanmalara, hatta hayatı tehlike oluşturan sonuçlara yol açabilir.

## Dikkat

Bu, küçük riskleri hatırlatmak içindir. Bu uyarıları dikkate almamak, aracınızın hasar görmesine neden olabilir.

## Not

Bu, yararlı ek bilgilerin hatırlatılması amacıyla kullanılır.



## Çevre Koruma

Çevre koruma talimatları.

### Resimlerdeki işaretler



Bu tür işaretler, aşağıdakileri belirtmek için kullanılır:  
şu anda anlatılan kısım.



Bu tür işaretler, aşağıdakileri belirtmek için kullanılır:  
eylemin yönü. Aksi takdirde

aksi takdirde belirtilen, o  
Bu Kullanım aracın

Kılavuzunda yer alan açıklamalar (ön,  
arka, sol, sağ) yönüne dayanmaktadır.

araçla seyahat.



Bu tür işaretler, aşağıdakileri belirtmek için kullanılır:  
operasyonel eylemler.

# İçindekiler

İndeksleme sayesinde aradığınız içeriğe hızlıca ulaşabilirsiniz.

## I. Güvenlik koruma cihazı

Araç hırsızlık önleme sistemleri, emniyet kemerleri, hava yastıkları ve insanlar ve araçlar için diğer koruyucu fonksiyonel cihazlar.

## II. Enstrüman ve kontroller

Araçtaki alet, anahtar, kapı kilidi, cam, koltuk ve kombinasyon anahtar gibi cihazların çalıştırılması ve talimatları.

## III. Konfor ve eğlence

Klima, multimedya ve diğer konfor ve eğlence cihazları.

## IV. Çalıştırma ve sürüş

Araç çalıştırma, vites değiştirme yöntemleri ve aracın özellikleri ile ilgili içerikler.

## V. Bakım ve özen

Aracın günlük muayenesi ve düzenli bakımı.

## VI. Acil durum yönetimi

Tekerlek patlaması veya araç arızası durumunda tedavi yöntemi

## VII. Teknik bilgiler

Temel araç parametreleri ve akışkan çeşitleri vb.

## VIII. Dizin

Bu Kullanım Kılavuzunun alfabetik dizini

## 1 Güvenlik koruma cihazı

### 1-1 Emniyet kemeri.....16

Emniyet kemerinin koruyucu rolü	16
Doğru oturma duruşu	16
Ön sıra emniyet kemeri yükseklik ayarı	17
Emniyet kemerinin doğru kullanımı	17
Emniyet kemeri takılı değil alarmı	20
Emniyet kemeri sistemini kontrol edin	20
Emniyet kemeri sisteminin parçalarını değiştirin	20

### 1-2 Hava yastığı.....21

Hava yastığının koruyucu rolü	21
Hava yastığının yeri	21
Hava yastığının şişmesi	22
SRS'yi kontrol edin	24
SRS parçalarını değiştirin	24
Araç bertarafı	25

### 1-3 Çocuk koruma cihazı.....26

Park ederken çocuklara dikkat edilmesi gerekenler	26
Çocuk kilidi	27
Çocuk koltuğu sınıflandırması	27
Çocuk koruma cihazı	28
Çocuk koltuğunu takın	31

### 1-4 Hırsızlık önleme ön alarm sistemi.....33

Vücut hırsızlık önleme sistemi	33
--------------------------------	----

## 2 Enstrüman ve kontroller

### 2-1 Enstrüman .....35

Gösterge paneli görünümü	35
--------------------------	----

Enstrüman ayar düğmesi	36
------------------------	----

Bilgi merkezi	37
---------------	----

Gösterge lambası / uyarı lambası	38
----------------------------------	----

### 2-2 Anahtar ..... 44

Akıllı anahtar	44
----------------	----

Mekanik anahtar	46
-----------------	----

Pasif giriş ve pasif çalıştırma sistemi	46
---	----

### 2-3 Kapı kilidi..... 48

Kapıyı kilitle/kilidini aç	48
----------------------------	----

Elektrikli arka kapı *	51
------------------------	----

Standart arka kapı *	53
----------------------	----

Acil arka kapı açma	54
---------------------	----

### 2-4 Pencere ..... 55

Sürücü tarafı cam anahtarı	55
----------------------------	----

Pencereyi aç/kapat	55
--------------------	----

Pencere sıkışma önleyici	56
--------------------------	----

### 2-5 Tavan Penceresi..... 58

Panoramik tavan penceresi *	58
-----------------------------	----

Küçük tavan penceresi *	60
-------------------------	----

### 2-6 Koltuk..... 62

Ön sıra koltuk ayarı	62
----------------------	----

Arka sıra koltuk ayarı	63
------------------------	----

Koltuk havalandırması/ısıtması*	64
---------------------------------	----

Baş dayanağı	65
--------------	----

### 2-7 Dikiz aynası..... 66

Dış dikiz aynası	66
------------------	----

İç dikiz aynası	68
-----------------	----

### 2-8 Direksiyon simidi ..... 69

Direksiyon simidi ayarı	69
-------------------------	----

Direksiyon ısıtması*	70	A/C kontrol paneli	94
Direksiyon simidi düğmeleri	70	Fonksiyon tanımı	96
2-9 Lamba kontrolü .....73		Hava çıkışı	98
Araç lambası dağılımı	73	3-2 Multimedya ..... 99	
Merkezi kontrol ekran lambası kontrolü	74	Ana arayüz	99
Kombinasyon anahtar lamba kontrolü	74	Açılır menü	101
Lamba yükseklik ayarı	75	Medya	102
Gündüz farı	76	Radio	103
Direksiyon destek lambası	76	Radio istasyonu	104
Beni Eve Takip Et	76	Bluetooth	104
İç mekan lambaları	77	Akıllı bağlantı	106
Ortam lambası*	79	CarPlay (Apple bağlantısı) 108	
2-10 Silecek kontrolü.....80		Android Auto (Android bağlantısı)	109
Ön silecek	80	Araç ayarları	109
Arka silecek	81	Ayarlar	112
2-11 Yakıt İkmal .....82		4 Çalıştırma ve sürüş	
Yakıt ikmali	82	4-1 Sürüş hazırlığı..... 116	
2-12 Araç içi cihaz .....83		Alışma süresi	116
Depolama aygıtı	83	Sürüş öncesi muayene	116
Güneşlik	86	Öğe yükleniyor	117
Güvenlik kolu	86	Yangın önleme	117
Kargo kapağı	87	4-2 Çalıştırma ve sürüş ..... 119	
USB bağlantı noktaları	88	Güç durumu değiştirme	119
12V güç kaynağı çıkışı	88	Korna	119
Cep telefonları için kablosuz şarj*	89	Pedal	120
Dijital video kaydedici (DVR)* 91		Vites değiştirme	120
3 Konfor ve eğlence		Elektronik park freni (EPB) 121	
3-1 Klima.....94		Otomatik Araç Bekletme (AVH) 122	
		Sürüş modu değiştirme	123



6-2 Yol kenarı hizmeti.....	182
Araç çukurdan çıktı	182
Araç çekme 134	183
Araç aşırı ısınması	184
Araç çalıştırlamıyor	184

## 7 Teknik bilgiler

7-1 Araç bilgileri.....	186
GELMEK	186
Üreticinin isim plakası	187
Motor modeli ve numarası	187
Araç etiketi	187

7-2 Teknik parametreler.....	189
Araçın genel teknik parametreleri	190
Motor teknik parametreleri	191
Şasi teknik parametreleri	192
Araç sıvı tipleri ve kapasiteleri	192
Ampul bilgisi	193

## 8 Dizin

8-1 Alfabetik dizin.....	196
--------------------------	-----

# Resim dizini

Aracın dışında

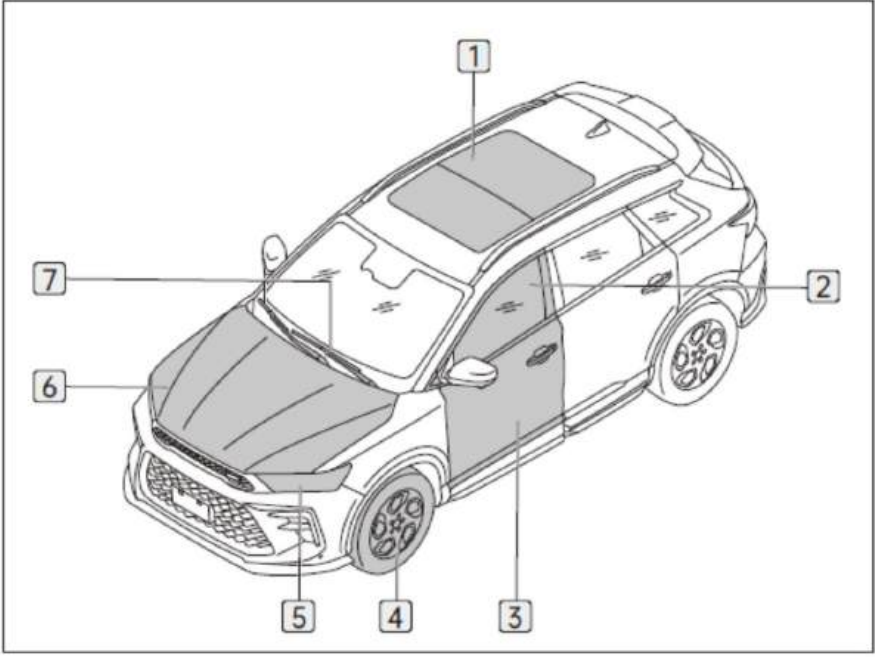

1 Panoramik tavan penceresi P57  
Küçük tavan penceresi P59

2 Pencere P54

3 P47 tarafından

4 Lastik P153

5 Ön kombinasyon lambası P71

6 Ön kaput P157

7 Ön silecek P77

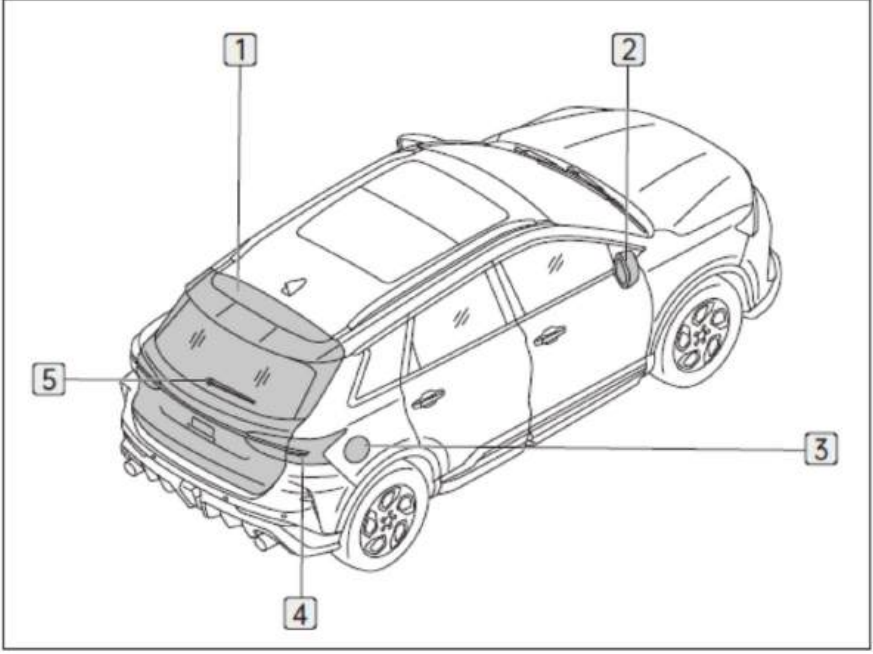

1 Elektrikli arka kapı P50  
Standart arka kapı P52

2 Dış dikiz aynası P64

3 Yakıt deposu kapağı P79

4 Arka kombinasyon lambası P71

5 Arka silecek P78

# Resim dizini

Araç içinde

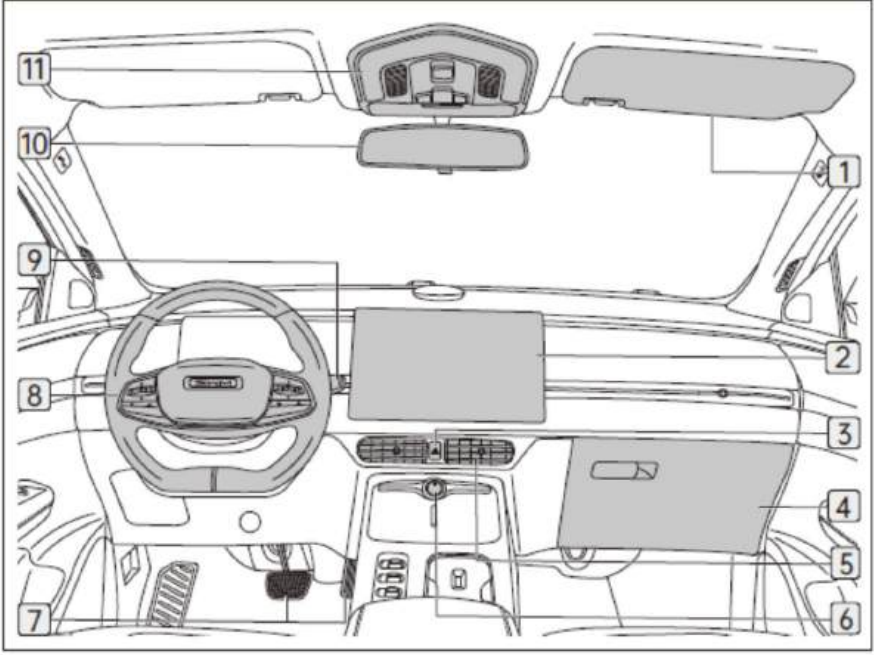

- |   |  |    |                                   |
|---|--|----|-----------------------------------|
| 1 | Güneş siperliği P83                    | 7  | Pedal P116                        |
| 2 | Merkezi kontrol ekranı P96             | 8  | Direksiyon simidi P67             |
| 3 | Tehlike uyarı lambası anahtarı P167    | 9  | Direksiyon kolunu vites kolu P116 |
| 4 | Eldiven kutusu P80                     | 10 | İç dikiz aynası P66               |
| 5 | Hava çıkışı P95                        | 11 | Ön iç tavan lambası P75           |
| 6 | Tek dokunuşla çalıştırma anahtarı P115 |    |                                   |

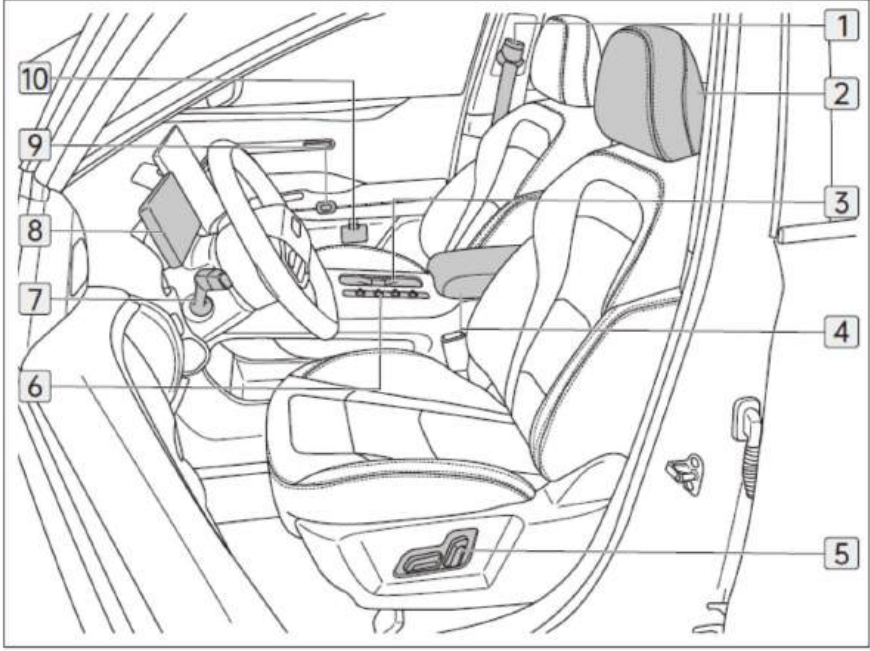

1 Emniyet kemeri yükseklik regülatörü P17

2 Baş dayanağı P63

3 Ön bardak tutucu P82

4 Orta kol dayanağı saklama kutusu P80

5 Elektrikli koltuk ayar anahtarı P60

6 A/C kontrol paneli P91

7 Kombinasyon anahtarı P72 / P77

8 Kombinasyon aleti P35

9 Elektrikli kapı düğmesi P48

10 Acil kilit açma cihazı P49

# 01

## Güvenlik koruma cihazı

Emniyet kemeri koruyucu rolü .....	16
Doğru oturma duruşu.....	16
Ön sıra emniyet kemeri yükseklik ayarı.....	17
Emniyet kemeri doğru kullanımı.....	17
Emniyet kemeri takılı değil alarmı.....	20
Emniyet kemeri sistemini kontrol edin.....	20
Emniyet kemeri sisteminin parçalarını değiştirin.....	20
Hava yastığının koruyucu rolü.....	21
Hava yastığının yeri.....	21
Hava yastığının şişirilmesi .....	22
SRS'yi kontrol edin.....	24
SRS parçalarını değiştirin.....	24
Araç bertarafı.....	25
Park ederken çocuklara dikkat edilmesi gerekenler .....	26
Çocuk kilidi .....	27
Çocuk koltuğu sınıflandırması .....	27
Çocuk koruma cihazı.....	28
Çocuk koltuğunu takın .....	31
Gövde hırsızlık önleme sistemi.....	33

### Emniyet kemerinin koruyucu rolü

Emniyet kemeri, araç çarpıştığında sürücüyü ve yolcuu uygun bir pozisyonda tutabilir, sürücü ve yolcunun ileri hareketinin ataletini yavaşlatabilir, sürücü ve yolcunun dışarı fırlamasını önleyebilir ve aynı zamanda sürücü ve yolcunun

Yolcunun hava yastığından en iyi şekilde yararlanmasını ve böylece darbe sonucu oluşabilecek yaralanmaları en aza indirmesini sağlamak.

#### Uyarı

Düşük hızlarda bile, çarpışma sırasında insan vücudu üzerinde etkili olan kuvvet önemlidir ve bu da sürücü ve yolcuların vücutlarını elleriyle kontrol etmelerini imkansız hale getirir.

Araç içindeki herhangi bir nesneye çarpma sonucu yolcular dışarı fırlayabilir ve ciddi yaralanmalar yaşayabilir.

Yolcular emniyet kemerlerini doğru şekilde takmalıdır. Aksi takdirde, bir kaza durumunda şiddetli bir şekilde dışarı fırlayabilirler. Bu durum sadece kendinize zarar vermekle kalmaz, aynı zamanda araçtaki diğer yolcuları da tehlikeye atar.

Yabancı cisimlerin emniyet kemeri mandalını tıkmamasını ve emniyet kemeri mandalının güvenli bir şekilde kavramasını etkilemesini önlemek için emniyet kemeri temiz tutulmalıdır.

#### Not

Emniyet kemerleri yalnızca yetişkin yolcular tarafından kullanılmak üzere tasarlanmıştır.

Sadece bir kişiye bir emniyet kemeri.

Bir emniyet kemerini başkalarıyla paylaşmayın

birkaç kişi (çocuklar dahil).

Emniyet kemerini ağırtıcı veya boya ile temizlemeyin, çünkü bu, kemeri önemli ölçüde zayıflatabilir. Temizledikten sonra, emniyet kemerini silerek temizleyin ve serin bir yerde kurulum.

### Doğru oturma duruşu

#### Sürücünün Doğru Oturma Pozisyonu

Sürücünün doğru oturma pozisyonu, sürüş operasyonuna fayda sağlar ve sürüş yorgunluğunu azaltır.

Sürücü ve yolcuların güvenliğini sağlamak ve kazalarda can kaybı riskini azaltmak için sürücünün aşağıdaki düzenlemeleri yapması önerilir:

Pedalları ve kontrol düğmelerini etkili bir şekilde çalıştırmak için sürücü koltuğunu ayarlayın.

Sürücü koltuğunun sırt dayanağını, sürücünün sırtının sığabileceği şekilde ayarlayın  
sırt dayanağına sıkıca oturtun.

Sürücü koltuğunun baş dayanağını, sürücünün başı baş dayanağının tam ortasında kalacak şekilde ayarlayın.

Direksiyon simidinin konumunu göğüsten en az 25 cm uzakta olacak şekilde ayarlayın, direksiyonu tutarken kolların doğal bir şekilde bükülmüş olduğundan emin olun.

Emniyet kemerinizi doğru şekilde takın.

#### Yolcuların Doğru Oturma Pozisyonları

Yolcu güvenliğini sağlamak ve kazalarda can kaybı riskini azaltmak için ön yolcunun aşağıdaki ayarlamaları yapması önerilir:

Ön yolcunun gösterge panelinden uygun bir mesafeyi koruyabilmesi için yolcu koltuğunu ayarlayın.

panel.

Yolcu koltuğunun sırt dayanağını, yolcunun sırtının sırt dayanağına tam oturacak şekilde ayarlayın.

Yolcu koltuğunun baş dayanağını, yolcunun başı baş dayanağının tam ortasında kalacak şekilde ayarlayın.

Emniyet kemerinizi doğru şekilde takın.

### ⚠ Uyarı

Sürüş sırasında yolcunun ayaklarını gösterge panelinin altındaki alanda tutması gerekir. Ayağını gösterge paneline koymamalı, vücudunun herhangi bir bölümünü camdan dışarı uzatmamalı veya koltukta bağdaş kurmamalıdır; aksi takdirde ani frenleme veya kaza sırasında ciddi yaralanmalara neden olabilirsiniz.

Ön sıra emniyet kemeri yükseklik ayarı

Hem sürücü hem de ön yolcu koltukları, emniyet kemerinin doğru şekilde konumlandırılmasını sağlamak için emniyet kemeri yükseklik regülatörü ile donatılmıştır. Emniyet kemerinin yüksekliğini, omuz kısmı yaklaşık olarak omzunuzun ortasından geçecek ve yüzünüzden ve boynunuzdan uzak duracak şekilde ayarlayın.

Emniyet kemerinin yüksekliğini aşağıdaki adımları izleyerek ayarlayabilirsiniz:

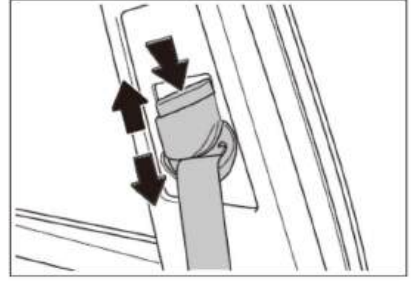

1. Emniyet kemeri yükseklik düzenleyicisinin serbest bırakma düğmesine basın.
2. Regülatörü tutun ve ön emniyet kemerini uygun yüksekliğe ayarlamak için yukarı veya aşağı hareket ettirin, ardından regülatörü bırakın.
3. Ayarladıktan sonra emniyet kemeri yükseklik regülatörünü yukarı aşağı hareket ettirerek regülatörün kilitli olup olmadığını kontrol edin.

### ⚠ Uyarı

Sürüşe başlamadan önce emniyet kemerinin doğru konumda olduğundan ve emniyet kemeri yükseklik regülatörünün kilitli olduğundan emin olun; aksi takdirde çarpışma durumunda emniyet kemerinin koruyucu etkinliği azalabilir.

Emniyet kemerinin doğru kullanımı



Aracınızdaki tüm koltuklarda üç noktalı emniyet kemeri bulunmaktadır. Aşağıdaki talimatları izleyerek emniyet kemerini doğru şekilde takabilirsiniz:

## 1-1 Emniyet kemeri

<< Güvenlik koruma cihazı

Üç noktalı emniyet kemerini takın

1. Doğru oturma pozisyonuna geçin.

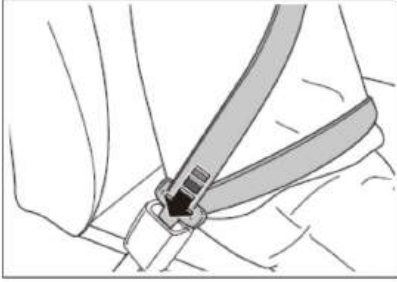

2. Emniyet kemerini geri sarma mekanizmasından yavaşça çekin. Emniyet kemerini göğüs ve kalça çevresine yerleştirin. Dil kısmını tokaya yerleştirin. "Klik" sesi, emniyet kemerinin dil ve emniyet kemeri kilitlidir.

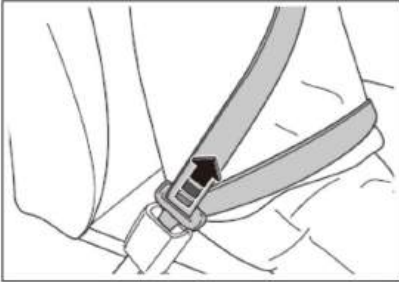

3. Emniyet kemerini ters yönde çekin ve kilitlendiğinden emin olun.

başarıyla.

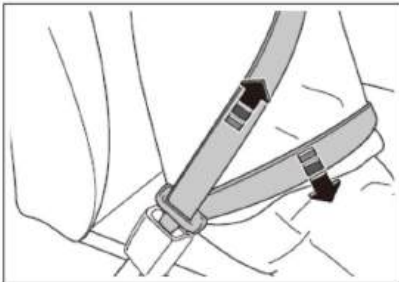

4. Üç noktalı emniyet kemerinin konumunu ayarlayın.

Emniyet kemerinin omuz kısmını, tüm omzunuzun üzerinden çapraz olarak geçecek şekilde gerin. Boynunuza değmesine veya omzunuzdan kaymasına izin vermeyin.

Emniyet kemerinin bel kısmını kalçalarınızın üzerinden mümkün olduğunca aşağıda konumlandırın.

### ⚠ Uyarı

Emniyet kemerinin bel kısmının çok yüksek veya çok gevşek olması durumunda, sürücü veya yolcu aracın çarpışması veya diğer kazaları sırasında vücudunun kayması nedeniyle ciddi kişisel yaralanmalara hatta ölüme maruz kalabilir.

Kaza anında emniyet kemerinin koruma sağlamaması için emniyet kemerini kolunuzun altına yerleştirmeyin.

Arka sıranın orta emniyet kemerini takın

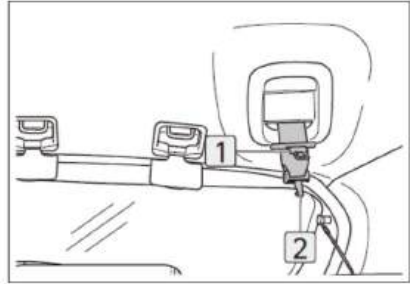

1. Emniyet kemeri dilini çekin

1 Ve

dil 2 çatıdan.

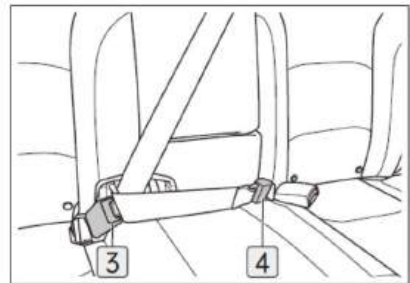

2. Dili tık sesi duyana **2** tokenın içine **4** kadar içeri sokun.
3. Doğru oturma pozisyonuna geçin.
4. Emniyet kemerini geri sarma mekanizmasından yavaşça çekin.
- Dili tık sesi duyana **1** tokenın içine **3** kadar içeri sokun.
5. Emniyet kemerini ters yöne doğru çekin ve başarıyla kilitletiğini onaylayın.
6. Üç noktalı emniyet kemerinin konumunu ayarlayın.

Emniyet kemerinin omuz bandını tüm omuzu çapraz olarak kaplayacak şekilde gerin. Boynunuza kadar uzanmayın veya omuzdan kaydırmayın.

Emniyet kemerinin bel kısmını kalçalarınızın üzerinden mümkün olduğunca aşağıda konumlandırın.

Emniyet kemerinin çözülmesi

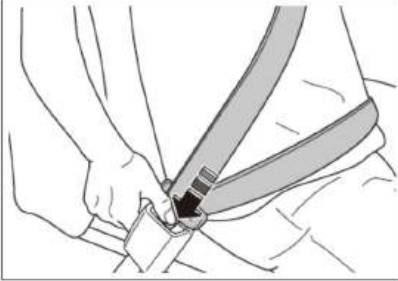

1. Emniyet kemerini tutun, kemer tokasının yanındaki kırmızı düğmeye basın, dil otomatik olarak yukarı kalkacaktır.
2. Emniyet kemerini yavaşça geri sarıcıya geri çekin.

### ⚠ Uyarı

Sürüş esnasında veya araç tamamen durmadan emniyet kemerinizi çözmezin.

Dil serbest bırakıldıktan sonra, emniyet kemerinin geri çekilmesi sırasında yolcuların yaralanmasını veya emniyet kemerinin hızlı geri çekilmesinden kaynaklanan araç hasar görmesini önlemek için emniyet kemerini manuel olarak yönlendirin.

### ⓘ Dikkat

Emniyet kemeri düzgün bir şekilde geri çekilmeyorsa, bükülmüş veya dolanmış olup olmadığını kontrol edin. Emniyet kemeri sistemi normal şekilde çalışmıyorsa, bakım ve değişim için derhal SWM Motors yetkili servisine başvurmanız önerilir.

Hamile kadınlar emniyet kemerini nasıl kullanır?

Hamile kadınlar, sıradan insanlardan daha özeldir, bu nedenle kendilerinin ve bebeklerinin güvenliğine daha fazla dikkat etmelidirler. Araba kullanırken veya seyahat ederken emniyet kemerlerini doğru şekilde takmalıdırlar.

Hamile kadınlar emniyet kemerini takarken, emniyet kemerini geri sarma mekanizmasından yavaşça ve düzgün bir şekilde çekip çıkarmalı, göğüs ve kalçalarının etrafına yerleştirmeli, emniyet kemerinin mümkün olduğunca aşağıda olmasına dikkat etmeli ve fetüsün etkilenmesini önlemek için asla karına bastırmamalıdır.

### ⚠ Uyarı

Gövde ile emniyet kemeri arasına hiçbir şey koymayın.

### Emniyet kemeri takılı değil alarmı

Araçta sürücü için emniyet kemeri takılı değilken alarm fonksiyonu bulunmaktadır ve ön yolcuya emniyet kemerlerini takmalarını hatırlatmak için.

Araç gücü "AÇIK" durumdayken, sürücü veya ön yolcu emniyet kemerini takmamışsa, emniyet kemeri takılı değil alarm lambası yanar.



Sürücü veya yolcu (ön ve arka yolcular dahil\*) emniyet kemerini takmamışsa ve araç hızı 10 km/saat'i aşıyorsa, emniyet kemeri takılı değil uyarı lambası yanıp söner ve sesli uyarı duyulur.



irade

### Emniyet kemeri sistemini kontrol edin

Lütfen emniyet kemeri sistemini düzenli olarak kontrol edin:

Emniyet kemeri takılı değil göstergesi lambasının, emniyet kemerinin, kemer tokasının, dilin, toplayıcının ve sabitleme aparatının normal şekilde çalışıp çalışmadığını kontrol edin.

Emniyet kemeri sisteminin gevşek veya hasarlı olup olmadığını kontrol edin ve emniyet kemeri sisteminin normal çalışmasını etkileyebilecek herhangi bir parçanın olup olmadığını kontrol edin.

Emniyet kemeri çatlamış veya aşınmışsa derhal değiştirin.

Emniyet kemerini temiz ve kuru tutun.

### Emniyet kemeri sisteminin parçalarını değiştirin

Emniyet kemeri sistemi normal şekilde çalışmıyorsa, derhal yetkili servis merkezine başvurmanız önerilir.

Revizyon ve bakım için SWM Motorları

Emniyet kemeri onarılmadan ilgili koltuğu kullanmayınız.

Ciddi bir kaza durumunda, belirgin bir hasar olmasa bile emniyet kemeri sistemi iyice kontrol edilmeli, gerekiyorsa koltuk aksamı ile birlikte emniyet kemeri de değiştirilmelidir.

Emniyet kemerini izinsiz olarak takmayın, sökmeyin, değiştirmeyin, parçalarına ayırmayın veya hurdaya ayırmayın.

## Hava yastığının koruyucu rolü

Hava yastığı, emniyet kemerinin yerine geçmez. Aracın tüm pasif güvenlik koruma sisteminin ayrılmaz bir parçasıdır ve emniyet kemerini tamamlayıcı bir rol oynar. Ancak takılı emniyet kemeriyle birlikte çalıştığında maksimum koruma sağlayabilir.

Tetiklenen ek şişme koruma sisteminin koruyucu rolünü tam olarak yerine getirebilmesi için, sürücü ve yolcuların sürüşe başlamadan önce emniyet kemerlerini doğru şekilde takmaları ve emniyet kemeri pozisyonlarını ayarlamaları gerekir.

Hava yastığı, belirlenen modellere göre geliştirilip eşleştirilir. Süspansiyon, lastik, tampon, şasi ve aksesuar ve yedek parçaların fabrikada yeniden takılması hava yastığını olumsuz etkileyecektir. Hava yastığının herhangi bir parçası başka bir araçta kullanılamaz; aksi takdirde hava yastığı devre dışı kalabilir ve kişisel yaralanmalara neden olabilir.

### ⚠ Uyarı

Çarpışma durumunda hava yastığı çok kısa bir sürede hızla şişer; bu nedenle hem sürücü hem de yolcu, ciddi yaralanmalardan kaçınmak için doğru oturma pozisyonunu korumalıdır. Acil frenleme durumunda, emniyet kemerini takmayanlar hava yastığının şişme alanına savrulabilir. Yüksek hızda şişen hava yastığı, sürücünün veya yolcunun yaralanmasına veya ölümüne yol açabilir.

yolcu.

Lütfen hava yastığının işlevsel aralığına herhangi bir şey yerleştirmeyin, takmayın veya yapıştırmayın, aksi takdirde hava yastığının şişmesi yaralanma riskini artıracaktır.

kaza durumunda kişisel yaralanma.

Sürüş esnasında yolcu ile hava yastığı arasında hiçbir zaman başka bir yolcunun (çocuk), evcil hayvanın veya bir nesnenin girmesine izin vermesin.

## Hava yastığının yeri

Ön hava yastıkları

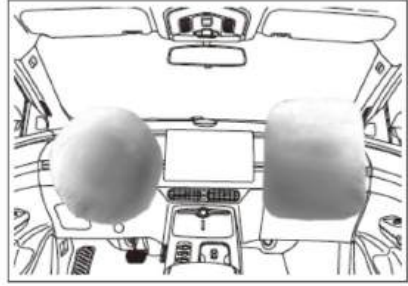

Sürücü hava yastığı direksiyon simidine, ön yolcu hava yastığı ise gösterge paneline yerleştirilmiştir. Hem direksiyon simidi hem de gösterge paneli "AIRBAG" (HAVA YASTIĞI) yazısıyla işaretlenmiştir.

Araç önden bir darbeye karşılaştığında Hava yastığının açılması için gerekli koşulları sağlayan bir çarpışmada, hava yastığı açılarak yolcunun başını ve göğsünü korur.

Ön yan hava yastıkları \*



Ön yan hava yastıkları,

Sürücü ve ön yolcu koltuk sırtıklarının yan tarafında, koltuk sırtıklarında "AIRBAG" yazısı bulunur.

Araç bir yan darbeyle karşılaştığında koşullarını karşılayan çarpışma

Yan hava yastıklarının şişmesi, sürücü ve ön yolcunun vücudunu korumak için yan hava yastıkları şişer.

Yan perde hava yastıkları \*

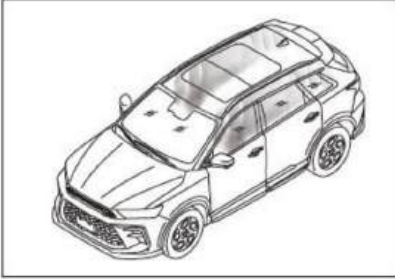

Yan perde hava yastıkları, aracın her iki tarafında, tavanın alt kenarı boyunca yer alır ve "AIRBAG" yazısıyla işaretlenmiştir.

Araç orta şiddette bir gürültüyle karşılaştığında şiddetli yan çarpışmaya neden olan Yan perde hava yastıklarının şişmesi için gerekli koşullar sağlandığında, yan perde hava yastıkları, yolcuların başlarını korumaya yardımcı olmak için şişer.

### Hava yastığının şişmesi

Hava yastığının şişmesinde belirleyici faktörler, çarpışma anında aracın hızı ve açısının yanı sıra kaza türü ve engeller gibi faktörlerle de ilgilidir.

Hava yastığı şiştiğinde:

Hava yastığı çok yüksek bir hızda açılacağından küçük çizikler, yanıklar vb. meydana gelebilir.

Yüksek bir ses çıkar ve toz halinde bir madde açığa çıkar.

Hava yastığının işlevsel alanı ve hava yastığının kendisi çok ısınabilir.

Ön cam kırılabilir.

Araç otomatik olarak elektrik beslemesini kesecektir.

Araç otomatik olarak açılacaktır.

Dörtlü flaşörler otomatik olarak yanacaktır.

### ⚠ Uyarı

Emniyet kemerinin doğru şekilde takılması hava yastığının devreye girmesi için önemli bir koşuldur.

Hava yastığının açılabilceği durumlar

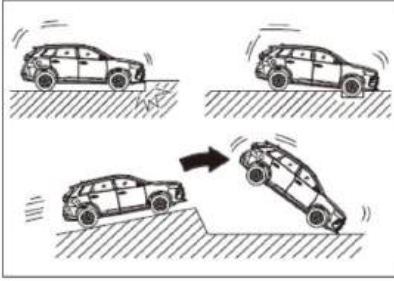

Aracın alt kısmı aşağıdaki şiddetli çarpışmadan zarar görmüştür:  
Araç yola çarpıyor omuz.

Aracın derin çukurlara veya hendeklere düşmesi veya geçmesi.

Araç, basamaklardan çıktıktan sonra yol yüzeyine çarpar veya düşer.

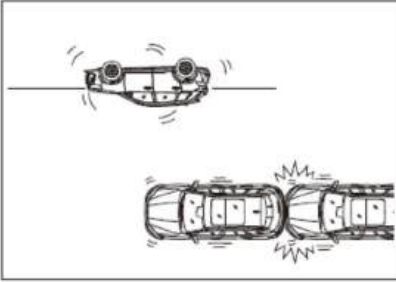

Araç 90° veya daha fazla yuvarlandığında 180°.

Araçta sorun olduğunda yandan ve arkadan çarpışmalar.

Hava Yastığının Açılmayabileceği Durumlar

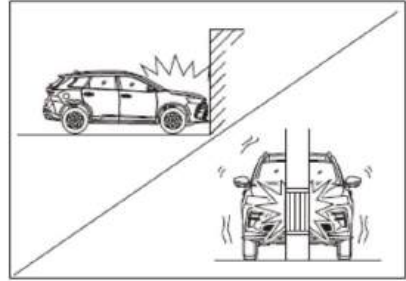

Araç aşağıdakilere tabi olduğunda:

aşağıdaki çarpışma:

23 km/saatin altında bir hızla beton duvar ve diğer cisimlerle önden çarpışma.

Saatte 32 km'nin altında bir hızla telgraf direği veya ağaç gibi cisimlere önden çarpma.

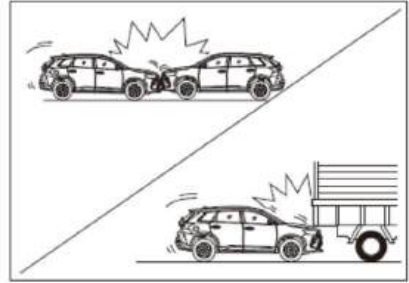

Bir araçla önden çarpışmada

Park halindeyken aynı ağırlıkta.

Araç kamyonu arkadan çarptığında, araç yükün altına girerse, çarpışmanın yarattığı darbe kuvveti zayıflar.

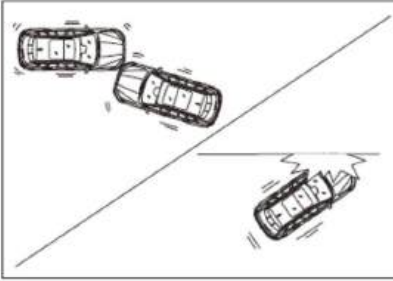

Çarpışma açısı ve yönü nedeniyle hava yastığı bazen yüksek araç hızında bile açılmayabilir.

### ⚠ Uyarı

Hava yastığı açıldıktan sonra hava yastığının parçaları sıcak olacaktır. Yanıkları önlemek için bunlara dokunmayın.

Kazara şişmeyi önlemek için hava yastığına vurmeyin.

SRS, çeşitli yaygın yanlış kullanımları ve yol sorunlarını tam olarak dikkate almıştır.

Ancak kazaları önlemek için lütfen aracınızın alt kısmına darbe gelmesine izin vermeyin veya zorlu yol koşullarında agresif sürüş yapmayın.

SRS'yi kontrol edin

Lütfen SRS'yi düzenli olarak kontrol edin:

Hava yastığı arıza alarminin çalışıp çalışmadığını kontrol edin  
lamba düzgün çalışıyor.

Hava yastığının yerinde çizik, çatlak ve benzeri hasarlar olup olmadığını kontrol edin.

Hava yastığının şişireceği alanın başka maddelerle yerleştirilip  
yerleştirilmediğini, birleştirilip birleştirilmediğini veya  
yapıştırılıp yapıştirilmediğini kontrol edin.

SRS parçalarını değiştirin

SRS normal şekilde çalışmazsa, çarpışma durumunda araçtakileri koruyamaz ve bu da yaralanmalara ve hatta hayatların tehlikeye girmesine neden olabilir. SRS'nin çarpışma durumunda düzgün çalışmasını sağlamak için hava yastığının düzenli olarak kontrol edilmesi ve gerektiğinde değiştirilmesi gerekir.

Çarpışma kazasında hava yastığı açılmışsa SRS'nin değiştirilmesi gerekir.

### ⚠ Uyarı

Tamir etmek, ayarlamak kesinlikle yasaktır veya hava yastığı bileşenlerini, kablo demetini ve yazılımını izinsiz olarak değiştirmeyin, aksi takdirde SRS düzgün çalışmayabilir ve bir kaza durumunda arızalanabilir veya yanlışlıkla çalışabilir ve bu da yaralanma riskini artırır.

## Araç bertarafı

Aracınızı satarken veya devrederken, yeni sahibinin aracınızın durumunu bildiğinden emin olun.

Araçta takılı olan hava yastığı ve SRS'nin değişim tarihi.

Araç hurdaya çıkarılacaksa şişirilmemiş hava yastığı potansiyel olarak tehlikelidir, bu nedenle araç hurdaya çıkarılmadan önce mutlaka profesyonel kişiler tarafından ve belirli bir ortamda güvenli bir şekilde şişirilmelidir.

Çocuklar için dikkat edilmesi gerekenler  
otopark

Yetişkinlerin aksine, çocukların kemikleri ve kasları henüz tam olarak gelişmemiştir ve bu da onları kazalarda yaralanmaya daha yatkın hale getirir. Yaralanma riskini azaltmak için, çocuklar araç kullanırken özel çocuk koltuğu kullanılmalıdır.

Çocuğunuzun boy ve kilosuna uygun bir çocuk koltuğu seçin ve çocuk koltuğu kullanım kılavuzunu araç belgelerıyla birlikte her zaman aracınızda bulundurun.



Ön yolcu güneşliğine, hava yastığının şişmesi durumunda oluşabilecek potansiyel tehlikeyi ön yolculara hatırlatan bir hava yastığı uyarı etiketi yapılmıştır.

### ⚠ Uyarı

Ön hava yastığı (etkinleştirildiğinde) ile korunan bir koltukta, arkaya bakan bir çocuk koltuğu kullanmayın.

Lütfen çocuğunuzun yaşına, boyuna ve kilosuna uygun bir çocuk koltuğu seçin ve onu korumak ve sabitlemek için emniyet kemeri veya çocuk koruma cihazını kullanın.

Çocuk koruma cihazı kullanırken, çocuğun yaşı ve vücut büyüklüğü ile ilgili olarak çocuk koruma cihazının üreticisi tarafından sağlanan talimatları izlemelisiniz.  
Cihazın uygun olduğu çocuklar.

### ⚠ Uyarı (devamı)

Çocuk koruma cihazını kullanırken, cihazı doğru şekilde takmak için çocuk koruma cihazı üreticisi tarafından sağlanan kurulum talimatlarını izlediğinizden emin olun.

Aksi takdirde ani frenleme, ani dönüşler veya kaza durumlarında çocuklarda ciddi yaralanmalara hatta hayati tehlikelere yol açabilir.

Çocuğu kucağınızda tutmak, çocuk koruma sisteminin işlevini ortadan kaldırmaz ve bir kaza durumunda çocuk ön cama doğru fırlayabilir veya onu tutan kişi ile aracın iç döşemesi arasında sıkışabilir.

Sürüşten önce, çocukların yanlışlıkla kapıyı açmasını önlemek için çocuk kilidini kullanın.  
kapı.

Kullanılmadığı zaman çocuk koltukları da güvenli bir şekilde sabitlenmelidir.

Çocuklarınızı asla araçta yalnız bırakmayın ve anahtar taşımalarına asla izin vermeyin.

Aksi takdirde çocukların yanlışlıkla kullanması sonucu kişisel yaralanmalar veya araçta hasar meydana gelebilir.

Çocukların araç kullanırken araçta ayakta durmaları veya koltukta diz çökmeleri yasaktır, aksi takdirde bir kaza durumunda havaya fırlayabilirler ve bu durum çocukların ve araçtaki diğer yolcuların yaralanmasına veya hatta hayati tehlike oluşmasına neden olabilir.

### i Not

Lütfen bu araca uygun çocuk koltuğu satın alın ve kullanın.

Çocuk koltuğu güçlü bir koruma ve kavrama sağladığı için, doğumdan itibaren sürekli kullanılması çok önemlidir. Böylece, çocuklarda çocuk koltuğunu benimseme ve kullanma bilincini ve alışkanlığını küçük yaşlardan itibaren geliştirebiliriz.

Aralıklı kullanımı çocuklarda rahatsızlık hissine yol açabilir.

### Çocuk kilidi

Çocuk kilidi, çocukların arka kapıları yanlışlıkla açmasını önlemek için tasarlanmıştır. Hem sol hem de sağ arka kapılarda çocuk kilidi bulunmaktadır.

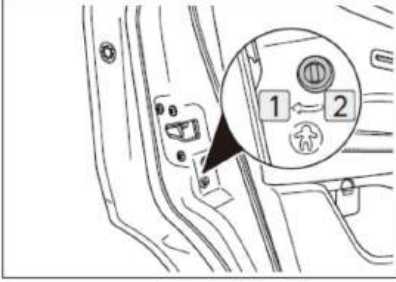

Çocuk kilidi anahtarını mekanik anahtar kullanarak çalıştırmak için (örneğin sol arka kapı):

#### Arkaya bakan çocuk koltuğu

İçin **1** pozisyon, çocuğu aktif hale getirin kilitleme fonksiyonu.

İçin **2** pozisyonunu devre dışı bırak çocuk kilidi fonksiyonu.

Çocuk kilidi fonksiyonu aktif edildikten sonra kapı araç içinden açılmaz, dış kapı kolu kullanılarak açılmalıdır.

### Uyarı

Sürüş öncesinde, araçta çocuklar varsa, çocuk kilidi anahtarının kilitli konuma getirilmesi gerekmektedir.

### Çocuk koltuğu sınıflandırması

Piyasada çeşitli çocuk koltukları bulunmaktadır. Aşağıdakileri kullanmanız önerilir:

Çocuğunuz için uygun onaylı çocuk koltuğu. Çocuk koltuklarının üç temel türü şunlardır:

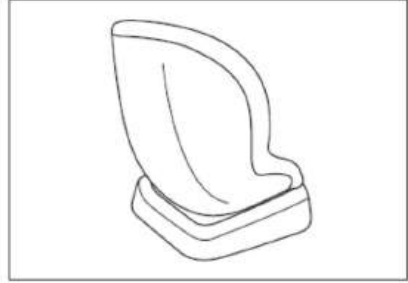

Arkaya bakan çocuk koltuğu



Öne bakan çocuk koltuğu

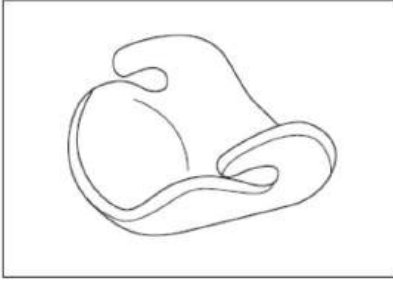

Yardımcı yumuşak minder

Genel öneriler:

3-4 yaşına kadar olan bebekler ve yürümeye başlayan çocuklar, arkaya dönük çocuk koltuğu kullanılmalıdır.

Boyu nedeniyle arkaya dönük çocuk koltuğuna sığmayan çocuklar için öne dönük çocuk koltuğu kullanılabilir.

Öne bakan çocuk koltuğu için çok büyük olan çocuklar için, emniyet kemerinin düzgün şekilde bağlanmasına yardımcı olmak amacıyla yardımcı yumuşak bir minder kullanılabilir.

### Uyarı

Lütfen uygun bir çocuk koltuğu seti seçin  
Çocuğunuz için.

Çocuk, çocuk koltuğunu kullanamayacak kadar büyükse, arka sıradaki koltuğa oturmalı ve

Emniyet kemerini doğru şekilde takın.

Çocuk koruma cihazı

Çocuk koltuğunun alt bağlantıları



Arka koltuk sırtlığı ile koltuk minderi arasındaki boşlukta çocuk koltukları için dört adet alt bağlantı noktası bulunmaktadır.

Çocuk koltuğunun bağlama noktaları

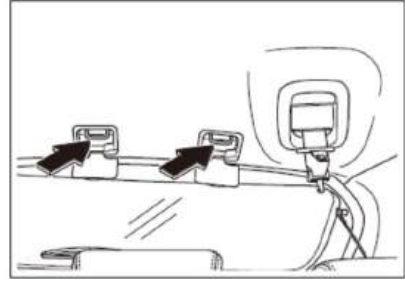

Arka tarafın üstündeki tavanda çocuk koltukları için iki adet bağlama yeri bulunmaktadır koltuklar.

Çocuk koruma sistemlerinin gruplandırılması

Çocuk koruma sistemleri 5 "kütle grubuna" ayrılır:

Grup 0 çocuk koruma sistemleri 10 kg'dan az ağırlığa sahip çocuklar içindir.

Grup 0+ çocuk koruma sistemleri 13 kg'dan hafif çocuklara yöneliktir.

Grup I çocuk koruma sistemleri 9 ile 18 kg arasındaki çocuklara yöneliktir.

Grup II çocuk koruma sistemleri 15 ile 25 kg arasındaki çocuklara yöneliktir.

Grup III çocuk koruma sistemleri 22 ile 36 kg arasındaki çocuklara yöneliktir.

Uluslararası standart ISOFIX'e göre tasarlanan

çocuk koruma sistemleri 7 boyut kategorisine ayrılır:

A-ISO/F3, yürümeye başlayan çocuklar için tam boy, öne bakan bir çocuk koruma sistemidir.

B-ISO/F2, yürümeye başlayan çocuklar için yüksekliği azaltılmış, öne bakan bir çocuk koruma sistemidir.

B1-ISO/F2X, yürümeye başlayan çocuklar için yüksekliği azaltılmış, öne bakan bir çocuk koruma sistemidir.

C-ISO/R3, yürümeye başlayan çocuklar için tam boy, arkaya bakan bir çocuk koruma sistemidir.

D-ISO/R2, yürümeye başlayan çocuklar için kompakt boyutlu, arkaya bakan bir çocuk koruma sistemidir.

E-ISO/R1, bebekler için arkaya bakan bir çocuk koruma sistemidir.

F-ISO/L1, sola bakan bir çocuk koruma sistemidir (taşınabilir yatak).

G-ISO/L2 sağa bakan bir çocuk koruma sistemidir (taşınabilir yatak).

Çocuk koruma sistemlerinin farklı oturma pozisyonlarına uygunluğu hakkında bilgi:

Kitle grubu	Ön yolcular	Oturma pozisyonu	
		Arka orta koltuk	Arka dış koltuklar
0 kombinasyon	X	X	İÇNDE
Grup 0+	X	X	İÇNDE
Grup I	X	X	U/UF
Grup II	X	X	UF
Grup III	X	X	UF

Not: Yukarıdaki tabloda doldurulan harflerin anlamları:

U = Bu kütle grubu için sertifikalandırılmış evrensel çocuk koruma sistemine uygundur.

UF = Bu amaçla sertifikalandırılmış, öne bakan evrensel çocuk koruma sistemleri için uygundur kitle grubu.

X = Bu oturma pozisyonu bu kütle grubundaki çocuk koruma sistemi için uygun değildir.

ISOFIX çocuk koruma sisteminin farklı ISOFIX pozisyonlarına uygunluğu hakkında bilgi:

Kitle grubu	Boyut kategorisi	Araçtaki ISOFIX konumları
		Arka dış koltuklar
Taşınabilir yatak	F-ISO/L1	X
	G-ISO/L2	X
0 kombinasyon	E-ISO/R1	O
	C-ISO/R3	O
Grup 0+	D-ISO/R2	O
	E-ISO/R1	O
	A-ISO/F3	IUF
Grup I	B-ISO/F2	IUF
	B1-ISO/F2X	IUF
	C-ISO/R3	O
	D-ISO/R2	O

## 1-3 Çocuk koruma cihazı

Not: Yukarıdaki tabloda doldurulan harfler

Anlam:

IUF = Bu kütle grubu için sertifikalandırılmış, öne bakan evrensel ISOFIX çocuk koruma sistemleri için uygundur.

IL = ISOFIX çocuk koltuğu için uygundur kullanılması tavsiye edilen sistem.

X= ISOFIX pozisyonu bu kütle grubu veya boyut kategorisi için ISOFIX çocuk koruma sistemine uygulanamaz.

### Çocuk koltuğunu takın

Çocuk koltuğu sabitleme sistemini kullanarak bir çocuk koltuğu takın

1. Ön sıradaki koltuğu en ön pozisyona getirin.

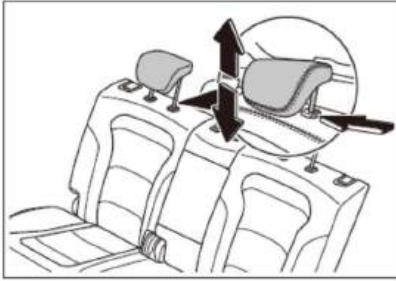

2. Çocuk koltuğunun takılacağı konumda koltuk başlığını kaldırın veya çıkarın.

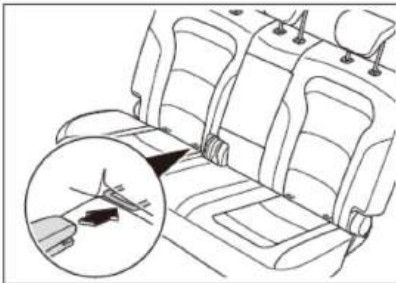

3. Çocuk koltuğunun kilitleme mekanizmasını alt bağlantı noktasına kaydırın.

İki ISOFIX kilitleme mekanizmasının düzgün şekilde sabitlendiğinden emin olun.

4. Bağlantıyı sıkın. Bağlantıyı çatıdaki bağlantı noktasına bağlayın.

5. Çocuk koltuğunun güvenli bir şekilde sabitlendiğinden emin olmak için hafifçe sallayın.

Emniyet kemerini kullanarak çocuk koltuğunu takın



1. Çocuk koltuğunu takmak için omuz emniyet kemerini çekin.

Emniyet kemerini çocuk koltuğuna doğru şekilde takın, dilini tokaya yerleştirin ve güvenli bir şekilde kilitletiğinden emin olun.

2. Omuz emniyet kemerini geri çekin.

Çocuk koltuğunu koltuğa bastırmak için vücut ağırlığınızı kullanın, omuz emniyet kemerini geri çekin ve gevşeklik olmadığından emin olarak sıkın.

3. Çocuk koltuğunun güvenli bir şekilde sabitlendiğinden emin olmak için hafifçe sallayın.

### ⚠ Uyarı

Üst bağlama kayışını sabitlerken, koltuk başlığını yükseltmeniz, üst bağlama kayışını koltuk başlığının altından geçirmeniz ve taktıktan sonra koltuk başlığını indirmeniz önerilir. Bu, koltuk başlığının üst bağlama kayışına baskı yapmasını ve gevşemesini önler.

Bir çarpışma durumunda, gevşek bir üst bağlantı çocuk koltuğunun dönmesine ve ciddi yaralanmalara neden olabilir.

yaralanmaya veya hatta yaşamını tehlikeye girmesine neden olabilir.

**Birden fazla çocuęu emniyete almayın**

tek bir emniyet kemerinde veya tek bir sabit arayüzde emniyet koltuęu. Artan yük

Birden fazla koltuk emniyet kemerine veya sabit ara yüze zarar verebilir, ciddi yaralanmalara hatta hayati tehlikeye yol açabilir.

Çocuk güvenlik koltuęu kullanılmadığı zaman, çarpışma veya ani frenleme sırasında sabitlenmemiş çocuk güvenlik koltuęunun hareket etmesini ve araçtaki yolcuların yaralanmasını önlemek için doğru şekilde monte edilmeli ve sabitlenmelidir.



### Not

Ön koltuk sürüşe engel oluyorsa

Çocuk koltuęunun takılması, ön koltuęun ayarlanması veya katlanması

Çocuk koltuęunun doğru şekilde takılması.

Öne bakan bir çocuk koltuęu takıldığında, koltuk başlığı çocuk koltuęunun sırt kısmının araç koltuęu sırtlığına tam olarak oturmasını engelliyorsa, koltuk başlığını çıkarmalısınız.

## Vücut hırsızlık önleme sistemi

Eksiksiz araç hırsızlık önleme sistemi, aracınızın ve değerli eşyalarınızın çalınmasını önlemeye yardımcı olur. Birisi araca zorla girmeye çalıştığında, eksiksiz araç hırsızlık önleme sistemi sesli ve ışıklı bir alarm verir.

**Dikkat**

Hırsızlık önleme sistemi araç hırsızlığını önlemeye yardımcı olur, ancak tamamen engelleyemez. Aracınızın güvenliğini daha da artırmak için lütfen aracınızı güvenli bir otoparka park edin ve ayrılmadan önce değerli eşyalarınızı ve diğer kişisel eşyalarınızı araçtan alın.

Alarm modu

Korna çalacak ve aynı anda sinyal lambaları yanıp sönecektir.

**Uyarı**

Aracın hırsızlık önleme sistemini tamamen değiştirmeye çalışmayın.

Açık

1. Araç gücü "KAPALI" durumdayken, tüm kapılar, arka kapı ve ön kaput başarıyla kapatılıp kilitlendiğinde, yön lambası bir kez yanıp söner ve aynı anda,

Hırsızlık önleme göstergesi lambası



üzerinde

göstergesi panelinde yanıp sönerak aracın önceden ayarlanmış hırsızlık önleme durumuna girdiğini gösterir.

Önceden ayarlanmış hırsızlık önleme durumunda, hırsızlık önleme alarmı çalmadan araçta herhangi bir işlem yapılabilir.

2. Önceden ayarlanmış hırsızlık önleme durumu 15 saniye sürdükten sonra araç otomatik olarak hırsızlık önleme durumuna geçecek ve bu noktada aracın tüm hırsızlık önleme fonksiyonları etkinleştirilecektir.

**Dikkat**

Lütfen tüm kapıların, arka kapının ve ön kaputun tamamen kapalı olduğundan emin olun; aksi takdirde aracın tüm hırsızlık önleme sistemi devreye girmeyecektir.

Hırsızlık önleme durumunda merkezi kilit açma/kilitleme fonksiyonları devre dışı kalacaktır.

Devre dışı bırakma

Hırsızlık önleme durumunda, aracın kilidinin açılması aracı devre dışı duruma geçirecek ve aracın tüm hırsızlık önleme işlevleri devre dışı kalacaktır.

Alarm tetikleyici durumu

Hırsızlık önleme durumunda aşağıdaki işlemler alarmı tetikleyebilir:

Akıllı anahtar veya anahtarsız giriş sistemi üzerindeki kilit açma düğmesini kullanmadan herhangi bir kapıyı açın.

Aracın içindeki mekanik anahtar veya elektrikli kapı şalterini kullanarak kapıyı açın.

Aracın güç durumu değişir.

Alarm devre dışı bırakma yöntemi: Aracın tüm hırsızlık alarmı tetiklendikten sonra aşağıdaki işlemler yapılarak alarm devre dışı bırakılabilir:

Araç gücü "KAPALI" durumdayken, akıllı anahtar veya anahtarsız giriş sistemi üzerindeki kilit açma düğmesini kullanarak kapıyı başarıyla açın.

Araç çalıştırılır.

Gösterge paneli görünümü.....	35	Araç lambası dağılımı.....	73
Gösterge ayar düğmesi .....	36	Merkezi kontrol ekranı lamba kontrolü .....	74
Bilgi merkezi .....	37	Kombinasyon anahtar lamba kontrolü 74	
Gösterge lambası / uyarı lambası.....	38	Lamba yükseklik ayarı.....	75
Akıllı anahtar.....	44	Gündüz farı .....	76
Mekanik anahtar.....	46	Direksiyon destek lambası.....	76
Pasif giriş ve pasif çalıştırma sistemi.....	46	Beni Eve Takip Et .....	76
Kapıyı kilitleme/kilidini açma.....	48	İç lambalar.....	77
Elektrikli arka kapı * .....	51	Ortam lambası*.....	79
Standart arka kapı * .....	53	Ön silecek.....	80
Acil arka kapı açma .54		Arka silecek.....	81
Sürücü tarafı cam anahtarı.....	55	Yakıt ikmalı.....	82
Pencereyi aç/kapat.....	55	Depolama aygıtı.....	83
Pencere sıkışma önleyici .....	56	Güneşlik.....	86
Panoramik tavan penceresi * .....	58	Emniyet kolu.....	86
Küçük tavan penceresi *.....	60	Kargo kapağı.....	87
Ön sıra koltuk ayarı.....	62	USB bağlantı noktaları.....	88
Arka sıra koltuk ayarı.....	63	12V güç kaynağı çıkışı.....	88
Koltuk havalandırması/ısıtması*.....	64	Cep telefonları için kablosuz şarj* .....	89
Baş dayanağı.....	65	Dijital video kayıt cihazı (DVR)* ....	91
Dış dikiz aynası.....	66		
İç dikiz aynası.....	68		
Direksiyon simidi ayarı.....	69		
Direksiyon ısıtması*.....	70		
Direksiyon simidi düğmeleri.....	70		

## Gösterge paneli görünümü

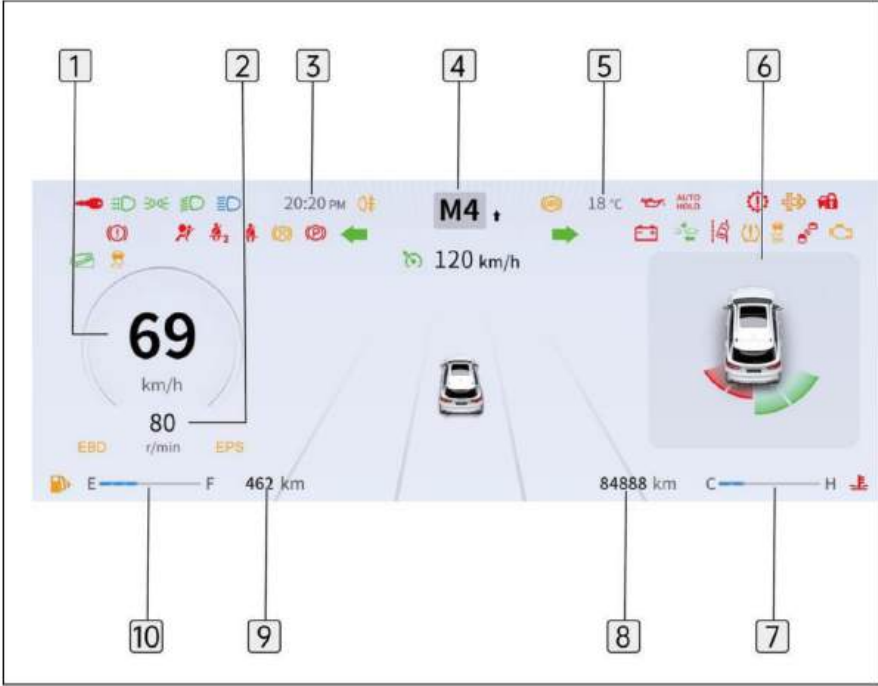

1 Araç hız bilgisi

2 Dönüş hızı bilgisi

3 Zaman bilgisi

4 Vites bilgisi

5 Sıcaklık bilgisi

6 Bilgi merkezi

7 Termometre

8 Toplam kilometre

9 Sürüş mesafesi

10 Yakıt göstergesi

**i** Not

Gösterge paneli görünümü yalnızca referans amaçlıdır, lütfen gerçek araç ekranına bakın.

Araç hız bilgisi

Aracın anlık hızını gösterir.

Dönüş hızı bilgisi

Motorun dakikadaki devir sayısını (RPM) gösterir.

Zaman bilgisi

Güncel zaman bilgisini görüntüler.

Vites bilgisi

Aracın mevcut vites konumunu görüntüler: "R" (Geri), "N" (Boş), "D" (Sürüş), M (Manuel) vites konumları (M1 ila M7) ve "P" (Park).

Sıcaklık bilgisi

Dış sıcaklığı gösterir.

Bilgi merkezi

Araç bilgisayarı, menüler, arıza sorgulama vb. bilgileri gösterir.

Termometre

Motor soğutma suyunun sıcaklığını gösterir.

Toplam kilometre

Aracın toplam kilometresini gösterir.

Sürüş mesafesi

Aracın daha ne kadar yol kat edebileceğini tahmini olarak gösterir.

### Not

Kullanım ortamı ve sürüş alışkanlıkları gibi faktörler aracın kilometresini etkileyerek azalmasına neden olabilir. Lütfen dikkatli sürün.

Yakıt göstergesi

Depoda kalan yaklaşık yakıt miktarını gösterir.

## Enstrüman ayar düğmesi

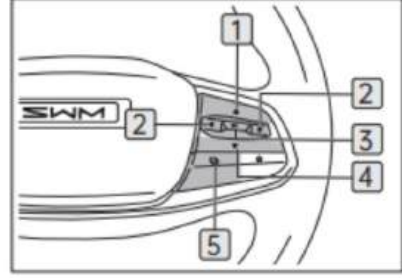

### 1 Enstrüman yukarı düğmesi

Yukarı kaydırmak için bu düğmeye kısa basın.

### 2 Enstrüman GERİ tuşu

Enstrüman menüsü arayüzünde, önceki menüye dönmek için bu düğmeye basın menü.

### 3 Enstrüman menüsü OK tuşu

İlgili menü fonksiyonunda ilgili öğeyi seçebilirsiniz.

Araç bilgisayarı arayüzünde bu butona uzun basarak ilgili bilgileri sıfırlayabilirsiniz.

Arıza bilgisi sorgulama arayüzünde, arıza bilgilerini kaydetmek için bu düğmeye kısa basın.

### 4 Enstrüman aşağı düğmesi

Aşağı kaydırmak için bu düğmeye kısa basın.

### 5 Gösterge ve merkez kontrol ekranı anahtar düğmesi

Enstrüman kontrolü ile kontrol arasında geçiş yapmak için bu düğmeye kısa basın. merkezi kontrol ekran kontrolü.

## Bilgi merkezi

Basın  ve düğmeler 

Direksiyon simidini sırayla kullanarak araç bilgisayarı arıza bilgisi sorgulama menü ayarları arasında geçiş yapabilirsiniz.

## Elektronik Kontrol Ünitesi (ECU)



Araç bilgisayarı; lastik bilgilerini, basınç bilgilerini, yakıt ikmal kendi kendine otomatik başlatma bilgilerini ve kümülatif bilgileri görüntüler.

## Menü ayarları

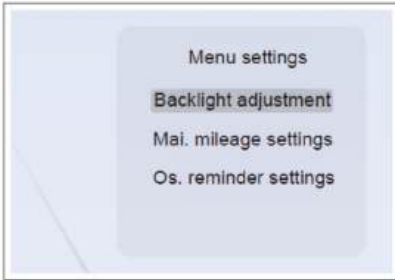

Menü ayarları arayüzü şunları ayarlayabilir: arka ışık seviyesi, bakım kilometresi ve

aşırı hız uyarısı.

## Arka ışık seviyesi ayarı

Arka aydınlatma seviyesi 1 ile 5 arasında değişiyor. Varsayılan parlaklık seviyesi gündüz modunda 4, gece modunda ise 3 olarak ayarlanıyor.

## Hizmetler arası mesafe ayarı

Bir sonraki servis kilometresi 2.000 ile 20.000 km arasında ayarlanabilir, varsayılan değer ise 3.000 km'dir.

Servis kilometresi sıfırlanabilir sıfır.

## Aşırı hız uyarı ayarı

Etkinleştirmeyi veya devre dışı bırakmayı ayarlayabilirsiniz

Hız uyarı fonksiyonu. Bu fonksiyon etkinleştirildiğinde, alarm hız aralığı 30 ile 220 km/s arasında ayarlanabilir.

## Arıza bilgisi sorgusu

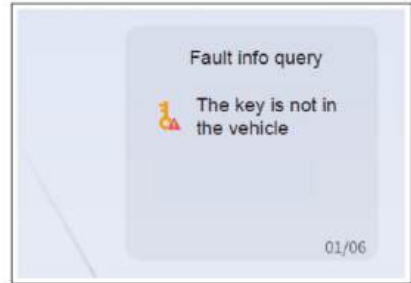

Arıza bilgileri görüntülenebilir.

### Gösterge lambası / uyarı lambası

#### Not

Araç gücü "KAPALI" durumdan "AÇIK" duruma getirildiğinde, gösterge paneli grubundaki gösterge lambaları, dahili otomatik kontrol gösterge lambalarına karşılık gelen devrelerin düzgün çalışıp çalışmadığını belirlemek için bir otomatik kontrol gerçekleştirir.

Gösterge lambalarının kendi kendine kontrolü sona erdikten sonra, sistem normal ise gösterge lambaları söner; sistem bir arıza sinyali alırsa veya gösterge lambasının yanmasını gerektirecek koşulları karşılırsa, ilgili gösterge lambası bu koşullar ortadan kalkana kadar yanar/yanıp söner.

#### Yön lambası Gösterge lambası

Sinyal lambası yandığında, ilgili sinyal lambası yanıp söner; Sinyal lambası yandığında, ilgili sinyal lambası söner.

Dörtlü flaşör şalteri açıldığında, tüm sinyal lambaları aynı anda yanıp söner; dörtlü flaşör şalteri kapatıldığında, tüm sinyal lambaları aynı anda söner.



Sinyal lambası hızla yanıp sönüyorsa, bu bir sistem arızası olduğunu gösterir. Lütfen tüm sinyal lambalarının düzgün çalışıp çalışmadığını kontrol edin ve kontrol için SWM Motors yetkili servisine başvurmanız önerilir.

#### Uzun Far Göstergesi



Uzun far veya sollama lambası açıldığında bu gösterge lambası yanacaktır.

#### Kısa far göstergesi



Kısa farlar açıldığında bu gösterge lambası yanacaktır.

#### Pozisyon lambası gösterge lambası



Pozisyon lambası yandığında bu gösterge lambası yanacaktır.

#### Arka sis lambası gösterge lambası



Arka sis lambası açıldığında bu gösterge lambası yanacaktır.



#### Gündüz farı gösterge lambası

Gündüz farı açıldığında bu gösterge lambası yanacaktır.



#### Akü arıza uyarı lambası

Motor çalıştırdıktan sonra bu uyarı lambası yanmaya devam ederse, şarj sisteminde bir arıza olduğunu gösterir. Kontrol için SWM Motors yetkili servisine başvurmanız önerilir.



#### Yakıt uyarı lambası

Motoru çalıştırdıktan sonra bu uyarı lambası yanmaya devam ediyorsa yakıt deposunda yakıt seviyesinin düşük olduğunu gösterir.



#### Yüksek su sıcaklığı uyarı lambası

Motor soğutma sisteminin sıcaklığı çok yükseldiğinde, bu uyarı lambası yanıp söner ve sesli bir alarmla birlikte çalışır. Bu durumda lütfen aracı durdurup kontrol edin.



#### Düşük Motor Yağı Basıncı Uyarı Lambası

Motor yağı yetersiz veya yağ basıncı çok düşük olduğunda bu uyarı lambası yanar. Yağ eklenip motor çalıştırılırsa, ancak uyarı lambası 10 saniye içinde sönmezse, motor derhal durdurulmalı ve SWM Motors yetkili servisine başvurulması önerilir.



#### Motor Arıza Uyarı Lambası

Motoru çalıştırdıktan sonra bu uyarı lambası yanmaya devam ederse, motorda bir arıza olduğunu gösterir. Motoru hemen kapatın ve en kısa sürede SWM Motors yetkili servisine başvurun.



#### Düşük fren hidroliği seviyesi uyarı lambası

Fren hidroliği haznesindeki seviye düşük olduğunda bu uyarı lambası yanacaktır.



#### EBD arıza uyarı lambası

Motor çalıştırdıktan sonra uyarı lambası yanmaya devam ederse, EBD sisteminde bir arıza olduğunu gösterir. Aracı derhal durdurmanız ve en kısa sürede SWM Motors yetkili servisine başvurmanız önerilir.

#### Park freni gösterge lambası



Bu gösterge lambası, park freni çekildiğinde yanar; park freni bırakıldığında söner. Normal sürüş sırasında, gösterge lambası sönene kadar park freni tamamen bırakılmalıdır.

Park freni arıza uyarı lambası



Motor çalıştırıldıktan sonra bu uyarı lambası yanmaya devam ederse, park freni sisteminde bir arıza olduğunu gösterir. Kontrol için SWM Motors yetkili servisine başvurmanız önerilir.

Sürücü emniyet kemerinin takılı olmaması durumunda alarm lambası



Araç gücü "AÇIK" durumdayken ve sürücünün emniyet kemeri takılı değilken, bu uyarı lambası sürücünün emniyet kemerini takmasını hatırlatmak için yanacaktır.

Araç hızı 10 km/saati aştığında ve emniyet kemeri hala takılı olmadığında bu uyarı lambası yanıp söner ve sesli alarm çalar.

Yolcu emniyet kemerinin takılı olmadığını gösteren uyarı lambası



Araç gücü "AÇIK" durumdayken ve ön veya arka yolcu emniyet kemerleri takılı değilken, bu uyarı lambası yanarak yolculara emniyet kemerlerini takmaları gerektiğini hatırlatır.

Araç hızı 10 km/saati aştığında ve emniyet kemeri hala takılı olmadığında bu uyarı lambası yanıp söner ve sesli alarm çalar.

Hava yastığı arıza alarm göstergesi



Motor çalıştırıldıktan sonra bu uyarı lambası yanmaya devam ederse, SRS'de bir arıza olduğunu gösterir. Muayene için SWM Motors yetkili servisine başvurmanız önerilir.

ABS arıza uyarı lambası



Motor çalıştırıldıktan sonra bu uyarı lambası yanmaya devam ederse, ABS sisteminde bir arıza olduğunu gösterir. Muayene için SWM Motors yetkili servisine başvurmanız önerilir.

ESC çalışma/arıza gösterge lambası



Motor çalıştırıldıktan sonra bu gösterge lambası yanıp sönerse, ESC sistemi çalışır durumdadır; bu gösterge lambası yanmaya devam ederse, ESC sisteminde bir arıza vardır. Muayene için SWM Motors yetkili servisine başvurmanız önerilir.

ESC OFF gösterge lambası



Araç gücü "ON" konumundayken ve ESC sistemi kapalıyken bu gösterge lambası yanacaktır.

Elektrikli Direksiyon (EPS) sistemi arıza uyarı lambası

EPS

Motor çalıştırdıktan sonra bu uyarı lambası yanmaya devam ederse, EPS sisteminde bir arıza olduğunu gösterir. Bu durumda, aracınızı derhal güvenli bir yere park etmeli ve SWM Motors yetkili servisine başvurmanız önerilir.

### **i** Dikkat

EPS arıza uyarı lambası yanıyorsa, elektrikli direksiyon sistemi devre dışı durumdadır ve bu esnada direksiyonu çevirmek için büyük bir kuvvet gerekmektedir.

Ama direksiyon fonksiyonu yine de sağlanacak.

Direksiyonu uzun süre tamamen çevirmeyin. Direksiyon uzun süre tamamen çevrilirse, EPS sisteminin aşırı ısınmasına veya hasar görmesine neden olabilir.

Direksiyon simidi uzun süre sık sık çevrildiğinde, EPS'nin etkinliği azalabilir ve direksiyon simidinin ağırlaşmasına neden olabilir. Bu durumda, direksiyon simidini sık sık çevirmekten kaçınmak veya aracı durdurup motoru kapatmak gerekir. Sistem 10 dakika içinde normale dönecektir.



Lastik basınç arızası uyarı lambası

Bu uyarı lambası, lastik basınç izleme sisteminde (TPMS) arıza olduğunda veya lastik basıncında veya sıcaklığında anormallik olduğunda yanar.

Lütfen derhal SWM Motors yetkili servisine başvurun.

Şanzıman arıza uyarı lambası



Sürüş sırasında bu uyarı lambası yanarsa, aracınızı mümkün olan en kısa sürede güvenli bir yere park edin ve şanzımanın soğuması için motoru kapatın. Yukarıdaki işlemden sonra bu uyarı lambası hala yanıyorsa, lütfen SWM Motors yetkili servisine başvurun.

Seyir durumu gösterge lambası



Seyir fonksiyonu aktif hale getirildiğinde bu gösterge lambası (grı) yanar.

Seyir fonksiyonu devredeyken bu gösterge lambası (yeşil) yanar.

Etkinleştirilir ve seyir aktivasyon koşulları sağlanır.

Otomatik araç tutma (AVH) çalışması / arıza gösterge lambası

Otomatik tutma fonksiyonu etkinleştirildiğinde bu gösterge lambası (gri) yanar.

AUTO  
HOLD

Bu gösterge lambası (yeşil), otomatik tutma fonksiyonu etkinleştirildiğinde ve otomatik tutma koşulları sağlandığında yanar.

Bu gösterge lambası (kırmızı) yanarsa, otomatik tutma işlevinde bir arıza olduğu anlamına gelir. Yetkili bir servis merkezine başvurmanız önerilir.

SWM Motorları muayene için.



Kör nokta izleme sistemi arıza uyarı lambası

Motor çalıştırdıktan sonra bu uyarı lambası yanmaya devam ederse, kör nokta izleme sisteminde bir arıza olduğunu gösterir. Lütfen derhal SWM Motors yetkili servisine başvurun.

Ön çarpışma uyarı sistemi çalışması / arıza gösterge lambası

Bu gösterge lambası (gri), ileri çarpışma uyarı fonksiyonu etkinleştirildiğinde yanar.



Bu gösterge lambası (kırmızı) yanıyorsa, önden çarpışma uyarı sisteminde bir arıza olduğunu gösterir. Muayene için SWM Motors yetkili servisine başvurmanız önerilir.

Şerit takip sistemi çalışması / arıza gösterge lambası

Şerit takip sistemi aktif olduğunda bu gösterge lambası (gri) yanar.



Şerit takip sistemi aktif olduğunda bu gösterge lambası (yeşil) yanar.

Bu gösterge lambası (kırmızı) yanıyorsa, şerit takip sisteminde bir arıza olduğunu gösterir. Muayene için SWM Motors yetkili servisine başvurmanız önerilir.

Benzin partikül filtresi (GPF) gösterge lambası

Araç sürüş koşullarına ve karbon yüküne bağlı olarak GPF rejenerasyonu olabilir ve farklı rejenerasyon durumlarının araç sürüşü üzerinde farklı etkileri vardır.



Bu gösterge lambası (sarı) yanar: Orta seviyede karbon yükü sistemin aktif rejenerasyon talep etmesine neden olur, ancak sürüş modu aktif rejenerasyonun sistem tarafından etkinleştirilmesine izin vermez; Sürücüye rejenerasyona elverişli bazı sürüş modlarını yapmasını hatırlatır, örneğin düşük hızda sürüş gibi.

Otoyol hızlarında veya park halindeyken rejenerasyon gerçekleştirirken.

Bu gösterge lambası (kırmızı) yanarsa: Sürüş modu nedeniyle GPF, karbonu sınır karbon yüküne kadar biriktirir, aktif rejenerasyon sınırlıdır ve araç performansı sınırlıdır; Sürücüye aracı derhal SWM Motors yetkili servisine muayene için götürmesini hatırlatır.



HSA (Yokuş Kalkış Desteği) gösterge lambası

Bu gösterge lambası, yokuş kalkış desteği fonksiyonu aktif olduğunda (otomatik olarak tetiklendiğinde) yanar.



Akıllı anahtar sistemi gösterge lambası

Akıllı anahtar yanınızda değilken tek dokunuşla çalıştırma düğmesine basıldığında bu gösterge lambası yanacak ve gösterge paneli sesli uyarısı çalacaktır. Akıllı anahtar araç içerisine yerleştirildiğinde gösterge lambası sönecektir.

Akıllı anahtarınızı yanınızda taşıırken ve tek dokunuşla çalıştırma düğmesine bastığınızda, gösterge lambası yanıp sönüyorsa, akıllı anahtarın pili zayıf demektir. Lütfen akıllı anahtarın pilini derhal değiştirin.



Hırsızlık önleme gösterge lambası

Hırsızlık alarmı aktif olduğunda bu gösterge lambası yanar veya yanıp söner.

## Akıllı anahtar

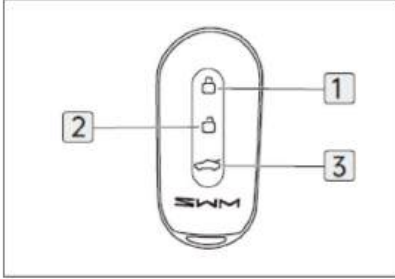

- 1 Kilit düğmesi
- 2 Kilidi açma düğmesi
- 3 Arka kapı düğmesi

Akıllı anahtar tüm kapıları kilitlemek veya kilidini açmak için kullanılabilir, ve aracı çalıştırmak için de kullanılabilir.

Uzaktan kumanda vericisi ve pili akıllı anahtara entegre edilmiş olup, kablosuz alıcı ise araca monte edilmiştir.

Pil yeterli güce sahipse, akıllı anahtar birkaç metre mesafede çalışır. Araç ile akıllı anahtar arasında bariyer varsa, anahtar sert hava koşullarında kullanılıyorsa, elektromanyetik parazit varsa veya pil bitmişse, akıllı anahtarın çalışma menzili azalır.

### ⚠ Uyarı

Kalp pili, defibrilatör veya diğer elektronik tıbbi cihazları olan kullanıcılar,

üreticiye danışın  
bunların kullanımı hakkında bilgi  
elektromanyetik dalgaların varlığında cihazlar  
dalgalalar.

Elektromanyetik dalgaların öngörülemez  
sonuçları olabilir

### Bu tür tıbbi cihazların kullanımı.

Aracınızı terk ederken mutlaka anahtarlarınızı yanınızda bulundurun ve aracınızı kilitleyin.

### ⚠ Uyarı (devamı)

Araçta insanları (özellikle çocukları) yalnız bırakmayın, aksi takdirde kişisel yaralanmalar meydana gelebilir.

### i Dikkat

Lütfen iletim frekansını keyfi olarak değiştirmeyin veya iletim gücünü artırmayın (ek bir iletim frekans yükselticisi takmak dahil) ve algılama antenini keyfi olarak bağlamayın veya başka bir antene geçmeyin.

iletim algılama antenleri.

Metal filmin radyo üzerinde etkisi var

uzaktan kumandanın daha yakın bir mesafeye ulaşmasına veya  
uzaktan kumandanın arızalanması.

Mikro güç radyo ekipmanlarını kullanırken çeşitli radyo hizmetlerinin parazitlerinden uzak durun  
veya radyasyon girişi  
endüstriyel, bilimsel ve tıbbi uygulama ekipmanları.

Akıllı anahtar yakın mesafeden normal şekilde çalışmıyorsa:

Akıllı anahtarın normal çalışmasını etkileyebilecek herhangi bir radyo cihazının (radyo istasyonları ve radyo vericileri gibi) yakınlarda olup olmadığını kontrol edin.

Pil bitmiş veya hasar görmüş olabilir.

Yetkili servis merkezine iletişime geçin  
SWM Motors en kısa sürede.

Akıllı anahtar elektronik bir elemandır.  
Akıllı anahtarınızın hasar görmesini önlemek  
için lütfen aşağıdaki talimatlara uyun:

Keyfi olarak sökmeyiniz.

Anahtar başka nesnelere vurmayın veya  
yere düşürmeyin.

Akıllı anahtara elektromanyetik dalgaları  
kesebilecek herhangi bir nesne (metal  
conta gibi) eklemeyin.

Akıllı anahtarınızı alet masası gibi yüksek sıcaklığa  
sahip bir yere koymayın.

Akıllı anahtarınızı suya batırmayın veya ultrasonik  
yıkama makinesine koymayın.

Akıllı anahtarınızı mikrodalga fırın gibi  
elektromanyetik dalgalar yayan cihazların  
yanına koymayın.

Akıllı anahtar pilini değiştirin



1. Akıllı anahtarın arka kapağını düz uçlu tornavida  
kullanarak yavaşça açın ve çıkarın.



2. Pili hafifçe iterek çıkarın ve yeni pili yuvaya  
takın.

Akü, pozitif terminali yukarı bakacak şekilde  
takılır.

Pil modeli: CR2032

3. Akıllı anahtarın arka kapağını takın.

### ⚠ Uyarı

Değiştirilen pil ve çıkarılabilir parçaları küçük  
olduğundan çocukların erişemeyeceği yerde  
saklanmalıdır. Bir çocuk tarafından yutulması halinde  
boğulmaya hatta ölüme neden olabilir.

### i Dikkat

Bu işlemi yaparken ellerinizi mutlaka kurulaştırın. Nem,  
pilin paslanmasına neden olabilir.

Akıllı anahtarın içindeki diğer parçalara dokunmayın veya onları  
hareket ettirmeyin.

Akünün pozitif ve negatif kutupları doğru şekilde  
takılmalıdır. Aküyü değiştirirken herhangi bir parçayı  
kaybetmemeye dikkat edin.

### ♻ Çevre Koruma

Lütfen atık pilleri yerel yasalara uygun şekilde atın.  
Atık pillerin uygunsuz şekilde atılması çevreye ve  
insan sağlığına zarar verebilir.

## Mekanik anahtar



Mekanik anahtar, kapıyı açmak veya kilitlemek için kullanılabilir.

## Pasif giriş ve pasif çalıştırma sistemi

Yanınızda taşıdığınız akıllı anahtarla aşağıdaki işlemleri yapabilirsiniz:

## Giriş fonksiyonu

Kapılar kilitlenebilir ve açılabilir

anahtar ve anahtar deliklerini çalıştırmaya gerek kalmadan.

## Başlatma işlevi

Akıllı anahtar araçtayken motor çalıştırılabilir veya aracın tüm durumu değiştirilebilir.

## Etkili etki aralığı

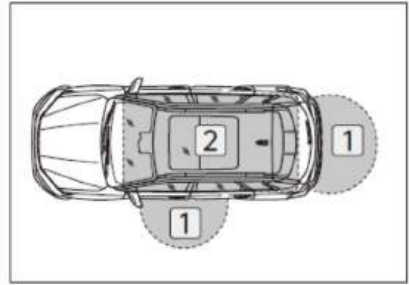

1 Kapı kilidi algılama alanı

2 İç alan

Akıllı anahtar sol ön kapı koluna yaklaşık 1,2 metre mesafede olduğunda tüm kapılar ve arka kapılar kilitlenebilir veya kilidi açılabilir.

Akıllı anahtar arka kapı anahtarına yaklaşık 1,2 metre mesafede olduğunda arka kapı kilidi açılabilir.

Akıllı anahtar araçtayken motor çalıştırılabilir veya aracın tüm durumu değiştirilebilir.

**i Dikkat**

Sadece akıllı anahtarın algılandığı kapı çalıştırılabilir.

Akıllı anahtar etkin menzil içerisinde olduğunda, herkes aracın kapılarını kilitleyebilir veya kilidini açabilir.

**Sınırlamalar**

Pasif giriş ve pasif çalıştırma sistemi tarafından kullanılan radyo dalgaları nispeten zayıftır. Sistemler arasındaki iletişim

Akıllı anahtar ve araç aşağıdaki durumlarda etkilenebilir:

Akıllı anahtarınız bittiğinde.

Televizyon kuleleri, elektrik santralleri, akaryakıt istasyonları, radyo istasyonları, büyük ekranlar, havaalanları veya güçlü elektrik dalgaları veya elektronik gürültü üreten diğer tesislerin yakınında olduğunda.

Akıllı anahtar metal bir nesneyle temas ettiğinde veya metal bir nesneyle kapatıldığında.

Araç yakınında birden fazla akıllı anahtar varsa.

Taşınabilir oynatıcı, kişisel bilgisayar, cep telefonu, kablosuz telefon veya diğer kablosuz iletişim cihazlarını taşıırken.

Akıllı anahtar anahtara çok yakın olduğunda zemin veya çok yüksek.

## Kapıyı kilitle/kilidini aç

Kapıları kilitlemek/kilidlerini açmak için mikro anahtar

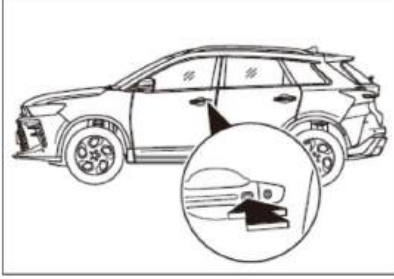

Tüm kapılar kapalıyken akıllı anahtarı yanınızda taşıyıp kapı kolundaki mikro şaltere bastığınızda kapılar kilitlenecektir.

Tüm kapılar. Bu noktada yön lambası bir kez yanıp söner.

Araç kilitli durumdayken, akıllı anahtarı yanınızda taşıyıp kapı kolundaki mikro düğmeye bastığınızda tüm kapıların kilidi açılır. Bu esnada sinyal lambası iki kez yanıp söner.

### **i** Dikkat

Akıllı anahtar sol ön kapıya çok yakın (4 cm içinde) veya 120 cm'den uzakta olduğunda, kapı kolundaki mikro şaltere basıldığında kapılar kilitlenmeyecek veya kilitlenmeyecektir.

Kapıları kilitlerken sinyal lambası yanıp sönmüyorsa, tüm kapıların, bagaj kapağının ve ön kaputun tamamen kapalı olup olmadığını kontrol edin. Bu esnada, gösterge panelinde ilgili uyarılar görünecektir.

## Akıllı anahtarla kapı kilitleme/açma



Araç gücü "KAPALI" durumdayken, akıllı anahtar sinyalinin etkili menzili içinde:

Akıllı anahtardaki kilit açma düğmesine basıldığında tüm kapılar aynı anda açılır ve sinyal lambası iki kez yanıp söner.

Tüm kapılar kapalıyken akıllı anahtardaki kilitleme düğmesine basıldığında tüm kapılar aynı anda kilitlenir ve yön lambası bir kez yanıp söner.

### **i** Dikkat

Kilit açma/kapatma fonksiyonu 10 saniye içerisinde 10 kez çalıştırıldığında motor termal koruma moduna girecek ve kilit açma/kapatma fonksiyonu ancak 30 saniye sonra tekrar çalıştırılabilecektir.

### **i** Not

Akıllı anahtar kapı açma modunu, merkezi kontrol ekranının ana arayüzüne tıklayarak "Sadece sürücü kapısı" veya "Tüm kapılar" olarak ayarlayabilirsiniz: Araç Ayarları Gövde Kontrolü.

Araç kilitleri açıldıktan sonra 30 saniye içerisinde hiçbir kapı açılmazsa araç otomatik olarak tekrar kilitlenecektir.

## Mekanik anahtarla kapı kilitleme/açma

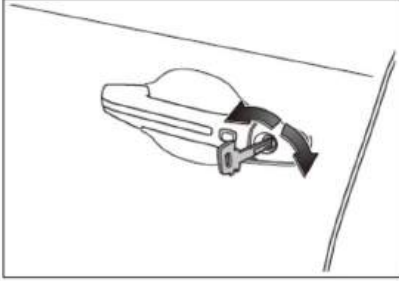

Mekanik anahtarı kilit deliğine yerleştirin ve çevirin:

Anahtarı saat yönünde çevirin, tüm kapılar aynı anda açılacaktır.

Anahtarı saat yönünün tersine çevirin, tüm kapılar aynı anda açılacaktır.

### Not

Akıllı anahtar geçersiz olduğunda veya pili azaldığında, mekanik anahtar kullanılarak kapının kilidi açılabilir/kapatılabilir.

Merkezi kontrol anahtarı kilidini açma ve kilitleme

Kilidini aç

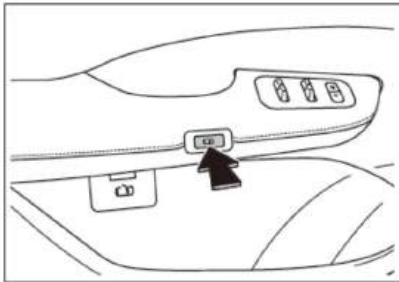

Elektrikli kapı düğmesine bastığınızda, o taraftaki kapı açılacaktır. Ardından, kapıyı dışarı doğru iterek açın.

Kilit

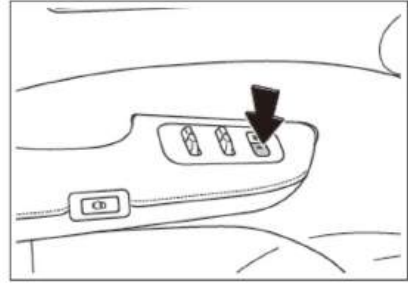

Tüm kapılar kapalıyken, tüm kapıları kilitlemek için merkezi kilit düğmesine basın.

Otomatik kilit açma ve kilitleme

Sürüş otomatik kilidi



Araç Ayarları Gövde'ye tıklayın  
Ana arayüzde kontrol



merkezi kontrol ekranını açın  
"Otomatik Kapı Kilidi"

"Sürüş" düğmesine basın ve araç hızı 20km/saat'i aştığında tüm kapılar otomatik olarak kilitletir.

Çarpışma anında otomatik kilit açma

Araç gücü "AÇIK" durumdayken, araç geçerli bir çarpışma sinyali aldıktan sonra tüm kapılar otomatik olarak açılır.

Motor kapalıyken otomatik kilit açma

Tüm kapılar kilitlendiğinde ve araç gücü "AÇIK" konumundan "KAPALI" konumuna getirildiğinde, tüm kapılar otomatik olarak açılır.

Yerleştirme

Akıllı anahtarın üzerindeki kilit düğmesine 2 saniye içinde iki kez basarak etkinleştirin.

Konum belirleme fonksiyonu, yön lambası üç kez yanıp sönecek ve korna iki kez çalacaktır.

Kapıyı dış kapı koluyla açın

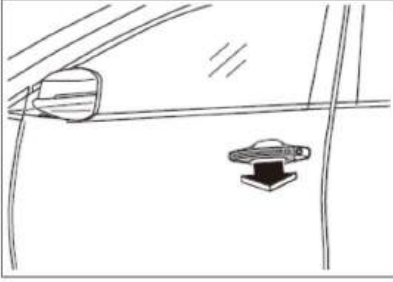

Aracın kilidini açın ve kapıyı dışarıdan açmak için dış kapı kolunu çekin.

Acil kapı kilidi açma

Araç aküsü sökülüğünde ve kapılar elektrikli kapı düğmesi kullanılarak açılmıyorsa, kapıları aşağıdaki şekilde açabilirsiniz:

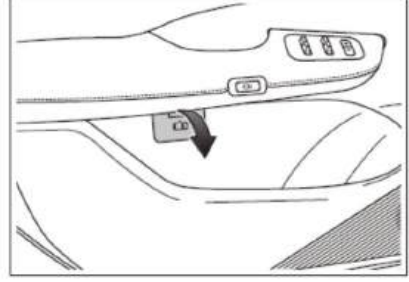

1. Acil kilit açma cihazını açın kapak.

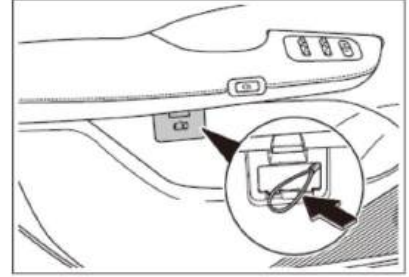

2. Acil kilit açma kablosunu çekerek o taraftaki kapıyı açın, ardından kapıyı dışarı doğru iterek açın.

## Elektrikli arka kapı \*

## Akıllı anahtarla arka kapıyı açın/kapatın

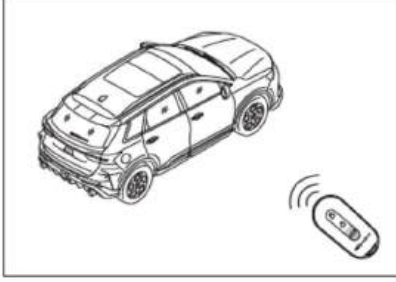

Akıllı telefonunuzdaki arka kapı düğmesine basın

Arka kapıyı açmak için anahtara iki kez basın, yön lambası iki kez yanıp sönecektir.

Arka kapıyı kapatmak için akıllı anahtarın arka kapı düğmesine iki kez hızlı bir şekilde basın.

## Arka kapıyı açmak için mikro anahtar

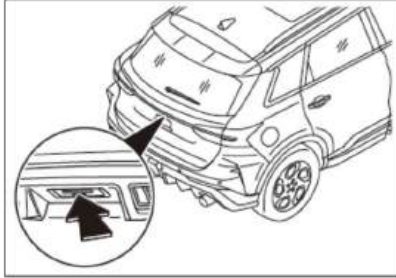

Arka kapı kilitli durumdayken akıllı anahtarınızı yanınızda taşıyın ve arka kapı mikro anahtarına basarak arka kapıyı açın.

Arka kapı kilitli değilken, arka kapıyı açmak için arka kapı mikro anahtarına basın.

Arka kapıyı merkezi kontrol ekranı aracılığıyla kontrol edin



Araç Ayarlarına tıklayın



Merkezi kontrol ekranının ana arayüzünde Gövde Kontrolü ile sırtınızı kontrol edin kapı:

Arka kapıyı açmak için "Aç" a tıklayın.

Arka kapıyı kapatmak için "Kapat" butonuna tıklayın.

Arka kapıyı mevcut konumunda durdurmak için "Durdur" a tıklayın.

### ⚠ Uyarı

Araç arka kapı açıkken sürmemeyin açık.

Aracınızın arka kapısında ağır yük (kar, buz vb.) varken, aracınızın hasar görmesini veya güvenlik kazalarının meydana gelmesini önlemek için arka kapıyı açmayınız.

Arka kapıyı açarken, arka kapının hareket alanında bulunan insanlara veya engellere dikkat ediniz.

Araç hareket halindeyken arka kapıyı çalıştırmayın.

Bagajda kimsenin yolculuk yapmasına izin vermeyin.

### i Dikkat

Arızaları önlemek için arka kapıya herhangi bir aksesuar takmayın.

Güçlü rüzgarlarda arka kapıyı açarken dikkatli olun.

Güçlü rüzgarlar, arka kapının aşırı açılmasına ve potansiyel olarak

kapının deformasyonuna yol açar.

Arka kapı donmuşsa veya örtülüyse

Buz ve kar varsa, zorla açmaya çalışmayın. Bunun yerine, arka kapıyı açmaya çalışmadan önce aracın kaloriferini açarak iç sıcaklığın yükselmesini bekleyin. Acil durumlarda, acil erişim gerektiğinde, buzun erimesi için donmuş bölgelere ılık su dökebilirsiniz.

Buzlar çözüldüğünde arka kapı güvenli bir şekilde açılabilir.

Arka kapı kapatma düğmesine basarak arka kapıyı kapatın

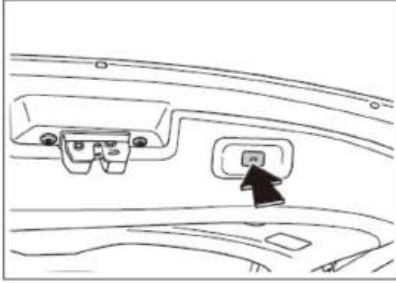

Kapatmak için arka kapı kapatma düğmesine basın arka kapı.

### ⚠ Uyarı

Arka kapıyı kapatırken, arka kapının hareket alanında bulunan insanlara veya engellere dikkat ediniz.

Sürüş esnasında arka kapının mutlak kapalı olması gerekiyor, aksi takdirde ciddi yaralanmalar sebeb olabilir.

Arka kapıyı kapatırken sıkışma yaralanmalarına karşı özellikle dikkat edilmelidir.

### i Dikkat

Lütfen bagajı alana göre makul bir şekilde doldurun. Aşırı yüklenmişse zorlamayın.

Arka kapının kapanması, aksi takdirde bagaja veya bagaja zarar verebilir. arka kapının deformasyonu.

Arka kapının başlatılması

Araç gücü "AÇIK" durumdayken ve arka kapı açık konumdayken, arka kapıyı manuel olarak yarı kilitli konuma kapatın ve ardından serbest bırakın.

Arka kapı otomatik olarak kendini tamamen kilitli konuma çekecektir.

Akü bağlantısı kesildikten veya boşalıdıktan sonra tekrar bağlandıysa, elektrikli arka kapı sistemi başlatılmalıdır. Başlatma işleminden sonra elektrikli arka kapı sistemi normal şekilde çalışacaktır.

Arka kapı açılış yüksekliği ayarı

Arka kapının başlatılması tamamlandıktan sonra, arka kapının açılma yüksekliğini ayarlayabilirsiniz:

Arka kapıyı istediğiniz konuma açın, ardından arka kapı kapatma düğmesini 3 saniyeden uzun süre basılı tutun.

Bu noktada, arka kapının mevcut yüksekliğinin başarıyla ayarlandığını belirten sesli uyarı sürekli olarak çalacaktır.

Arka kapı bir daha açıldığında, maksimum açılma yüksekliği o anda ayarlanan yükseklik olacaktır.

Açılış yüksekliği tekrar ayarlanırsa, en son ayarlanan yükseklik pozisyonu üzerine yazılır ve arka kapı en son ayarlanan yüksekliğe kadar açılır.

### i Not

Arka kapı açılma yüksekliği maksimum açıklığın %50'si ile %95'i arasında ayarlanabilir.

## Arka kapıda gezinme

Arka kapıyı açma veya kapama işlemi sırasında aşağıdaki işlemleri yaparak arka kapıyı mevcut konumunda durdurabilirsiniz:

Akıllı telefonunuzdaki arka kapı düğmesine basın tuşuna iki kez hızlı bir şekilde basın.

Arka kapının mikro şalterine basın.

Arka kapı için merkez kontrol ekranındaki "Durdur" düğmesine tıklayın kontrol.

Arka kapı kapatma düğmesine basın.

## Arka kapı sıkışma önleme fonksiyonu

Arka kapının açılması sırasında herhangi bir engel tespit edilirse, arka kapı bulunduğu konumda duracaktır.

Arka kapı kapanma işlemi sırasında herhangi bir engel algılanırsa, arka kapı belirli bir mesafe geri giderek durur.

### ⚠ Uyarı

Sıkıştırma önleyici fonksiyonu etkinleştirmek için vücudunuzun herhangi bir yerini bilerek sıkıştırmayın.

Arka kapıyı kapatırken yaralanmaları önlemek için ellerinizi veya vücudunuzun diğer kısımlarını arka kapının çalışma alanına koymayın.

Sıkışmaya karşı koruma özelliğine rağmen, arka kapının çalışma alanının açık olduğundan emin olun. Özel durumlarda (ince veya yumuşak engeller gibi), sıkışmaya karşı koruma işlevi güvenilir bir şekilde etkinleştirilemeyebilir.

Oyun önleme koruma fonksiyonu

Arka kapı eylemini tetikledikten sonra 10

60 saniye içinde birkaç kez basıldığında, oyun koruması devreye girecek ve elektrik fonksiyonu devre dışı kalacaktır. Bir süre sonra otomatik olarak düzelecektir.

## Standart arka kapı \*

## Arka kapıyı aç

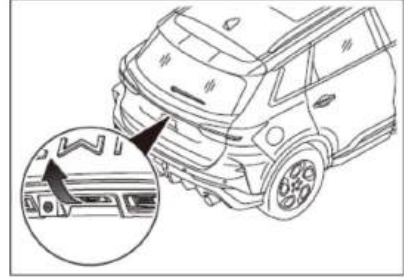

Aracın kilidini açın veya akıllı anahtardaki arka kapı düğmesine iki kez basarak arka kapıyı açın, ardından arka kapıdaki mikro şaltere basarak açın.

### ⚠ Uyarı

Arka kapı açıkken aracı sürmeyin.

Arka kapıda ağır yük (kar, buz vb.) varken aracın çarpmasını önlemek için arka kapıyı açmayın.

hasar veya güvenlik kazaları.

Arka kapıyı açarken, arka kapının hareket alanında bulunan insanlara veya engellere dikkat ediniz.

Bagajda kimsenin yolculuk yapmasına izin vermeyin.

## Arka kapıyı kapat

Arka kapıyı kapatmak için aşağı doğru çekin.

### i Dikkat

Arızaları önlemek için arka kapıyı herhangi bir aksesuar takmayın.

Şiddetli rüzgarda arka kapıyı açarken dikkatli olun. Şiddetli rüzgarlar, arka kapının aşırı açılmasına ve kapının deforme olmasına neden olabilir.

Arka kapı donmuşsa veya buz ve karla kaplıysa, kapıyı zorla açmaya çalışmayın. Bunun yerine, iç mekanın ısınmasını sağlamak için aracın ısıtıcısını açın.

Arka kapıyı açmaya çalışmadan önce sıcaklığın yükselmesini bekleyin. Acil durumlarda, anında erişimin mümkün olmadığı durumlarda

Gerekirse, buzun erimesi için donmuş bölgelere ılık su dökebilirsiniz.

Buzlar çözüldüğünde arka kapı güvenli bir şekilde açılabilir.

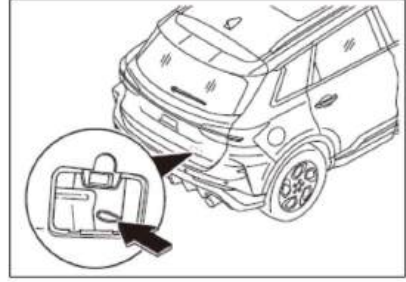

3. Acil kilit açma kablosunu çekerek arka kapıyı açın, arka kapıyı dışarı doğru itin ve açın.

### Arka kapının acil açılması

Arka kapı normal şekilde açılmadığında, aracın içindeki arka kapı acil açma cihazını kullanarak kapıyı açabilirsiniz.

1. Arka sıra koltukların sırtıklarını katlayın.

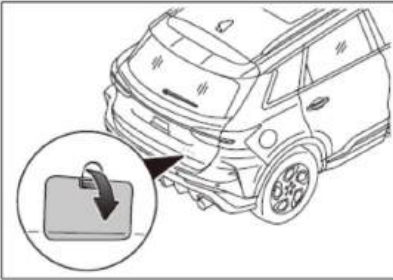

2. Bagaj bölümüne girin ve acil kilit açma cihazının kapağını açın.

## Sürücü tarafı cam anahtarı

Araç gücü "AÇIK" durumdayken, elektrikli cam anahtarını kullanarak ilgili camın yukarı ve aşağı hareketini kontrol edebilirsiniz.

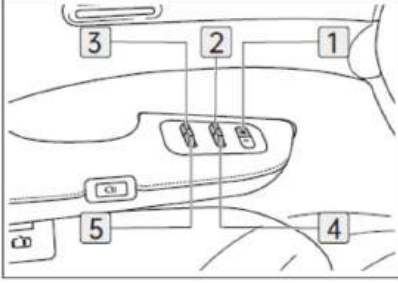

- 1 Pencere kilidi anahtarı
- 2 Sol ön kapı cam anahtarı
- 3 Sol arka kapı cam anahtarı
- 4 Sağ ön kapı cam anahtarı
- 5 Sağ arka kapı cam anahtarı

## Pencere kilidi anahtarı

Cam kilidi düğmesine bastığınızda, yolcu tarafındaki cam düğmesi çalışmaz hale gelecektir. Çalışmasını geri yüklemek için cam kilidi düğmesine tekrar basın.

### **i** Not

Çocuklarınızı taşıırken, onları arka çocuk koltuğuna oturtun ve cam kilidi ile çocuk emniyet kilitlerini aktif hale getirin.

## Pencereyi aç/kapat

Pencere anahtarı pencereyi kontrol eder

### **i** Not

Dört kapı camının tamamında tek dokunuşla açılıp kapanabilen bir fonksiyon bulunuyor ve her birinin çalışma şekli aynı.

Cam, en üst seviyeye ulaşmadan 15 defadan fazla açılıp/kapanmaya devam ederse, tek dokunuşla cam açma işlevi devre dışı kalır. Bu işlevi tekrar etkinleştirmek için camı manuel olarak en üst konuma kaldırın.

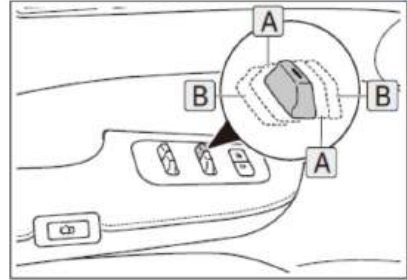

## Pencereyi açın

Pencere anahtarını öne doğru itin

**A** konumuna getirin ve ilgili cam sürekli olarak aşağı inecektir. Düğmeyi bıraktığınızda camın hareketi durur.

Sol ön kapı camını itin

geçiş yapmak **B** konumuna getirin ve bırakın, ilgili pencere otomatik olarak tam açık konumuna inecektir.

## Pencereyi kapatın

Pencere anahtarını geriye doğru çekin

o **A** pozisyon ve

Karşılık gelen pencere irade cam sürekliliği olarak yükselir. Anahtarı bıraktıktan sonra camın hareketi durur. Sol ön kapı cam anahtarını çekin.

geriye doğru **B** konumuna getirin ve bırakın, ilgili pencere otomatik olarak tam kapalı konumuna yükselecektir.



### ⚠ Uyarı

Camı kapatırken, araçtaki kişinin vücut parçalarının kapanan cama sıkışmamasına dikkat edin; aksi takdirde ciddi yaralanmalar meydana gelebilir.

Lütfen pencerelerin kapalı olup olmadığını kontrol edin  
Araçtan inmeden önce.

Sürücü, yolcuların kullanımı da dahil olmak üzere tüm elektrikli camların çalışmasından sorumludur. Kazara çalıştırmayı (özellikle çocukların neden olduğu) önlemek için, çocukların elektrikli camı çalıştırmasına izin vermeyin; aksi takdirde çocuklar veya diğer yolcular sıkışabilir.

Ayrıca, pencere kilitleme işlevini etkinleştirmeniz önerilir

Çocuklar araçta olduğunda.

Çocukları gözetimsiz bırakmayın

Araçta cam açma düğmesini yanlışlıkla çalıştırabilirler ve bu durum ciddi kişisel yaralanmalara hatta hayati tehlikeye yol açabilir.

Akıllı anahtar pencereyi kontrol eder

Merkezi kontrolün ana arayüzünde Araç Ayarları Gövde Kontrolü'ne tıklayın

ekran  "otomatik pencereyi" etkinleştirmek için "Kilitleme sırasında kapatma" işlevi. Aracın tüm güç kaynağı "KAPALI" durumdayken, kilit düğmesine uzun basın

Akıllı anahtarda, camlar  ve dört kapılı tamamen kapanana kadar aynı anda açılır. Cam açılırken düğme bırakılırsa,

, dört pencerenin de yükselmesi duracak.

Araçta tüm güç kaynağı "KAPALI" durumdayken, uzun süre basın

Akıllı anahtardaki kilit açma düğmesine  basın ve dört kapı camı aynı anda açılır

Pencere açıkken düğme bırakılırsa, tamamen açılana kadar geçen süre

İndirme işlemi tamamlandığında  dört camın da indirilmesi duracaktır.

### ⚠ Uyarı

Uzaktan kumandalı cam kapatma fonksiyonunu kullanırken, lütfen araçtaki yolcuların güvenliğine dikkat edin. İşlemi yapmadan önce, yolcunun vücudunun herhangi bir yerinin sıkışmadığından veya sıkışmadığından emin olun.

Pencere sıkışma önleyici

Otomatik cam kapatma sırasında

Bu işlem sırasında, bir dirençle karşılaşırsanız (örneğin bir engel veya vücudun bir kısmını sıkıştırırsa), pencere anında yükselmeyi durduracak ve ardından hafifçe alçalacaktır. Pencere, yukarı doğru hareketi sırasında güçlü bir darbeye karşılaşırsa, herhangi bir nesne sıkışmasa bile, pencere yarı yolda duracak ve ardından hafifçe alçalacaktır.

### Uyarı

Sıkıştırma önleyici fonksiyonu etkinleştirmek için vücudunuzun herhangi bir yerini bilerek sıkıştırmayın.

Elektrikli camları kapatırken ellerinizi veya vücudunuzun herhangi bir yerini camın çalışma alanına sokmayın, böylece sıkışma riskini önleyin.

Sıkışmaya karşı koruma özelliğine rağmen, camın çalışma alanının açık olduğundan emin olun. Özel durumlarda (ince veya yumuşak engeller gibi), sıkışmaya karşı koruma işlevi güvenilir bir şekilde etkinleştirilemeyebilir.

#### Pencere başlatma

Elektrik kesintisi veya güç kaybı nedeniyle akü tekrar bağlanırsa, cam aşağıdaki gibi başlatılmalıdır. Aksi takdirde, cam için tek dokunuşla açma ve tek dokunuşla açma gibi işlevler çalışmayacaktır.

düzgün bir şekilde.

1. Aracın tüm elektrik tesisatı "ON" konumunda olmalıdır.
2. Cam tamamen kapanana kadar cam düğmesini sırayla öne doğru itin, ardından bırakmadan önce yaklaşık 2 ila 5 saniye basılı tutun.
3. Cam açma/kapama düğmesini tekrar çalıştırarak tek dokunuşla camı açma ve tek dokunuşla camı açma çevrimini gerçekleştirin.

Panoramik tavan penceresi \*

Güneş siperliğini aç/kapat

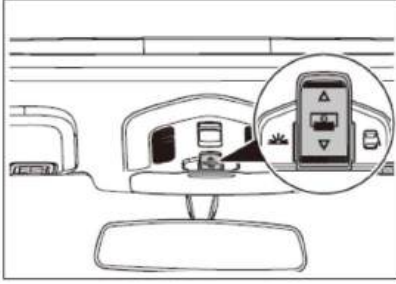

Manuel açma/kapatma

Güneşlik anahtarını basılı tutun

tarafına doğru çevirin ve güneşlik kademeli olarak açılacaktır. Güneşlik istenen konuma ulaştığında düğmeyi bırakın, güneşlik o konumda duracaktır.

tarafındaki güneşlik düğmesini basılı tutun; güneşlik kademeli olarak kapanacaktır. Güneşlik istenen seviyeye ulaştığında düğmeyi bırakın.

pozisyona gelecek ve o pozisyonda duracaktır.

Otomatik açma/kapama

tarafındaki güneşlik düğmesine kısaca bastığınızda güneşlik otomatik olarak orta konuma açılacaktır. tarafındaki güneşlik düğmesine tekrar kısaca bastığınızda güneşlik otomatik olarak tamamen açılacaktır.

tarafındaki güneşlik düğmesine kısaca basın, güneşlik otomatik olarak orta konuma kapanacaktır. tarafındaki güneşlik düğmesine tekrar kısaca basın, güneşlik otomatik olarak kapanacaktır.

tamamen.

Güneşliğin otomatik açılıp/kapanması sırasında, şalterin herhangi bir tarafına tekrar basıldığında otomatik çalışma modundan çıkarılır.

Takip açık

Güneşlik kapalı konumdayken, tavan açma düğmesini kullanarak tavanı açtığınızda güneşlik, tavanla birlikte otomatik olarak açılır.

Tavan penceresini açın/kapatın

Yapılandırma bir

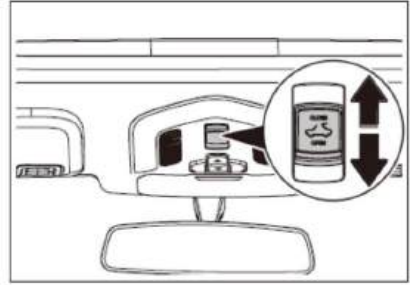

Yapılandırma iki

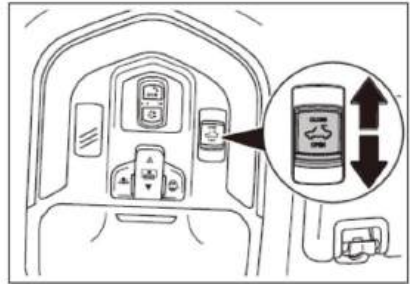

Manuel açma/kapatma

Tavan penceresinin anahtarını geriye doğru çekmeye devam edin, tavan penceresi kademeli olarak açılacaktır. Tavan penceresi istediğiniz konuma ulaştığında, tavan penceresinin anahtarını bırakın, tavan penceresi o konumda kalacaktır.

Tavan penceresinin düğmesini ileri doğru itmeye devam edin, tavan penceresi kademeli olarak kapanacaktır. Tavan penceresi istediğiniz konuma ulaştığında, tavan penceresinin düğmesini bırakın, tavan penceresi o konumda kalacaktır.

#### Açılır tavan eğimi

Tavan penceresi kapalıyken tavan penceresinin düğmesini öne doğru itin, tavan penceresi otomatik olarak maksimum açığa kadar öne doğru eğilecektir.

Tavan penceresini tekrar geriye doğru bastırdığınızda tavan penceresi otomatik olarak kapanacaktır.

#### Otomatik açma/kapama

Tavan penceresi kapalıyken

Açılır tavan düğmesine bir anlığına geriye doğru bastığınızda, açılır tavan otomatik olarak orta konuma açılacaktır. Açılır tavan düğmesine tekrar geriye doğru bastığınızda ise açılır tavan tamamen açılacaktır.

Tavan penceresi açık konumdayken tavan penceresi açma düğmesine bir anlığına basın, tavan penceresi otomatik olarak tamamen kapanacaktır.

Tavan penceresinin otomatik olarak açılıp kapanması sırasında tavan penceresi düğmesine tekrar basıldığında tavan penceresi otomatik çalışma modundan çıkar.

#### Akıllı anahtar tavan penceresini kontrol eder



Araç Ayarları Gövde'ye tıklayın 

Merkezi ana arayüzde kontrol

"Otomatik pencere"yi etkinleştirmek için kontrol ekranı "Kilitleme sırasında kapanma" fonksiyonu. Aracın tüm elektrik beslemesi "KAPALI" durumdayken, akıllı anahtardaki kilit düğmesine uzun basın, sunroof otomatik olarak kapanacaktır.

Merkezi kontrol ekranı şunları kontrol eder:  
tavan penceresi ve güneşlik



Araç Ayarları Gövde'ye tıklayın 

Merkezi ana arayüzde kontrol

Sunroof veya güneş siperliğini açıp kapatmak için kontrol ekranı.

#### Sıkışma önleme fonksiyonu

Tavan penceresi otomatik kapanma sırasında bir engelle karşılaşırsa, belirli bir mesafe kadar geri çekilir. Tavan penceresini kapatmak için engeli kaldırın ve tavan penceresi düğmesini tekrar çalıştırın.

### Uyarı

Sıkıştırma önleyici fonksiyonu etkinleştirmek için vücudunuzun herhangi bir yerini bileerek sıkıştırmayın.

Tavan penceresini kapatırken, sıkışmayı önlemek için ellerinizi veya vücudunuzun herhangi bir yerini tavan penceresinin çalışma alanına sokmayın.

Sıkışma önleme korumasına rağmen, sunroof'un çalışma alanının açık olduğundan emin olun. Özel durumlarda (ince veya yumuşak engeller gibi), sıkışma önleme işlevi çalışmayabilir.

güvenilir bir şekilde aktive edilebilir.

### **i** Dikkat

Araçtan inerken lütfen tavan penceresini iyice kapatın. Aksi takdirde yağmur yağdığıında su girme riski vardır.

Küçük tavan penceresi \*

Güneş siperliğini aç/kapat

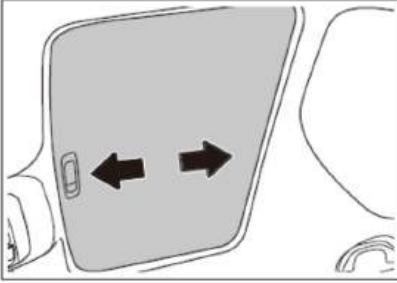

Güneşliği açmak için geriye doğru itin; kapatmak için öne doğru itin.

Tavan penceresini açın/kapatın

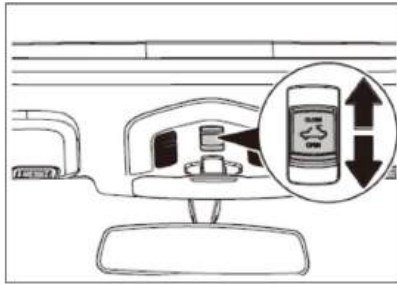

Manuel açma/kapatma

Tavan penceresinin anahtarını geriye doğru çekmeye devam edin; tavan penceresi kademeli olarak açılacaktır. Tavan penceresi istenen konuma ulaştığında, tavan penceresinin anahtarını bırakın ve tavan penceresi

mevcut pozisyonunda kalacaktır.

Tavan penceresinin düğmesini ileri doğru itmeye devam edin, tavan penceresi kademeli olarak kapanacaktır. Tavan penceresi istediğiniz konuma ulaştığında, tavan penceresinin düğmesini bırakın, tavan penceresi o konumda kalacaktır.

Açılır tavan eğimi

Tavan penceresi kapalıyken, tavan penceresinin düğmesini öne doğru itin; tavan penceresi otomatik olarak maksimum açığa kadar öne doğru eğilecektir. Tavan penceresinin düğmesini tekrar geriye doğru itin; tavan penceresi otomatik olarak kapanacaktır.

Otomatik açma/kapama

Tavan penceresi kapalıyken konumuna getirin, sunroof düğmesine bir anlığına geriye doğru basın, sunroof otomatik olarak tamamen açılacaktır.

Tavan penceresi açık konumdayken tavan penceresi açma düğmesine bir anlığına basın, tavan penceresi otomatik olarak tamamen kapanacaktır.

Tavan penceresinin otomatik olarak açılıp kapanması sırasında tavan penceresi düğmesine tekrar basıldığında tavan penceresi otomatik çalışma modundan çıkar.

Akıllı anahtar tavan penceresini kontrol eder

Araç Ayarları Gövde'ye tıklayın 

Merkezi ana arayüzde kontrol

"Otomatik pencere"yi etkinleştirmek için kontrol ekranı

"Kilitleme sırasında kapanma" fonksiyonu. Aracın tüm elektrik beslemesi "KAPALI" durumdayken, akıllı anahtardaki kilit düğmesine uzun basın, sunroof otomatik olarak kapanacaktır. 

Merkezi kontrol ekranı şunları kontrol eder:

## açılır tavan

Sunroof'u açmak veya kapatmak için  merkezi kontrol ekranının ana arayüzünde Araç Ayarları Gövde Kontrolü'ne tıklayın.

## Sıkışma önleme fonksiyonu

Tavan penceresi otomatik kapanma sırasında bir engelle karşılaşırsa, belirli bir mesafe kadar geri çekilir. Tavan penceresini kapatmak için engeli kaldırın ve tavan penceresi düğmesini tekrar çalıştırın.

### ⚠ Uyarı

Sıkıştırma önleyici fonksiyonu etkinleştirmek için vücudunuzun herhangi bir yerini bilecek sıkıştırmayın.

Tavan penceresini kapatırken, sıkışmayı önlemek için ellerinizi veya vücudunuzun herhangi bir yerini tavan penceresinin çalışma alanına sokmayın.

Sıkışma önleme korumasına rağmen, sunroof'un çalışma alanının açık olduğundan emin olun. Özel durumlarda (ince veya yumuşak engeller gibi), sıkışma önleme işlevi güvenilir bir şekilde etkinleştirilemeyebilir.

### i Dikkat

Araçtan inerken lütfen tavan penceresini iyice kapatın. Aksi takdirde yağmur yağdığı anda su girme riski vardır.

## Ön sıra koltuk ayarı

### Elektrikli koltuk ayarı \*

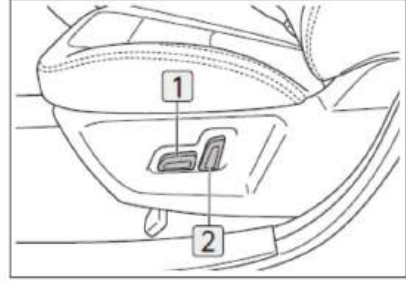

- 1 Koltuk pozisyon ayar anahtarı
- 2 Sırtlık açısı ayar düğmesi

Koltuk pozisyon ayarını itin ileri veya geri geçiş yap

1 ile

koltuk pozisyonunu ayarlayın.

Koltuk yüksekliğini ayarlamak için koltuk pozisyon ayar düğmesini yukarı veya aşağı hareket ettirin.

Sırtlık açısını ayarlamak için

ileri veya geri geçiş yap

2 ile

koltuk sırt dayanağı açısını ayarlayın.

### Manuel koltuk ayarı

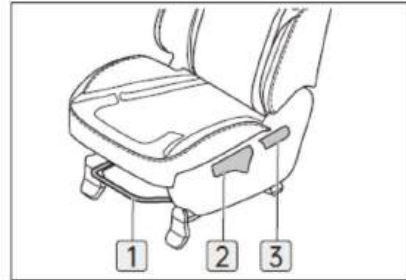

- 1 Koltuk pozisyon ayar kolu
- 2 Koltuk yüksekliği ayar düğmesi \*

### 3 Sırtlık açısı ayar düğmesi

Koltuk pozisyon ayar kolunun ortasını tutun ve yukarı doğru çekin. Koltuğa hafifçe yaslanın, koltuğu istediğiniz pozisyona kaydırın ve ardından ayar kolunu bırakın.

Koltuk yüksekliğini ve koltuk başlığını tekrar Ayar düğmesi kademeli **2**, tekrar yukarı çekin olarak yükselecektir. Koltuk yüksekliği ayar düğmesine tekrar tekrar bastığınızda koltuk kademeli **2** olarak yükselecektir.

daha düşük.

Sırt dayanağı açısı ayar düğmesini yukarı çekin ve aynı anda sırt basıncınızı kullanarak sırt dayanağının öne veya arkaya doğru eğilmesini kontrol edin. Sırt dayanağını istediğiniz konuma ayarlayın, ardından kolu bırakın. **3**

### ⚠ Uyarı

Sürtüş esnasında koltuğu ayarlamayınız; aksi takdirde koltuk beklenmedik şekilde hareket eder ve sürücü araç kontrolünü kaybeder.

Hareket halindeyken koltuğu ayarlarken diğer yolcuların yaralanmasına neden olmamasına dikkat edin.

Parmaklarınızı veya vücudunuzun herhangi bir yerini koltuğun altına sokmayın, sıkışabilirler.

Koltuk sırt dayanağı eğim açısını ayarlarken, sırtınızın sırt dayanağına sıkıca yaslandığından emin olun; böylece çok hızlı bir şekilde bıçak gibi hareket ederek gereksiz yaralanmalara neden olması önlenir.

Emniyet kemeri takılıyken koltuğu ayarlamayın, aksi takdirde emniyet kemerinin çıkması yaralanmaya veya koltuğun arızalanmasına neden olabilir.

koruyucu fonksiyon.

### i Not

Koltuğun altına herhangi bir eşya koymayın, aksi takdirde koltuğun hareketini engelleyebilirsiniz.

Koltuğu ileri ve geri ayarladıktan sonra, kilitlendiğini onaylamak için koltuğu kaydırın.

Ön sıra koltuk tasarımı durumu

Oturma pozisyonu 170 mm ileri, 20 mm geri ayarlanabilir; Oturma yüksekliği 30 mm yukarı, 20 mm aşağı ayarlanabilir; Sırt dayanağı açısı 26° ileri, 54° geri ayarlanabilir.

### Arka sıra koltuk ayarı

Arka sıra koltukları, entegre oturma minderi ve ayrılabilir sırt dayanağı yapısını benimliyor.

Sırtlık açısı ayarı

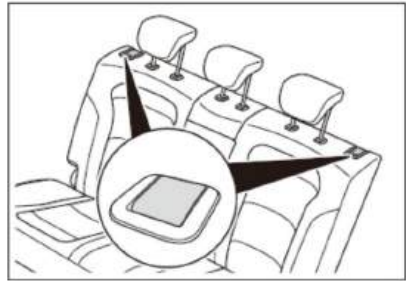

Sırt dayanağının her iki tarafındaki ayar düğmelerini yukarı çekerek sırt dayanağını uygun açığa ayarlayın.

## Arka sıradaki koltuğun bıçaklanması

1. Arka sıra koltuk başlığını en alçak konuma ayarlayın.
2. Sırt dayanağını katlarken herhangi bir engeli önlemek için emniyet kemerini emniyet kemeri kancasına takın.

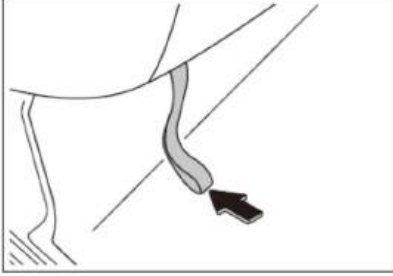

3. Koltuk minderinin kilidini açmak için koltuk minderinin sağ alt tarafında bulunan kabloyu yukarı çekin, ardından minderi yukarı kaldırın. Koltuk minderinin arka tarafını tutun ve öne doğru çevirin.

4. Sırt dayanağının her iki tarafındaki ayar düğmelerini yukarı çekin ve öne doğru çevirin.

## Arka sıra koltuk tasarım durumu

Sırt kısmı  $25^\circ \pm 3^\circ$  olarak tasarlanmış olup, her iki tarafta bulunan ayar düğmeleri ile  $27^\circ$  öne doğru ayarlanabilmektedir.

## Koltuk havalandırması/ısıtması\*

"Klima" "Konfor"a tıklayın  
Merkezi ana arayüzde "Koltuk"

Koltuk havalandırma/ısıtma ayar arayüzüne girmek için kontrol ekranı.



## koltuk ısıtması

İlgili ısıtma bölgesini seçin ve ardından ısıtma düğmesine tıklayın. Isıtma seviyesi 3 2 1 Kapalı arasında geçiş yapacaktır.

## Koltuk havalandırması

İlgili havalandırma bölgesini seçin ve ardından havalandırma düğmesine tıklayın.

Havalandırma seviyesi 3 2 1 Kapalı arasında geçiş yapacaktır.

### ⚠ Uyarı

Sıcaklık değişimlerine karşı hassassanız, yanık veya rahatsızlık yaşamamak için koltuk ısıtma fonksiyonunu kullanmayın.

### i Dikkat

Koltuğa diz çökerek oturmayın veya koltuğa ve sırtlığa aşırı lokal baskı uygulamayın; bu, koltuğun içindeki elektrikli parçalara zarar verebilir.

Koltuk havalandırması fonksiyonunu etkinleştirdikten sonra uzun süre hava akışı olmazsa, bu fonksiyonu devre dışı bırakın.

Hemen SWM yetkili servis merkezine başvurun

Motorlar.

Koltuk ısıtma fonksiyonunu aktifleştirdikten sonra sıcaklık değişimi olmazsa veya koltuk uzun süre sıcak kalırsa, bu fonksiyonu hemen devre dışı bırakın ve yetkili servise başvurun.

SWM Motors'un merkezi.

### Baş dayanağı

Baş dayanağının doğru ayarlanması araçtaki yolcuların boyunlarını etkili bir şekilde koruyabilir.

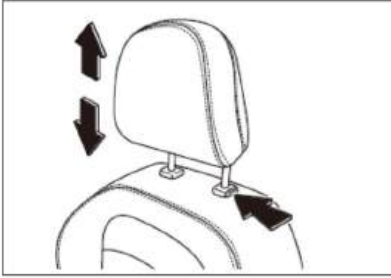

Baş dayanağını kaldırın

Baş dayanağını yukarı doğru çekin ve uygun pozisyona ayarlayın.

Baş dayanağını indirin

Baş dayanağı kilitleme serbest bırakma düğmesine basın, baş dayanağını istediğiniz konuma aşağı doğru ayarlayın, düğmeyi bırakın, ardından baş dayanağını hafifçe yukarı çekin ve kilitleme sesini duyduğunuzda serbest bırakın.

Baş dayanağını sökün

Baş dayanağının kilitleme serbest bırakma düğmesine basın ve baş dayanağını çıkarmak için yukarı doğru çekin.

Baş dayanağını takın

Baş dayanağını montaj delikleriyle hizalayın ve kilitli konuma gelene kadar aşağı doğru itin. Baş dayanağını aşağı doğru ayarlarken baş dayanağı kilitleme serbest bırakma düğmesine basın.

### ⚠ Uyarı

Baş dayanağı konumunu, sürücünün başının boyuna yatay konumda olması yerine, baş dayanağının tam ortasına gelecek şekilde ayarlayın.

Lütfen teslimat sırasında üretici tarafından sağlanan koltuk başlığı kullanın.

Baş dayanağını ayarladıktan sonra, yerine sabitlendiğinden emin olmak için bastırın.

Baş dayanağını çıkardıktan sonra koltuğu kullanmayınız.

Baş dayanağına başka sonradan takılan parça veya dolgu malzemesi eklemeyin.

### Dış dikiz aynası

Dış dikiz aynasını elektrikli olarak ayarlayın



1. Sol veya sağ dış dikiz aynasını seçin. Bu işlem, merkezi kontrol ekranının ana arayüzüne tıklayarak yapılabilir:

Araç Ayarları Hızlı Kontroller Dış Dikiz Aynası Ayarı,  
ve ardından sol dış dikiz aynasını veya doğru seçiyoruz.

Bu, merkezi kontrol ekranının ana arayüzüne tıklanarak yapılabilir:

Araç Ayarları Gövde Kontrolleri Dış Dikiz Aynası Ayarı,  
ve ardından sol dış dikiz aynasını veya doğru seçiyoruz.

Sol tarafı seçebilirsiniz veya doğru  
Dış dikiz aynasını ayarlamak için açılır menüyü kaydırıp "Dış Dikiz Aynası Ayarı"na tıklayın.

Direksiyon simidindeki özel düğmeyi "Dikiz Aynası Ayarı" konumuna getirdikten sonra, direksiyon simidindeki özel düğmeye kısa bir süre basarak sol veya sağ dış dikiz aynasını seçebilirsiniz.

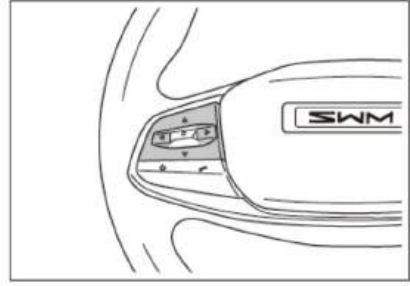

2. Sol taraftaki düğmeye basın

△ ▽ ◀ ▶ direksiyon simidinin dış dikiz aynasını istenilen konuma ayarlamak için.

Dış dikiz aynasının manuel ayarlanması

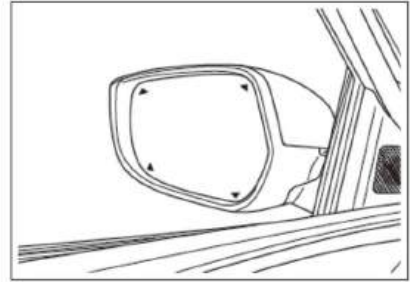

Dış dikiz aynasının dört köşesine (şekilde üçgenle işaretli konum) basarak dış dikiz aynasını istediğiniz konuma ayarlayın.

### ⚠ Uyarı

Sürtüş sırasında dış dikiz aynasını ayarlamayın. Aksi takdirde aracın kontrolünü kaybedebilirsiniz ve kişisel yaralanmalara neden olabilirsiniz.

Dış dikiz aynalarının elektrikli olarak katlanması



Merkezi ana arayüzüne tıklayın

Kontrol ekranı: Araç Ayarları Gövde Kontrolüne gidin ve "Dış Dikiz Aynalarının Manuel Katlanması" düğmesini açın, aynaları açmak içinse düğmeyi kapatın.

Direksiyon simidindeki özel düğmeyi "Ayna Katlama/Açma" konumuna ayarladıktan sonra, dış dikiz aynalarını katlamak için direksiyondaki özel düğmeye kısa bir süre basın ve tekrar basarak aynaları açın.

Dış dikiz aynalarının otomatik olarak katlanması

Merkezi ana arayüzüne tıklayın

Kontrol ekranı: Araç Ayarları Gövde Kontrolüne gidin ve "Dış Dikiz Aynalarının Otomatik Katlanması" düğmesini açın. Araç gücü "KAPALI" konumdayken, aracı kilitlemek için uzaktan kumandadaki düğmeye basın; dış dikiz aynaları otomatik olarak katlanacaktır.



Uzaktan kumandadaki düğmeye basın  
Aracın kilidini tekrar açın ve dış dikiz aynaları



otomatik olarak açılır.

Dış dikiz aynasının manuel katlanması

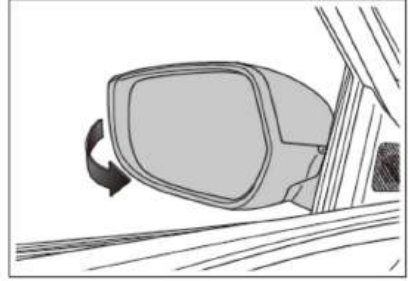

Dış dikiz aynasını kendinize doğru çekin  
Aracın arkasını katlamak için.

### ⚠ Uyarı

Aracı aşağıdakilerle sürmeyin:  
dış dikiz aynası katlanmış.

### i Dikkat

Dış dikiz aynası olmalıdır  
Araç otomatik araç yıkama makinası gibi dar bir yere sürüldüğünde katlanarak dış dikiz aynasının zarar görmesi önlenir.

Otomatik katlanan dış dikiz aynası fonksiyonuna sahip araçlarda, dikiz aynasını sık sık elle katlamayınız.

İç dikiz aynası

İç dikiz aynası ayarı

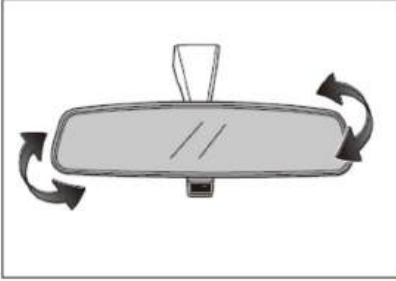

İç dikiz aynasını yukarı, aşağı, sola ve sağa hareket ettirerek uygun dikiz pozisyonunu elde edecek şekilde ayarlayın.

### ⚠ Uyarı

Sürüş esnasında iç dikiz aynasını ayarlamayın, dikkatinizi dağıtabilir ve araç kontrolünü kaybetmenize yol açarak tehlikeye yol açabilir.

Ayarlama sırasında iç dikiz aynası sıkışırsa zorlamayın, bu durum aynanın yerinden çıkmasına neden olabilir.

Manuel parlama önleyici dikiz aynası

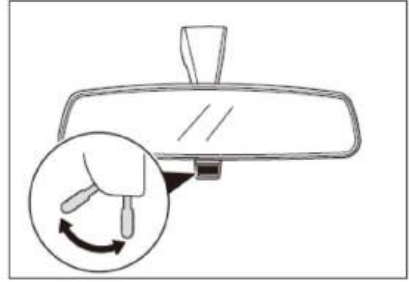

Arkadaki aracın farları çok parlak olduğunda, iç dikiz aynasının alt kısmındaki kolu çevirerek farları açın.

Ayna yüzeyini kaplayarak parlamayı azaltır ve sürücünün gözünün kamaşmasını önler.

### ⚠ Uyarı

Sürücünün yol görüşünü etkilememek için dikiz aynasının etrafına herhangi bir şey takmayın.

koşullar.

Dahili dikiz aynasına ağır nesnelere asmayın veya sallamayın.

kuvvetlice çekin.

## Direksiyon simidi ayarı



1. Direksiyon simidinin kilidini açmak için direksiyon simidi ayar kolunu aşağıya doğru itin.
2. Direksiyonu istediğiniz konuma yukarı, aşağı, ileri veya geri ayarlayın.
3. Direksiyonu kilitlemek için ayar kolunu yukarı doğru çekin.
4. Direksiyon simidini yukarı ve aşağı hareket ettirerek güvenli bir şekilde yerine oturduğundan emin olun.

### ⚠ Uyarı

Araç hareket halindeyken direksiyon ayarı yapmayın, bu durum trafik kazasına yol açabilir.

Direksiyonu ayarladıktan sonra, direksiyonun güvenli bir şekilde kilitlendiğinden emin olun. Aksi takdirde direksiyon aniden hareket edebilir ve ciddi yaralanmalara veya ölüme yol açabilecek bir kaza meydana gelebilir.

## Direksiyon destek modu



Merkezi kontrol ekranının ana ekranında Araç Ayarları Sürüş ve Yol Tutuşu'na tıklayarak direksiyon destek modunu "Konfor" veya "Sport" olarak ayarlayabilirsiniz.

**Konfor:** Bu modda direksiyon desteği artırılarak direksiyon daha hafif ve çevik hissediliyor.

**Sport:** Bu modda direksiyon desteği azaltılarak direksiyona daha dengeli ve sert bir his kazandırılır.

Direksiyon yardım moduna geçiş koşulları:

Araç hızı 15 km/saatin altındadır.

Direksiyona dışarıdan herhangi bir kuvvet uygulanmaz.

Direksiyon açısı  $\pm 40^\circ$  aralığındadır.

EPS sistemi herhangi bir arıza olmadan düzgün çalışmaktadır.

### Direksiyon ısıtması\*

Merkezi kontrol ekranının ana ekranında "Klima" "Konfor Koltuğu" seçeneğine tıklayarak koltuk havalandırma/ısıtma ayar arayüzüne girin.



Direksiyondaki ısıtma şalterine basarak ısıtma seviyesini 3 2 1 kapalı konumuna getirin.

### Direksiyon simidi düğmeleri

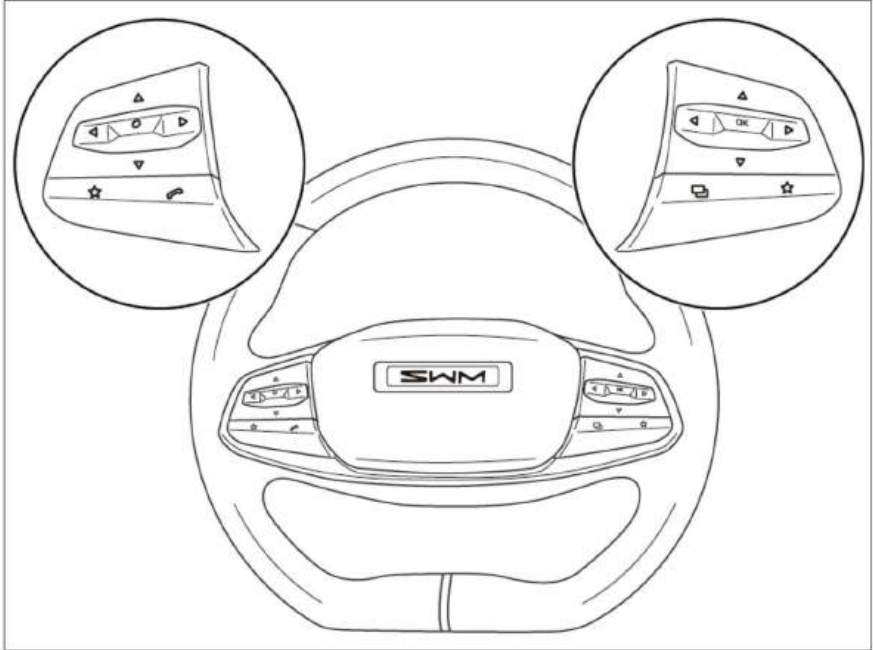

## Sol düğmeler



: Yukarı düğmesi

Seyir kontrol modunda seyire devam etmek için bu düğmeye basın.

Seyir hızı ayarlama modunda, araç hızını artırmak için bu düğmeye basın

hız.

Dış dikiz aynası ayar modunda, dış aynayı yukarı doğru ayarlamak için bu düğmeye basın.



: Aşağı düğmesi

Seyir kontrolü modunda seyir hızını ayarlamak için bu düğmeye basın.

Seyir hızı ayarlama modunda, araç hızını azaltmak için bu düğmeye basın.

Dış dikiz aynası ayar modunda, dış aynayı aşağı doğru ayarlamak için bu düğmeye basın.



: Sol düğme

Dış dikiz aynası ayar modunda, dış aynayı sola ayarlamak için bu düğmeye basın.



: Sağ tuş

Dış dikiz aynası ayar modunda, dış aynayı sağa ayarlamak için bu düğmeye basın.



: Onayla düğmesi

İptal etmek veya girmek için bu düğmeye basın seyir kontrolü.



: Özel düğme

Bu düğmeye uzun basarak özelleştirme ayarlarına girebilir ve burada kısayol düğmelerini şu şekilde ayarlayabilirsiniz: 360°

panoramik görüntü, direksiyon ısıtması, sessize alma, hızlı arama, kısa farlar, eve dönüş, ayna

katlama/açma, ses kaynağı anahtarı, sürüş modu anahtarı, ayna ayarı, ön cam ısıtma ve dış lamba kapatma.

Özelleştirmeden sonra, bu düğmeye kısa basın Ayarlanan fonksiyona erişmek için düğmeye basın.



: Telefon düğmesi

Gelen çağrı:

Aramayı cevaplamak için bu düğmeye kısa basın. Aramayı reddetmek için bu düğmeye uzun basın.

Görüşme sırasında:

Aramayı sonlandırmak için bu düğmeye kısa basın. Uzun basmanın bir etkisi yoktur.

Üçüncü taraf araması:

Üçüncü taraf aramasını yanıtlamak ve orijinal aramayı aktif tutmak için bu düğmeye kısa basın.

Üçüncü taraf aramasını reddetmek ve orijinal aramayı aktif tutmak için bu düğmeye uzun basın.

Çağrı dışı durum:

Bluetooth arama arayüzüne girmek için kısa basın (panoramik veya geri görüş kamerası görünümünde ise kısa basma geçersizdir).

Uzun basmanın hiçbir etkisi yoktur.

## Sağ düğmeler



: Yukarı düğmesi

Enstrüman kontrol arayüzünde, yukarı doğru hareket etmek için bu düğmeye basın menü.

Ses oynatma arayüzünde, sesi artırmak için bu düğmeye kısa basın; sesi sürekli artırmak için uzun basın.



: Aşağı düğmesi

Enstrüman kontrol arayüzünde,

Aşağı doğru seçmek için bu düğmeye basın.

Ses oynatma arayüzünde, sesi artırmak için bu düğmeye kısa basın; sesi sürekli azaltmak için uzun basın.



: Sol düğme

Enstrüman menüsü arayüzünde, önceki menüye dönmek için bu düğmeye basın.  
menü.

Ses oynatma arayüzünde, önceki parçayı/radyo istasyonunu seçmek için kısa basın; oynatmayı hızlı ileri sarmak için uzun basın.



: Sağ tuş

Enstrüman menüsü arayüzünde, bir sonraki menüye geçmek için bu düğmeye basın.

Ses oynatma arayüzünde, bir sonraki parçayı/radyo istasyonunu seçmek için kısa basın; oynatmayı geri almak için uzun basın.

Tamam düğmesi

Bir öğeyi seçmek için bu düğmeye basın.



: Özel düğme

Bu düğmeye uzun basarak özelleştirme ayarlarına girebilir ve burada kısayol düğmelerini şu şekilde ayarlayabilirsiniz: 360°

panoramik görüntü, direksiyon ısıtma, sessize alma, hızlı arama, kısa farlar, eve dönüş, ayna katlama/açma, ses kaynağı anahtarı, sürüş modu anahtarı, ayna ayarı, ön cam ısıtma ve dış lamba kapatma.

Özelleştirmeden sonra, ayarlanan fonksiyona erişmek için bu düğmeye kısa basın.



: Gösterge/merkezi kontrol ekranı anahtar düğmesi

Enstrüman kontrolü ile kontrol arasında geçiş yapmak için bu düğmeye kısa basın.  
merkezi kontrol ekran kontrolü.

## Araç lambası dağılımı

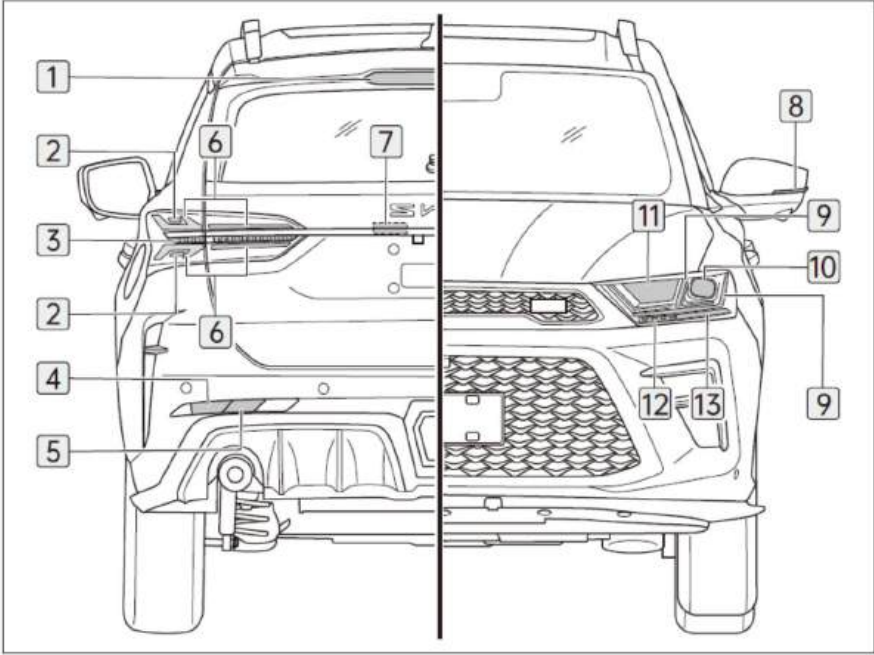

1 Yüksek fren lambası

2 Fren lambası

3 Arka yön lambası

4 Arka sis lambası

5 Geri vites lambası

6 Arka konum lambası

7 Plaka lambası

8 Yan yön lambası

9 Ön konum lambası/gündüz farı

10 Düşük far

11 Uzun far

12 Direksiyon destek lambası

13 Ön yön lambası

**i Not**

Araç lambaları her iki tarafa simetrik olarak dağıtılmıştır.

Merkezi kontrol ekran lambası kontrolü

Araç gücü "AÇIK" durumdayken, merkezi kontrol ekranı lamba kontrol arayüzüne girmek için aşağıdaki yöntemler kullanılabilir:

Araç Ayarları Hızlı'ya tıklayın  
Ana ekranda kontrol

lambaları kontrol etmek için merkezi kontrol ekranı. 

Lambaları kontrol etmek için açılır menüye kaydırın.

Direksiyondaki özel düğmeyi "Dış Lambalar" olarak ayarladıktan sonra, lambaları kontrol etmek için direksiyondaki özel düğmeye kısa basın.



 : Tüm dış lambaları kapatın

 : Pozisyon lambalarını açın ve farları kapatın

 : Farları açın (kısa far)

 : Otomatik farları açın

Otomatik farlar açıkken, dış lambalar kısıldığında (örneğin, farlar kısıldığında) pozisyon lambaları ve kısa farlar otomatik olarak yanacaktır.

(Tünel veya garaja girerken). Dış aydınlatma düzeldiğinde, konum lambaları ve kısa farlar otomatik olarak kapanacaktır.

 : Arka sis lambasını açma/kapatma

Ayrıca Araç Ayarları'na tıklayarak arka sis lambasını açıp kapatabilirsiniz.

 Ana lamba kontrolü merkezi kontrol ekranının ekranı.

**i Not**

Arka sis lambası sadece farlar (kısa far) açıkken kumanda edilebilir.

Kombinasyon anahtarlı lamba kontrolü

Uzun far

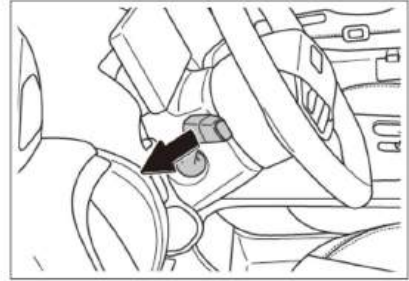

Kısa farları açın, ardından uzun farları açmak için kombinasyon düğmesini direksiyondan uzağa itin, gösterge panelindeki gösterge lambası yanacaktır.



### **i** Dikkat

Merkezi ayırma tesisleri veya merkezi çizgi bulunmayan bir yolda motorlu olmayan araçlarla karşılaştığınızda uzun farları kullanmayın.

Trafik lambalarının olduğu kavşaklarda dönüş yaparken uzun farları kullanmayın.

Aynı yönde başka bir aracın hemen arkasında seyrederken uzun farları kullanmayın.

#### Sollama lambası

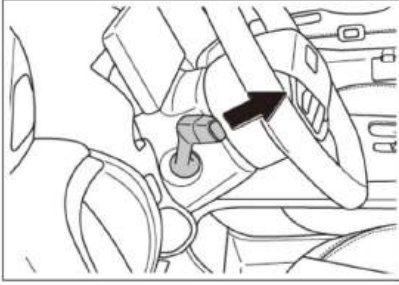

Kombinasyon anahtarını şu yöne doğru çekin:

Uzun farları açmak için direksiyonu çevirin.

Anahtarı bıraktığınızda, otomatik olarak orijinal konumuna dönerek uzun farları kapatır. Uzun far flaşörünü kullanarak diğer yol kullanıcılarına sollama niyetinizi bildirin.

Keskin virajlardan, yokuşlardan, kemerli köprülerden, yaya geçitlerinden veya trafik lambası olmayan kavşaklardan geçerken uzun ve kısa farları dönüşümlü olarak kullanın.

#### Yön lambası

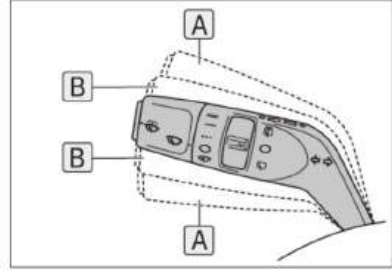

Kombinasyon anahtarını şu konuma getirin:

Sol/sağ sinyal lambaları yanıp sönecek ve gösterge panelindeki gösterge lambası yanacaktır.

Kombinasyon anahtarını şu konuma getirin:

Biraktığınızda, anahtar otomatik olarak orijinal konumuna geri dönecektir. İlgili sinyal lambaları ve gösterge panelindeki sinyal lambası, şerit değiştirme uyarısı vermek için üç kez yanıp sönecektir.

#### Lamba yükseklik ayarı



Araç Ayarları Lamba'ya tıklayın   
Merkezin ana arayüzünde kontrol

Far yüksekliğini ayarlamak için kontrol ekranı.

Far yükseklik ayarı 0'dan 3'e kadar 4 kademeye sahiptir. Aşağıdaki araç yük koşullarına göre seviyeyi ayarlayabilirsiniz.

Yük durumu		Seviye
Yolcu	Bagaj	
Sürücü	HAYIR	0
Sürücü ve ön yolcu	HAYIR	1
Tam yolcular Hayır		
Tam yolcular	Altında 40 kg	2
Sürücü	Tam yük	3

## Gündüz farı

Aracınızın diğer sürücüler tarafından daha rahat görülebilmesi için gündüz farları, araç çalıştırıldıktan sonra otomatik olarak yanar.

Gündüz farları aşağıdaki durumlardan herhangi birinde söner:

Kısa far açıkken.

Araç elektriği kesildiğinde.

## Direksiyon destek lambası

Gece sürüşünde viraja girdiğinizde yön lambası aktif hale gelir ve direksiyon çevrildiğinde, iç direksiyon destek lambası otomatik olarak yanarak virajdaki kör noktanın aydınlatılmasına yardımcı olur.

Direksiyon simidi orta konuma döndüğünde direksiyon destek lambası otomatik olarak söner.

## Dikkat

Direksiyon destek lambası yalnızca uzun far veya kısa farlardan biri açık olduğunda yanar.

Direksiyon destek lambası yalnızca aşağıdaki durumlarda otomatik olarak yanar:

Aracın aynı tarafındaki yön lambası yandığında veya direksiyon açısı düz konumdan aracın aynı tarafına geçtiğinde (direksiyon açısı 60°'ye ulaştığında).

## Dikkat (devamı)

Araç hızı 40 km/saat'i aştığında yön yardım lambası yanmaz.

Yön yardım lambası, yön lambası kapatıldığında veya direksiyon açısı 40°'den az olduğunda otomatik olarak kapanacaktır.

## Beni Eve Takip Et



Araç Ayarları Lamba'ya tıklayın   
Merkezin ana arayüzünde kontrol

Farların kapatılması için gecikme süresini ayarlamak veya bu fonksiyonu devre dışı bırakmak için kontrol ekranı.

"Follow Me Home" fonksiyonu etkinleştirildikten sonra, dış aydınlatma loş olduğunda farlar otomatik olarak bir süreliğine yanar ve motor kapatıldığında veya araç kilitletiğinde söner. Far gecikmeli kapanma süresi boyunca, araç tekrar kilitletirse, gecikmeli kapanma süresi yeniden hesaplanır.

## İç mekan lambaları

## Ön iç tavan lambası

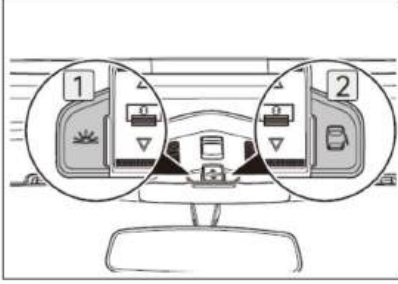

## 1 Lamba düğmesi

Ön iç tavan lambasını açmak veya kapatmak için bu düğmeye basın.

## 2 Kapı kontrol düğmesi

Kapıyı açmak için bu düğmeye basın kontrol fonksiyonu açık veya kapalı.

Kapı kontrol fonksiyonu açık olduğunda, ön iç tavan lambası kapı durumuna göre otomatik olarak açılır veya kapanır.

## Ön iç tavan lambası (Tip 2)

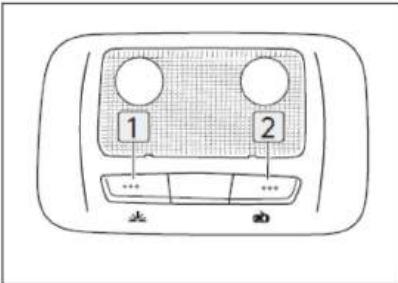

## 1 Aydınlatma düğmesi

Ön iç tavan lambasını AÇMAK/KAPATMAK için bu düğmeye basın.

## 2 Kapı kontrol düğmesi

Kapıyı açmak için bu düğmeye basın kontrol fonksiyonu AÇIK/KAPALI.

Kapı kontrol fonksiyonu açıkken

Etkinleştirildiğinde, ön tavan lambası kapı durumuna göre otomatik olarak AÇILIR/ KAPANIR.

## Arka iç tavan lambası (tip 1)

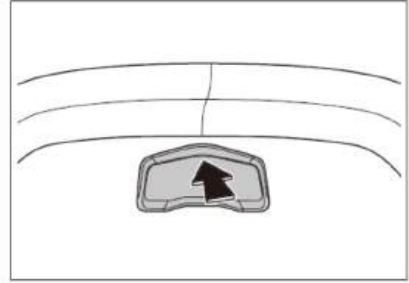

Arka tavan lambası arka sıra tavanının ortasında yer alıyor.

Arka iç tavan lambasını açmak veya kapatmak için okla gösterilen yere basın.

## Arka iç tavan lambası (tip 2)

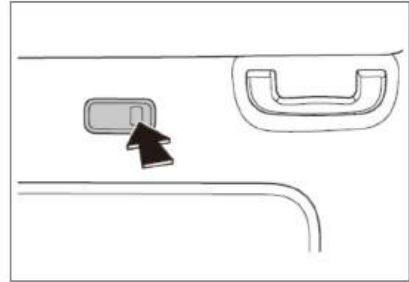

Arka iç tavan lambası şu konumda bulunur: arka koltuğun her iki tarafında, tavan emniyet kulplarının yakınında.

Arka iç tavan lambası düğmesine basarak ilgili yan tavan lambasını açabilir veya kapatabilirsiniz.

## Bagaj lambası

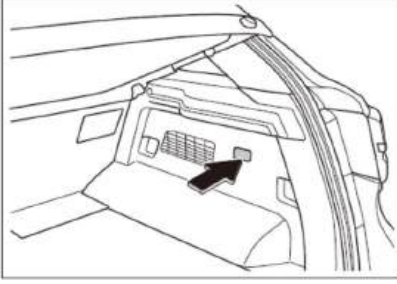

Arka kapı açıldığında bagaj lambası otomatik olarak yanacaktır.

Arka kapı kapatıldığında bagaj lambası otomatik olarak sönecektir.

## Ortam lambası\*



Araç Ayarları Lamba'ya tıklayın 

Merkezin ana arayüzünde kontrol

Ortam lambasını açıp kapatmak için kontrol ekranı.

Ortam lambası fonksiyonunu etkinleştirdikten sonra ortam lambasının parlaklığını ve rengini ayarlayabilirsiniz.

### Ön silecek

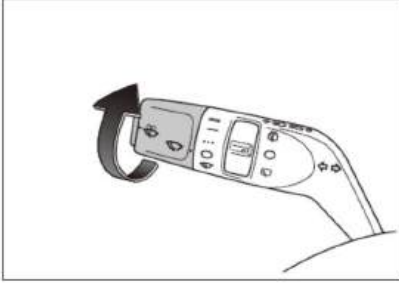

Araç gücü "AÇIK" konumdayken, kombinasyon anahtarının ucundaki düğmeyi aşağıdaki sırayla ilgili konuma çevirin:

≡ : Yüksek hızlı silecek

— : Düşük hızlı silecek

••• : Aralıklı silecek

○ : Ön silecek kapalı

☂ : Tek silme

Düğmeyi başlangıç pozisyonundan bu ayara getirip bıraktığınızda ön silecek bir kez silecek ve duracaktır.

Sonundaki düğmeyi çevirin başlangıçtan kombinasyon anahtarı

Bu ayara getirin ve basılı tutun. Ön silecek belirli bir sıklıkta silecektir. Bıraktığınızda, ön silecek sileceği durduracaktır.

### Ön silecek yıkama

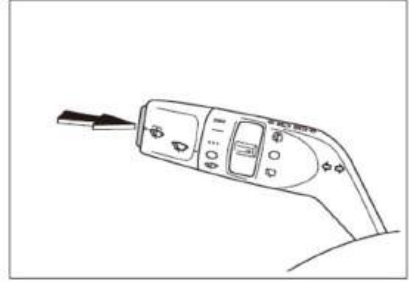

Ön silecek yıkama düğmesini basılı tutun, ön silecek nozulları silecek suyu püskürtecektir. Düğmeyi bıraktığınızda, ön silecek nozulları silecek suyu püskürtmeyi durduracak ve silecekler birkaç kez silecektir. Kısa bir süre sonra tekrar silecektir.

### **i** Dikkat

Ön cam kuru ve cam sileceği suyu haznesi boşken silecekleri kullanmayın.

Ön camın yüzeyi

Cam kirliyse veya yabancı cisimler (kar, sakız vb.) varsa, öncelikle yabancı cisimlerin temizlenmesi gerekir, aksi takdirde silecek lastiği veya sileceğin iç yapısı zarar görebilir.

Araç yıkamadan önce, sileceklerin kapalı konumda olduğundan emin olun. vites.

## Arka silecek

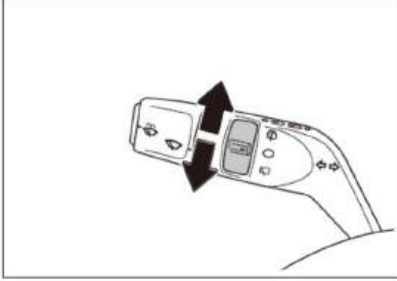

Araç gücü "AÇIK" durumdayken, arka silecek anahtarını sırasıyla yukarı veya aşağı doğru ilgili konumlara getirin:

 : Arka silecek yıkama

Arka silecek anahtarını bu konuma getirip basılı tutun; arka silecek memesi silecek suyu püskürtecektir. Anahtarı bıraktığınızda, arka silecek anahtarı orijinal konumuna geri dönecektir.

 : Arka silecek kapalı

 : Arka silecek sileceği

### Yakıt ikmali

Yakıt ikmali sırasında aşağıdaki koşulların sağlanması gerekmektedir:

Araç hareketsiz olmalıdır durum.

Araç kilitsiz olmalıdır durum.

Tüm cihazın gücünü kapatın araç.

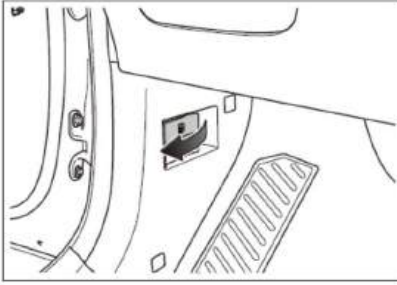

1. Yakıt deposu kapağını açmak için yakıt deposu kapağı anahtarını çekin.

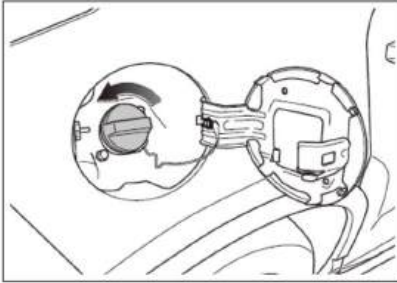

2. Yakıt deposu kapağını saat yönünün tersine çevirerek gevşetin ve çıkarın.

Yakıt deposu kapağını çıkardıktan sonra sabit braketin üzerine yerleştirin.

3. Yakıt doldurduktan sonra, yakıt deposu kapağını "klik" sesini duyana kadar saat yönünde sıkın. Ardından yakıt deposunu kapatın. kapı.

### Dikkat

Yakıtı çok fazla doldurmayın, tabancadan ilk tık sesi geldiğinde durun.

Aksi takdirde yakıt kolayca karbon kanistere girebilir ve kanisterin kullanım ömrü büyük ölçüde azalır.

Yakıt deposu kapağını gevşetirken lütfen şunlara dikkat edin:

Eğer "cıvıltı" sesi duyarsanız yakıt deposu kapağını açmaya devam etmeyin. Ses kaybolduktan sonra yavaşça tekrar açın.

Sıcak havalarda tank ağzından yüksek basınçlı yakıt fışkırarak kişisel yaralanmalara yol açabilir.

Yakıt ikmali yaparken lütfen şunlara dikkat edin:

Belirtilen yakıt modelinin doldurulması gerekmektedir.

Araç yakınında havai fişek kullanımı yasaktır.

Telefon görüşmesi yok.

Akaryakıt istasyonlarının duyurulan uyarılarına uyun.

Yakıt borusunun makul değiştirme döngüsü: 3 yıl/60.000 km'dir.

### Depolama aygıtı

#### Merkezi depolama kutusu

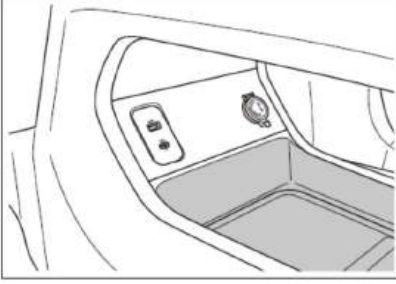

Gösterge panelinin yolcu tarafının altında yer alan orta saklama kutusu, küçük eşyaların saklanması için kullanılabilir.

#### Eldiven kutusu

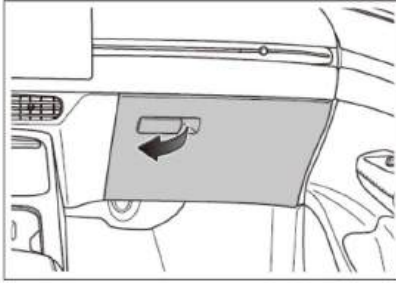

Eldiven kutusunu açmak için eldiven kutusu kolunu çekin.

Eldiven bölmesini kapatmak için yukarı doğru itin.

### ⚠ Uyarı

Kaza veya ani frenleme durumunda yaralanma riskini azaltmak için sürüş sırasında torpido gözü kapalı kalmalıdır.

#### Orta kol dayanağı saklama kutusu

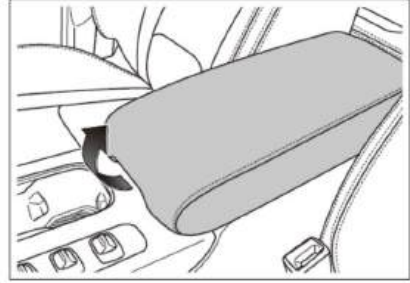

Orta kol dayanağı saklama kutusunu açmak için saklama kutusu kapağını yukarı doğru kaldırın.

Saklama kutusunu kapatmak için saklama kutusu kapağını aşağı doğru bastırın.

### ⚠ Uyarı

Sürüş esnasında orta kol dayanağı saklama kutusunun kapalı olduğundan emin olun.

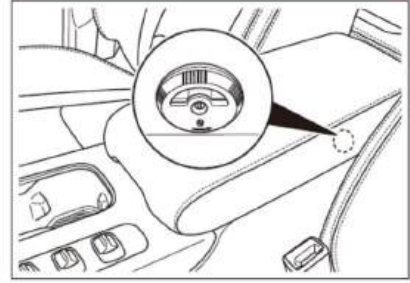

Orta kol dayanağı saklama kutusu soğutma fonksiyonuna sahiptir.

Dön o anahtar etkinleştirmek için saat yönünün tersine soğutma soğutma fonksiyonu.

Soğutma fonksiyonunu devre dışı bırakmak için soğutma anahtarını saat yönünde çevirin.

**i Dikkat**

Sürüş sırasında sıvı dökülmesini önlemek için içecek şişelerinin kapalı olduğundan emin olun.

**i Not**

Soğutucu, soğutma için klimanın soğuk havasını kullanır, bu nedenle etkinliği klimanın çalışmasına bağlıdır.

Açık.

Klima soğutma amacıyla açılmadığı takdirde soğutma etkisi olmayacağından dondurma gibi ürünlerin uzun süre saklanması önerilmez.

Kapı döşeme paneli saklama bölmesi

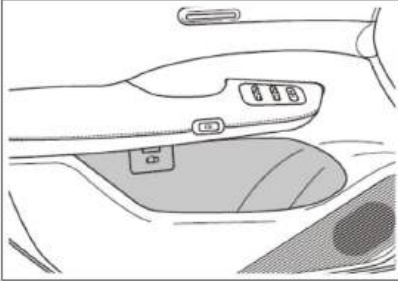

Kapı döşeme panelindeki saklama bölmeleri içecek şişelerini veya diğer küçük eşyaları saklamak için kullanılabilir.

**i Not**

Kapıya çikolata veya ilaç gibi ısıya duyarlı eşyalar koymayın

Döşeme paneli saklama bölmesi.

Depolama kutusunda yanıcı, patlayıcı veya sıçramaya neden olabilecek maddeler saklamayın.

Çarpmalardan kaynaklanabilecek hasarları önlemek için saklama kutusuna bardak, çakmak veya sprey kutusu koymayın.

Harita cebi

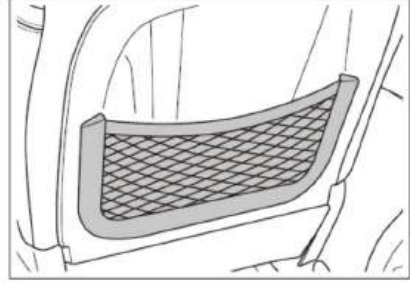

Ön koltukların sırtlıklarında bulunan harita cebi harita, dergi vb. eşyaların saklanması için kullanılır.

**! Uyarı**

Harita ceplerine keskin nesnelere koymayın.

### Gözlük kılıfı

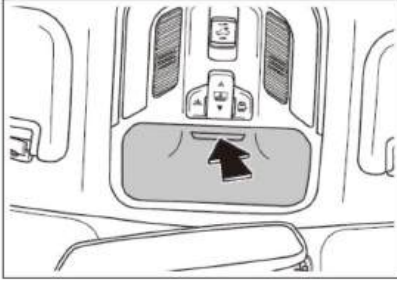

Gözlük kutusunu açmak için üzerindeki dekoratif şeride bastırın.

Gözlük kutusunu kapatmak için yukarı doğru itin.

### ⚠ Uyarı

Sürüş esnasında cam kutunun kapalı olduğundan emin olun.

### Bardak tutucu

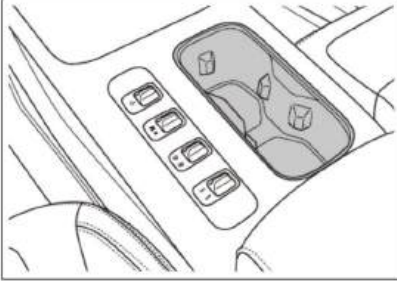

### Ön bardak tutucu

Ön bardak tutucu, su bardakları, içecek şişeleri ve diğer eşyaları saklamak için kullanılabilir.

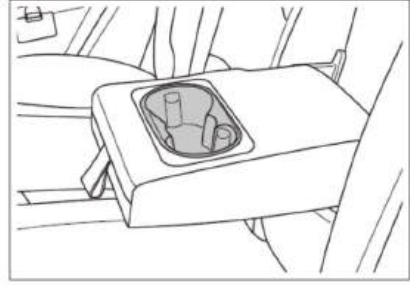

### Arka bardak tutucu

Arka bardak tutucuyu kullanmak için arka orta kol dayanağını açın.

### i Dikkat

Su bardağı veya içecek şişesini yerleştirirken, sürüş sırasında sıvının dökülmesini önlemek için ağzının kapalı olduğundan emin olun.

### Güneşlik



Güneşlik sürücü koltuğunun üstünde yer almaktadır ve ön yolcu tarafları. Önden gelen göz kamaştırıcı ışığı engellemek için güneşliği aşağı doğru çevirin.

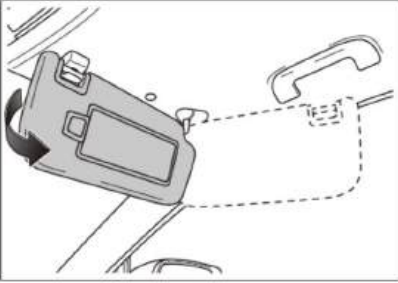

Güneşliği aşağı doğru çevirdikten sonra tutma kancasından ayırın ve yan cama doğru çevirerek yanlardan gelen göz kamaştırıcı ışığı engelleyin.

### Makyaj aynası

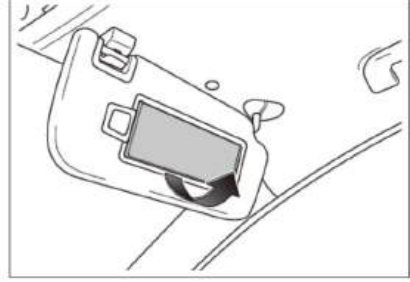

Makyaj aynası güneşliğin iç kısmına monte edilir ve makyaj aynasının kapağı açılarak kullanılabilir.

Makyaj aynasının kapağını açtığınızda makyaj lambası otomatik olarak yanacaktır.

### Güvenlik kolu

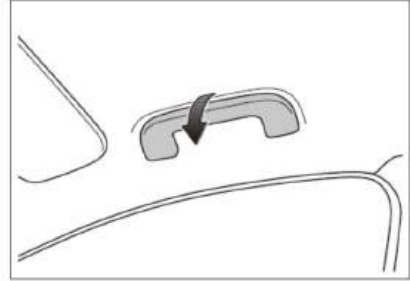

Yolcular araç hareket halindeyken dengeyi sağlamak için emniyet tutamaklarını kullanabilirler.

### **i** Dikkat

Araca binerken, araçtan inerken veya koltuktan kalkarken emniyet tutamaklarını çekmeyin.

Emniyet kulplarına ağır cisimler asmayınız.

### Kargo kapağı

Kargo kapağını takın

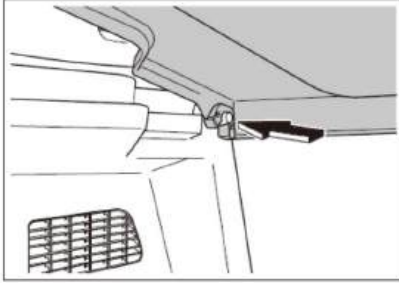

1. Kargo kapağının ön ucunu kılavuz yuvasına takın.

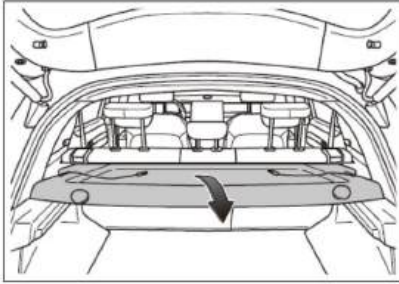

2. Kargo kapağını kapatın.

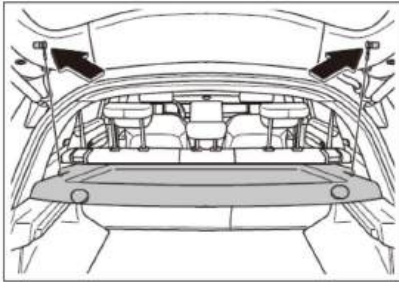

3. Kargo kapağının ucundaki kayışı yukarı çekin ve arkadaki kancaya takın.

kapı.

Kargo kapağını çıkarın

Kargo kapağı, kurulum sırasının tersini izleyerek çıkarılabilir.

### ⚠ Uyarı

Kargo kapağını takarken, güvenli bir şekilde sabitlendiğinden emin olun. Aksi takdirde, ani frenleme veya çarpışma durumunda ciddi yaralanmalar meydana gelebilir.

### i Dikkat

Kargo kapağı takıldıktan sonra arka kapı açıldığında otomatik olarak belirli bir açıyla açılacaktır.

Kargo kapağının üzerine ağır nesnelere koymayın, bu kapağın deforme olmasına veya kırılmasına neden olabilir.

Bagaj alanında aşırı yük varsa, arka kapı kapatıldığında yatay konuma geri dönememesi nedeniyle bagaj kapağının hasar görmesini önlemek için lütfen kargo kapağını çıkarın.

USB bağlantı noktaları

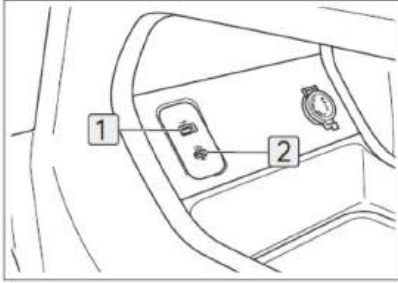

Ön USB bağlantı noktaları

**1** Tip A bağlantı noktası: 10W temel şarj ve veri

okumayı destekler

**2** Type-C portu: 27W hızlı şarjı destekler

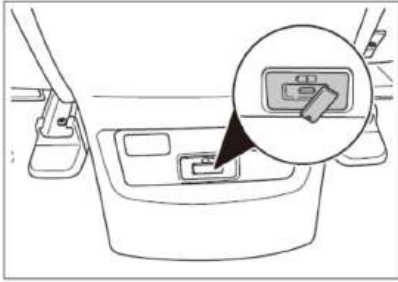

Arka USB bağlantı noktaları

Arka taraftaki USB girişleri Type-C olup, 18W hızlı şarjı destekliyor.

### **i** Dikkat

USB portuna yabancı cisimler sokmayın.

USB portuna su veya başka sıvılar dökmeyin.

USB portunu sökmeyin veya değiştirmeyin.

### 12V güç kaynağı çıkışı

12V güç çıkışı, anma değerine sahip aksesuarlar için 12 voltta DC güç sağlar.

120W veya daha az güç.

Araç elektriği "ACC" veya "ON" konumundayken, priz kapağını açarak prizi kullanabilirsiniz.

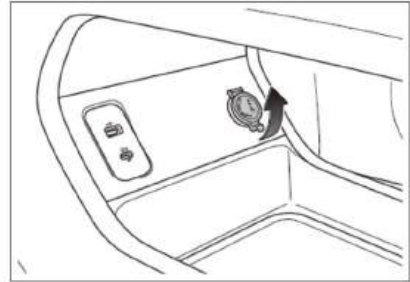

Ön 12V güç çıkışı

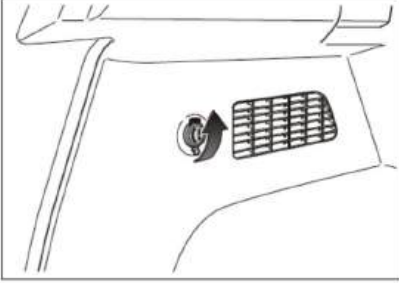

Bagaj 12V güç çıkışı\*

### **i** Dikkat

Araç çalışmıyorken, araç aküsünün boşalmasını önlemek için araç üzerindeki güç kaynağını uzun süre kullanmaktan kaçının.

## Cep telefonları için kablosuz şarj\*

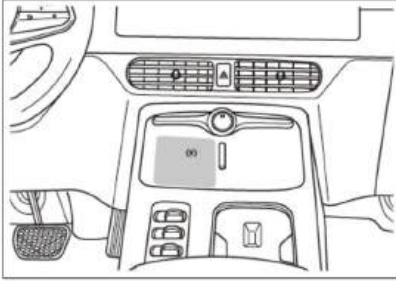

Etkili kablosuz şarj alanı, merkezi havalandırma deliğinin altında yer almaktadır. Lütfen

Düzgün şarj sağlamak için telefonu etkili şarj alanına yerleştirin.

Kablosuz telefon şarjını açıp kapatın.



Araç Ayarları Gövde'ye tıklayın   
Merkezi ana arayüzde kontrol

"Kablosuz"u açmak için kontrol ekranı

"Şarj" fonksiyonunu açıp kapatabilirsiniz.

Kablosuz telefon şarj durumunun görüntülenmesi

Kablosuz telefon şarjının çalışma durumu, merkezi kontrol ekranının sağ üst köşesinde gösterilmektedir.



(Beyaz): Şarj işlemi devam ediyor



(Yeşil): Şarj tamamlandı



(Kırmızı): Şarj hatası

Mobil unuttum hatırlatıcısı

Araç gücü "KAPALI" konumuna getirildiğinde ve sürücü tarafındaki kapı 30 saniye içinde açıldığında ve telefon hala şarj oluyorsa, gösterge panelinde telefonun unutulduğunu hatırlatan bir cep telefonu unutuldu mesajı ve gösterge sesli uyarısı görüntülenir.

### ⚠ Uyarı

Şarj etmeden önce, şarj alanında kredi kartı, banka kartı, toplu taşıma kartı, kimlik kartı veya diğer manyetik nesnelerin bulunmadığından emin olun; aksi takdirde şarj işlemi sırasında hasar görebilirler.

Şarj etmeden önce, şarj alanında bozuk para, anahtar, yüzük gibi metal yabancı cisimlerin bulunmadığından emin olun. Bunlar şarj işlemi sırasında ısınarak güvenlik tehlikesi oluşturabilir.

Şarj sırasında şarj alanında metal yabancı cisimler tespit ederseniz, yanıklara neden olmamak için bunları hemen ellerinizle çıkarmayın. Öncelikle kablosuz telefon şarj fonksiyonunu kapatın, soğumasını bekleyin ve ardından yabancı cismi çıkarın.

Araçta kimse yokken telefonunuzu şarjda bırakmayın.

### i Dikkat

Kablosuz telefon şarj modülünün hasar görmesini önlemek için şarj alanına sıvı dökülmesini önleyin.

Çakıl taşı, kum, ekme kırıntısı veya kağıt parçaları gibi küçük nesnelere şarj alanına dökmeyin; bunlar dahili fana girerek gürültüye veya hasara neden olabilir.

Kablosuz telefon şarj modülünün hasar görmesini önlemek için kablosuz telefon şarj alanına ağır nesnelere koymayın.

### i Not

Kablosuz telefon şarj fonksiyonu yalnızca kablosuz şarjı destekleyen telefonlarda kullanılabilir.

Aynı anda yalnızca bir telefon şarj edilebilir. Çok kalın bir telefon kılıfı şarj performansını düşürebilir veya şarjı engelleyebilir.

Kablosuz şarj sırasında navigasyon veya diğer yüksek güç tüketen uygulamalar kullanıldığında, şarj verimliliği düşebilir ve cihaz sıcaklığı artabilir. Sıcaklık çok yükseldiğinde kablosuz şarj işlemi durdurulabilir ve sıcaklık düştüğünde tekrar başlatılabilir.

Engelibeli yollarda kablosuz telefon şarjı ara sıra durabilir. Telefon şarj alanından çıkarsa, şarj alanına geri getirin.

Kablosuz şarj özelliği, hem aracın hem de telefonun birlikte çalışmasını gerektirir. Araçta veya telefonda herhangi bir arıza, şarj işleminin başarısız olmasına neden olabilir.

Kablosuz şarj alanına metal nesnelere veya sigara kutuları yerleştirilirse, merkezi kontrol ekranında bir açılır mesaj görüntülenir. Açılır pencereyi kapatmak için "Tamam"a tıklayın.

## Dijital video kaydedici (DVR)\*

DVR ön tarafa monte edilmiştir

Ön cam. Araç gücü "ACC" veya "ON" konumundayken DVR açılır. Açıldıktan sonra, ön camdaki yol koşullarını kaydetmek için kullanılabilir.

Araç ve normal kayıt, park izleme ve fotoğraf çekme gibi birden fazla çalışma modunu destekler.



 : Fotoğraf çekimi

Klasörde saklanacak bir fotoğraf çekmek için bu butona tıklayın.

Fotoğraf çekmek normal kayıt işlevini etkilemez.



: Video kaydı

Videoyu manuel olarak kaydetmek için bu düğmeye tıklayın. Manuel kayıt 20 saniye sürer. Gerçek kayıt 20 saniyeden kısaysa, sistem otomatik olarak 20 saniyeye çıkarır. Video klasöre kaydedilir.



: Ses

Ses kaydını başlatmak için bu butona tıklayın; ses kaydını durdurmak için tekrar tıklayın.



: Dosya

Klasör dört alt klasörden oluşur:

Fotoğraf, manuel kayıt, döngü video ve etkinlik kaydı.

Olay kaydı

"Park İzleme" fonksiyonu aktif hale getirildiğinde, araç park edildikten sonra uyku modundayken acil bir durum (örneğin araca anormal bir darbe gelmesi) meydana gelirse DVR açılır ve kayıt işlemi başlar.

Kayıt bittikten sonra araç tekrar uyku moduna girecektir.

Ayarlar

Ayarlar arayüzüne girmek için tıklayın.



Kayıt çözünürlüğü

Çözünürlük 1080P veya olarak ayarlanabilir  
720P, varsayılan olarak 1080P.

Normal kayıt süresi

Normal kayıt süresi 1 dakika, 3 dakika veya 5 dakika olarak ayarlanabilir, varsayılan olarak 3 dakikadır.

Park izleme

Park izleme fonksiyonu açılıp kapatılabilir, varsayılan ayar açık.

TF kartını biçimlendir

TF kartındaki verileri temizleyin ve  
exFAT olarak biçimlendirin.

Fabrika verilerine sıfırlama

Cihaz parametreleri varsayılan değerlerine geri  
yüklenecek ancak erişim noktası bilgileri  
değişmeden kalacaktır.

Değişiklikler cihaz yeniden başlatıldıktan sonra geçerli olacaktır.

### Dikkat

DVR tarafından kaydedilen veri dosyaları SD kartta saklanır. Lütfen

Kullanmadan önce kartın doğru şekilde takıldığından ve herhangi bir anormallik olmadığından emin olun.

Acil bir durumda klasörün dolmasını ve kayıt yapılamamasını önlemek için lütfen etkinlik kaydı klasöründeki dosyaları düzenli olarak kontrol edin ve temizleyin.

Verilerin silinmesi geri alınamaz bir işlemdir, bu nedenle silmeden önce lütfen tüm verileri temizlemeniz gerekip gerekmediğini dikkatlice değerlendirin.

### Not

DVR merkezi sisteme bağlanır

Dahili WiFi üzerinden kontrol ekranı.  
merkezi kontrol ekranına erişilemiyor

DVR'ın onarımı için lütfen SWM Motors yetkili servis merkezine başvurun.

---

Klima kontrol paneli.....	94
Fonksiyon tanımı.....	96
Hava çıkışı.....	98
Ana arayüz.....	99
Açılır menü.....	101
Medya.....	102
Radyo.....	103
Radyo istasyonu.....	104
Bluetooth .....	104
Akıllı bağlantı.....	106
CarPlay (Apple bağlantısı) .....	108
Android Auto (Android bağlantısı).....	109
Araç ayarları.....	109
Ayarlar.....	112

### A/C kontrol paneli

Klima için düğme kontrolü

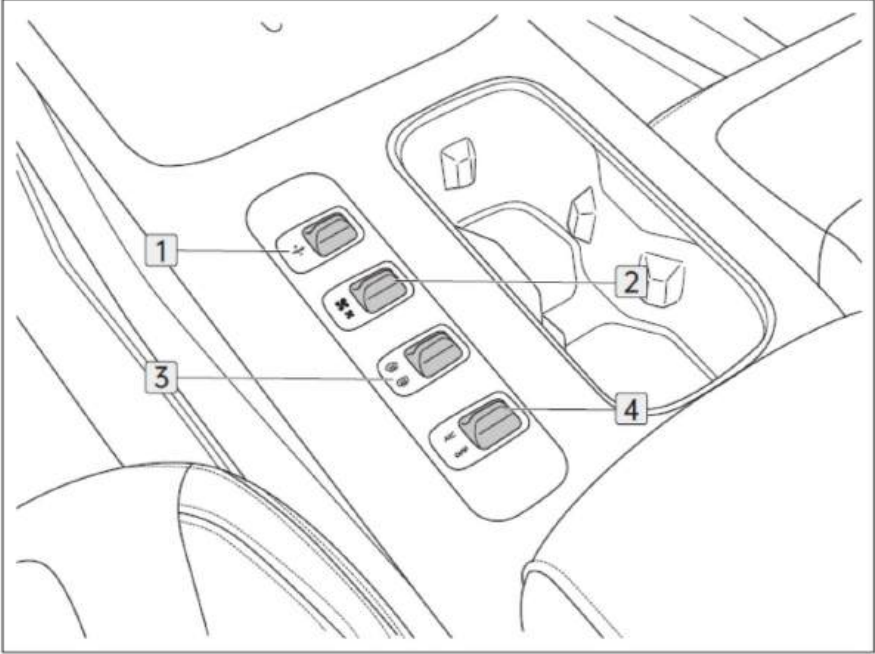

1 Sıcaklık ayar anahtarı

3 Buz çözücü anahtarı

2 Hava hacmi kontrol anahtarı

4 A/C anahtarı

Klima için merkezi kontrol ekranı kontrolü

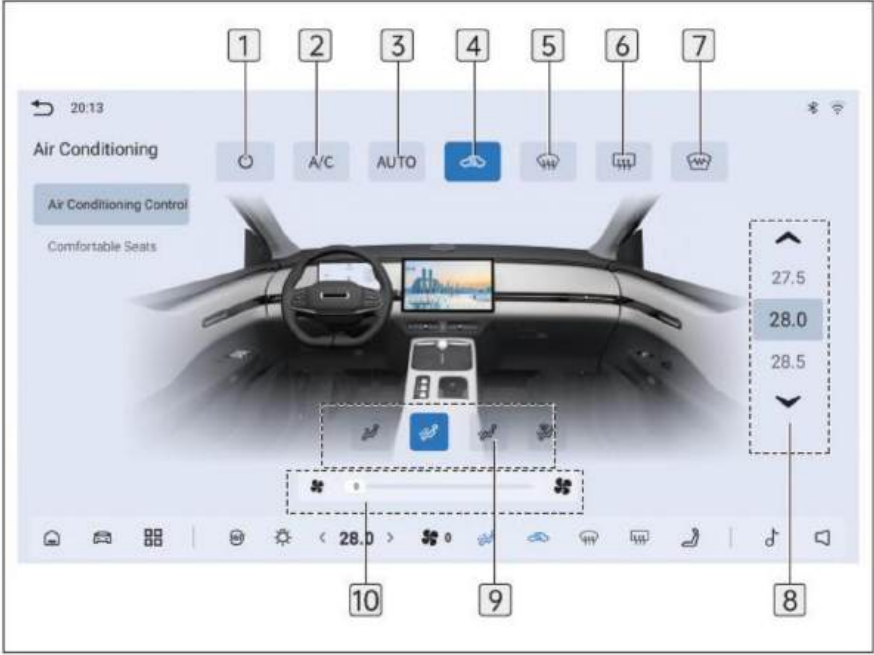

1 Klima açma/kapama düğmesi

2 A/C anahtarı

3 OTO düğmesi

4 İç/dış sirkülasyon modu düğme

5 Ön buz çözücü düğmesi

6 Arka cam buz çözücü ve dış dikiz aynası ısıtma düğmesi

7 Ön cam ısıtma düğmesi

8 Sıcaklık ayar düğmesi

9 Üfleme modu ayar düğmesi

10 Hava akışı ayar kolu

### Not

#### Klima kokusu

Klima ilk açıldığında, hava akışında nemli ve küflü bir koku olabilir; bu normal bir durumdur. Klimanın kullanımı sırasında, buharlaştırıcının klimanın yoğunlaşmış suyuna yapışması kolaydır ve ıslak buharlaştırıcı da araçtaki filtrelenmemiş insan terini, dumanı ve tozu kolayca emer.

#### yoğunlaşmış su

Buharlaştırıcı kurutulamaz, koyu ve ıslak buharlaştırıcı yüzeyinde küf oluşması kolaydır ve küf uzun süre fermente edildiğinde koku üretmesi kolaydır.

#### Kokuya karşı alınacak önlemler

Hava filtresini düzenli olarak kontrol edin, temizleyin veya değiştirin.

Park etmeden önce soğuk havayı kapatın ve doğal havanın geçmesine izin verin, aracı nispeten kuru tutun.

Bölmeyi temiz tutmaya çalışın ve taze.

Önlemler alındıktan sonra koku hala devam ediyorsa, yetkili servise başvurmanız önerilir.

SWM Motors yetkili servisine onarım için başvurun.

#### Diğer konular

Yaprakların veya diğer kalıntıların girmesine izin vermeyin  
 ön camın yakınındaki hava giriş izgarasını kapatmak için.

Aracın elektriğini kapatmadan önce klimayı ve diğer tüm elektrikli cihazları kapatın.

### Fonksiyon tanımı

#### Klimayı açın/kapatın

##### Klimayı açın:

Merkezi kontrol ekranında veya A/C kontrol panelinde "A/C", sıcaklık ayarı, fan hızı ayarı veya diğer anahtarların çalıştırılmasıyla A/C sistemi aktif hale getirilebilir.

##### Klimayı kapatın:

"A/C anahtarını" geriye doğru "KAPALI" konumuna getirin.

A/C kontrolündeki düğmeye tıklayın merkezi kontrol ekranının arayüzü.

##### Klima kompresörünü açın:

"A/C anahtarını" öne doğru itin

"A/C" konumu.

A/C'deki "A/C" düğmesine tıklayın merkezi kontrolün kontrol arayüzü ekran.

#### A/C otomatik modu

Merkezi kontrol ekranının A/C kontrol arayüzünde bulunan "OTO" butonuna tıklayarak A/C otomatik modunu aktif hale getirin, sıcaklığı istediğiniz seviyeye ayarlayın, A/C sistemi hava akış modunu ve fan hızını otomatik olarak ayarlayacaktır.

#### Sıcaklığı ayarlayın

##### Sıcaklığı artırın:

"Sıcaklık Ayar Anahtarını" öne doğru "+" konumuna getirin.

Sıcaklık ayar alanına tıklayın  
 A/C kontrol arayüzünde merkezi kontrol ekranı.

Merkezi kontrol ekranı durum çubuğunun alt kısmındaki " " işaretine tıklayın.

##### Sıcaklığı azaltın:

"Sıcaklık Ayar Anahtarını" geriye doğru " " konumuna getirin.

Sıcaklık ayar alanına tıklayın  
 A/C kontrol arayüzünde merkezi kontrol ekranı.

Merkezi kontrol ekranı durum çubuğunun alt kısmındaki " " işareti tıklayın.

### Fan hızını ayarlayın

Hava hacmini artırın:

"Hava Hacmi Ayarı"na basın

"İleri"ye geçiş



konum.

Merkezi kontrol ekranındaki A/C kontrol arayüzündeki hava hacmi ayar kolunu sağa doğru kaydırın.

Hava hacmini azaltın:

"Hava Hacmi Ayarı"na basın

"Geri" geçiş



konum.

Klima kontrol arayüzündeki hava hacmi ayar kolunu kaydırın.

Sol tarafta merkezi kontrol ekranı.

### Dolaşım modunu ayarlayın

Klima kontrol arayüzündeki sirkülasyon modu ayar düğmesine tıklayın.

merkezi kontrol ekranı veya alt durum

çubuk:



: İç sirkülasyon



: Dış sirkülasyon



### Dikkat

Tüneldeyseniz, trafik sıkışıklığındaysanız, aracın dışındaki hava kirliyse veya sıcak ve soğuk havanın tadını bir an önce çıkarmak istiyorsanız iç sirkülasyon modunu kullanmalısınız.

Klima sisteminin kompresör kapalıyken iç sirkülasyon modunda tutulması camların buğulanmasına neden olabilir.

Altında haşın çevresel

Tozlu yollar veya inşaat bölümleri veya yoğun yağmur gibi koşullar altında, tüm pencereleri kapatın ve iç mekan havalandırmasını başlatın. dolaşım modu. Sonra

Ortam iyileştirildiyse harici sirkülasyon modunu açın.

### Hava üfleme modunu ayarlayın

Sirkülasyon hava üfleme moduna tıklayın

Merkezi kontrolün A/C kontrol arayüzü seçmek için ekran veya alt durum çubuğu farklı hava üfleme modları:

: Yüze darbe

: Yüze ve ayağa darbe

: Ayak darbesi

: Ayak üfleme ve buz çözme



### Not

Ön defrost açırken hava üfleme modu seçilemez.

### Ön buz çözme

"Defrost" anahtarını öne doğru itin



Ön buz çözme açma/kapama pozisyonu.

Tıklayın



A/C kontrolündeki düğme

merkezi kontrol ekranının arayüzü

ön buz çözme açıp kapatın.

### Ön cam ısıtması\*

Tıklayın



A/C kontrolündeki düğme

merkezi kontrol ekranının arayüzü

ön camı açıp/kapatmak.

### Not

Ön cam ısıtma fonksiyonu aktif edildikten sonra, kapatmayı unutmanız için, 15 dakika çalıştıktan sonra fonksiyon otomatik olarak kapanacaktır.

### Arka buz çözücü

"Defrost" anahtarını geriye doğru itin



Arka buz çözme açma/kapama konumu.

Tıklayın



A/C kontrolündeki düğme

merkezi kontrol ekranının arayüzü

Arka buz çözücüyü açıp/kapatabilirsiniz.

### Not

Arka buz çözme fonksiyonu aktif hale getirildikten sonra, kapatmayı unutmanız için, 15 dakikalık çalışma sonrasında fonksiyon otomatik olarak kapanacaktır.

### Hava çıkışı

#### Ön hava çıkışı

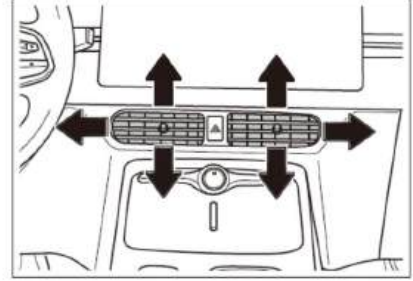

Hava çıkışının ortasında bulunan panjurun hareket ettirilmesiyle hava akış açısı ayarlanabilir.

Hava çıkışını tamamen açmak veya kapatmak için hava çıkış panjurunu sola veya sağa doğru en uç konuma getirin.

#### Arka hava çıkışı

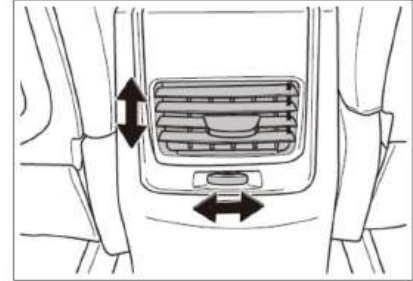

Hava çıkışının ortasında bulunan panjurun hareket ettirilmesiyle hava akış açısı ayarlanabilir.

Hava çıkışının altındaki ayar düğmesini sola veya sağa çevirerek hava miktarını ayarlayın.

## Merkezi kontrol ekran paneli

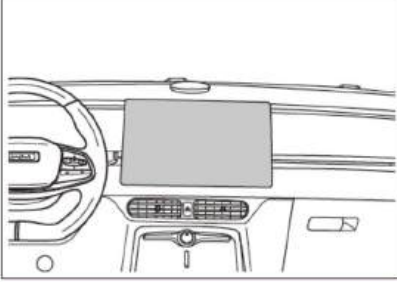

### ⚠ Uyarı

Güvenliğiniz açısından lütfen sürüş esnasında merkezi kontrol ekranını kullanmayınız.

### i Not

Merkezi kontrol ekranı arayüzü yalnızca referans amaçlıdır. Ayrıntılar için lütfen aracın gerçek konfigürasyonuna bakın.

## Ana arayüz

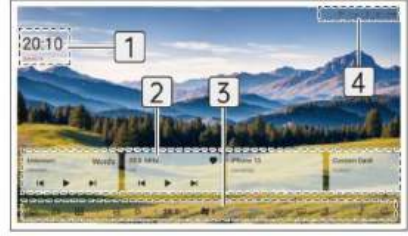

### 1 Zaman göstergesi

Ayarlanan zaman formatına göre güncel saati görüntüler.

### 2 Kart alanı

#### USB müzik kartı

Tıklamak  "Duraklat/Oynat",  
"Önceki/Sonraki Parça" düğmeleri

Arayüzü değiştirmeden arka planda müzik çalmak için USB müzik kartı; kartta şarkı adı ve sanatçı bilgileri görüntülenir.

#### USB'nin boş alanına tıklayın

Müzik kartını takın ve arayüz USB müzik uygulama arayüzüne atlayacaktır.

#### Radyo kartı

Tıklamak  Radyo kartındaki  
"Duraklat/Oynat", "Önceki/Sonraki İstasyon"  
veya "Favori" düğmelerine basarak arayüzü  
değiştirmeden arka planda radyo istasyonunu  
çalabilirsiniz; kartta istasyon kanalı ve frekansı  
görüntülenir.

Radyo kartının boş alanına tıkladığınızda  
arayüz, radyo uygulama arayüzüne geçecektir.

#### Bluetooth telefon kartı

Bluetooth bağlantı durumunu görüntüleyin;  
boş alana tıklayın  
Bluetooth telefon kartı ve

arayüz Bluetooth telefon arayüzüne atlayacaktır.

### Özel kart

Özel karta tıkladığınızda arayüzde, kartın işlevini seçebileceğiniz özel kart açılır penceresi görüntülenir.

### 3 Alt durum çubuğu

 Ana Sayfa: Ana sayfaya dönmek için bu düğmeye tıklayın ana arayüz.

 Araç ayarları: Bu düğmeye tıklayarak Araç ayarları arayüzüne atlayın.

 Uygulamalar: Uygulama arayüzüne geçmek için bu butona tıklayın.

 360 Panorama: Bu düğmeye tıklayarak Panoramik görünüm arayüzüne geçin.



 Lamba ayarları: Lamba ayarları için dört seçeneğe gitmek için bu düğmeye tıklayın: Kapalı, Kısa Far, Otomatik Lamba ve Konum Lambası.

<23.5> A/C Sıcaklık Ayarı:

A/C arayüzüne geçmek için "Dijital Sıcaklık"a tıklayın.

Sıcaklığı doğrudan A/C arayüzüne geçmeden ayarlamak için veya düğmesine tıklayın.

 Fan hızı ayarı: A/C arayüzüne geçmek ve fan hızı ayar kolunu görüntülemek için bu düğmeye tıklayın.

 Hava akışı modu ayarı: A/C arayüzüne geçmek ve dört hava akışı modunu görüntülemek için bu düğmeye tıklayın: , Ve . 

 İç/dış sirkülasyon ayarı:

A/C arayüzüne gitmek ve mevcut ayarları vurgulamak için bu düğmeye tıklayın

İç/dış sirkülasyon simgesi.

 Ön buz çözme: Ön buz çözme için bu düğmeye tıklayın ön buz çözme modunu açma/kapatma.

 Arka buz çözme: Bu düğmeye tıklayarak arka buz çözme için Arka buz çözme modunu açma/kapatma.

 Konfor koltuğu: Bu düğmeye tıklayarak konfor koltuğu arayüzüne geçin.

 Multimedya: Bu butona tıklayarak USB müzik, video ve resim arayüzüne geçin.

 Çağrı sesi ayarlama: Mevcut arayüzde çağrı sesi ayarlama çubuğunu görüntülemek için bu düğmeye tıklayın.

4 Üst durum çubuğu

 Hiçbir WiFi cihazı bağlı olmadığında bu simge görüntülenmez; WiFi açık ancak bağlı olmadığında gri görünür; bir WiFi cihazı başarıyla bağlandığında siyah görünür.

 : Bu simge, multimedya sesi 0.

 : Bu simge, bir USB aygıtı bağlı değil veya değil tanındı; bir USB aygıtı bağlandığında görünür.

 : Bu simge, hiçbir şey olmadığında görüntülenmez. Bluetooth cihazı bağlı; Bluetooth açıkken ancak bağlı değilken gri görünür; Bluetooth açıkken siyah görünür

Bluetooth cihazı başarıyla bağlandı

 : Bu simge Qi uyumlu bir telefon şarj edilirken görüntülenir; telefon çıkarıldıktan 3 saniye sonra kaybolur.

## Açılır menü

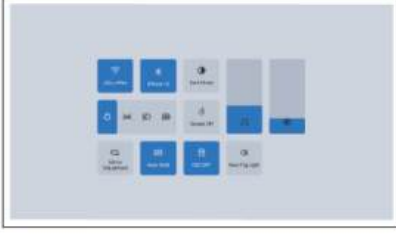



Ekranın üstünden aşağı doğru kaydırarak açılır menüyü açın.

 : Wi-Fi'yi kapatmak için bu düğmeye tıklayın  
durum açık/kapalı.

Bluetooth: Bluetooth durumunu açmak/kapatmak için bu butona tıklayın.

Gece modu: Gece ve gündüz görüntüleme modları arasında geçiş yapmak için tıklayın.

 : Bu düğmeyi tıklayarak kapatabilirsiniz.  
dış lambalar.

 : Açmak için bu düğmeye tıklayın  
küçük lambaları yakın ve farları kapatın.

 : Açmak için bu düğmeye tıklayın  
farlar.

 : Açmak için bu düğmeye tıklayın  
otomatik farlar.

Ekran kapalı: Fiziksel/elektronik saate girmek için  
o bu düğmeye tıklayın  
ekran koruyucu arayüzü.

Dış dikiz aynası ayarı: Bu butona tıklayarak  
yan aynaları ayarlayabileceğiniz dış dikiz  
aynası ayar penceresini açabilirsiniz.

Otomatik bekletme: Otomatik bekletme işlevini  
açmak/kapatmak için bu düğmeye tıklayın.

ESC: Açmak/kapatmak için bu düğmeye tıklayın  
ESC fonksiyonu.

Arka sis lambası: Bu düğmeye tıklayarak arka sis lambasını açın

arka sis lambasını açma/kapama.

 : Ses ayar çubuğunu kaydırın

Medya sesini ayarlamak için.

 : Ekran parlaklığını ayarlamak için  
ekran parlaklık ayar çubuğunu kaydırın.

### Medya

Uygulama arayüzünde "Medya"ya tıklayarak USB resimlerini, USB müziklerini ve USB videolarını içeren medya arayüzüne girebilirsiniz.

#### USB görüntüsü



USB'ye girmek için "USB Müzik"e tıklayın müzik arayüzü.

Resim listesi: Resim listesini görüntüleyebilir ve küçük resimlere göz atmak için sola veya sağa kaydırabilirsiniz.

: Resmin tamamını görmek için tıklayın ekran.



: Tam ekranı küçültmek için tıklayın müzik gösterisi.

: Önceki sayfaya geçmek için tıklayın izlemek.

: Tam ekranı küçültmek için tıklayın görüntü gösterimi.

: Önceki görüntüye geçmek için tıklayın.

### USB müzik

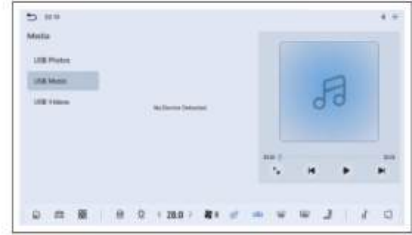

USB görüntü arayüzüne girmek için "USB Görüntüleri"ne tıklayın.

Parça listesi: Tüm parçaları görüntüler.

: Müziği tam ekran görüntülemek için tıklayın mod.



: Görüntü oynatmayı duraklatmak için tıklayın.

: Soldaki resme geçmek için tıklayın.

: Müziği duraklatmak için tıklayın playback.

: Bir sonraki parçaya geçmek için tıklayın.

: Tekli döngü, karışık veya liste döngüsü oynatma modunu değiştirmek için tıklayın.

İlerleme kontrolü: Geçerli oynatma süresini ve toplam parça süresini görüntüler.

İlerleme çubuğunu sürükleyerek oynatma ilerlemesini kontrol edebilirsiniz.

ID3 bilgisi: Şarkı adını, sanatçı adını, albüm adını ve albüm kapağını görüntüler.

## USB videosu



USB videoya girmek için "USB Video"ya tıklayın arayüz.

Video listesi: Video listesi şu anda çalınan parçayı vurgular.

: Video nun tamamını oynatmak için tıklayın ekran.



: Tam ekranı küçültmek için tıklayın video gösterimi.

: Önceki videoya geç.

: Video oynatmayı duraklatır.

: Sonraki videoya geç.

## Radyo



Radyo arayüzüne girmek için uygulama arayüzünde "Radyo"ya tıklayın.

FM radyoya geçmek için "FM"e tıklayın İstasyonlar.

AM radyoya geçmek için "AM"e tıklayın İstasyonlar.

Liste: Radyodan seçim yapabilirsiniz İstasyon listesi veya favori listesi.

: Bu istasyonun bir favori.

: İstasyonu favorilerinize eklemek için bu butona tıklayın.

◀ : Önceki radyo istasyonuna geç.

: Radyo çalmayı duraklatır.

: Bir sonraki radyo istasyonuna geç.

: Mevcut tüm radyo istasyonlarını aramak ve kaydetmek için bu düğmeye tıklayın İstasyon listesinde. Arama tamamlandıktan sonra Tamamlandığında listedeki ilk radyo istasyonu çalacaktır.

## Radyo istasyonu



DAB arayüzüne girmek için uygulama arayüzünde "DAB"a tıklayın.

Liste: Radyodan seçim yapabilirsiniz

İstasyon listesi veya favori listesi.

: Bu istasyonun bir favori.

: İstasyonu favorilerinize eklemek için bu butona tıklayın.

◀ : Önceki radyo istasyonuna geç.

▶ : Radyo çalmayı duraklatır.

▶ : Bir sonraki radyo istasyonuna geç.

: Tümünü aramak için bu butona tıklayın mevcut radyo istasyonlarını bulun ve saklayın İstasyon listesinde. Arama tamamlandıktan sonra Tamamlandığında listedeki ilk radyo istasyonu çalacaktır.

## Bluetooth

## Bluetooth telefon

Bluetooth bağlantısı kurulduktan sonra

Başarılı ise, Bluetooth telefon arayüzüne girmek için uygulama arayüzünde "Bluetooth Telefon"a tıklayın.

## Gelen çağrı



☎ : Telefonu kapatmak için bu butona tıklayın Arama.

☎ : Bu butona tıklayarak soruyu cevaplayabilirsiniz. Arama.

## Arama yapın



Bir telefon numarasını sayısal tuş takımından çevirerek, arama geçmişinden seçerek veya kişi listesinden seçerek seçebilirsiniz.

Tıklayın ☎ Aramayı yapmak için düğmeye basın.

Bir çağrı sırasında



 : Aramayı sonlandırmak için bu butona tıklayın.

 : Arama tuşlarını açmak için bu butona tıklayın.

 : Mikrofonu sessize almak için bu butona tıklayın; karşı taraf hiçbir ses duymayacaktır. Sesi açmak için bu butona tekrar tıklayın.

 : Telefon görüşmesi moduna geri dönmek için bu butona tıklayın; hoparlör moduna geri dönmek için bu butona tekrar tıklayın.

Mini kart araması





Arama arayüzüne geri dönmek için ana ekrandaki telefon kartına tıklayın.

Bluetooth müzik

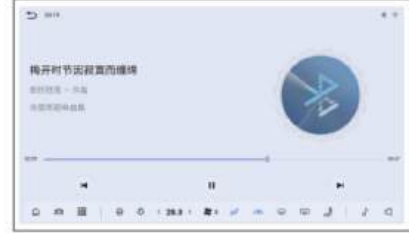
Bluetooth bağlantısı kurulduktan sonra Başarılı ise, Bluetooth müzik arayüzüne girmek için uygulama arayüzünde "Bluetooth Müzik"e tıklayın.



 : Önceki sayfaya geçmek için tıklayın izlemek.

 : Müziği duraklatmak için tıklayın playback.

 : Bir sonraki parçaya geçmek için tıklayın.

 : Tekli döngü, karışık veya liste döngüsü oynatma modunu değiştirmek için tıklayın.

İlerleme kontrolü: Geçerli oynatma süresini ve toplam parça süresini görüntüler. İlerleme çubuğunu sürükleyerek oynatma ilerlemesini kontrol edebilirsiniz.

ID3 bilgisi: Şarkı adını, sanatçı adını, albüm adını ve albüm adını görüntüler

kapak.

## Akıllı bağlantı

### Mobil uygulama kurulumu

Apple kullanıcıları için: App Store'u açın, "CarAuto"yu arayın, yükleyin ve oturma açma işlemini tamamlayın.

Android kullanıcıları için: Uygulama mağazasını açın, "CarAuto"yu arayın, yükleyin ve giriş işlemini tamamlayın.

### USB veri kablosu bağlantısı

1. Akıllı bağlantı arayüzüne girmek için uygulama arayüzünde "Akıllı Bağlantı"ya tıklayın.
2. Telefonunuzda "CarAuto" uygulamasını başlatın.
3. Telefonunuzu araç sistemine bağlamak için veri aktarım özelliğine sahip bir USB veri kablosu kullanın. Telefonunuzdaki "CarAuto" uygulamasında açılan izin talebi uyarılarına dikkat edin ve ilgili izinleri onaylayın.

### uygulama.

4. Bağlantının başarılı olmasını bekleyin. Bağlandığınızda uygulamanın ana sayfasına yönlendirileceksiniz.

Bağlantıyı kesmek veya başka bir kullanıcının bağlantısına geçmek için

Bağlantı yöntemi: Bağlantıyı kesmek için USB veri kablosunu çıkarın.

### Kablosuz bağlantı

1. Telefonunuzda "CarAuto" uygulamasını başlatın.
  2. "CarAuto" uygulamasının sağ üst köşesindeki tarama fonksiyonunu kullanarak merkezi kontrol ekranında görüntülenen QR kodunu tarayın ve telefonunuzu araç sistemine bağlayın.
  3. Bağlantının başarılı olmasını bekleyin.
- Bağlandıktan sonra, şuraya yönlendirileceksiniz:

Uygulamanın ana sayfası.

Bağlantıyı kesmek veya başka bir kullanıcının bağlantısına geçmek için

Bağlantı yöntemi: Bağlantıyı kesmek için uygulamayı kapatın.

### Uygulama özellikleri



Ekran fonksiyonları telefonun dahili özellikleri tarafından belirleniyor.

### Navigasyon

Mevcut konumunuzu doğru bir şekilde belirlemek için, navigasyon işlevini kullanmadan önce CarAuto uygulamasının telefonunuzun konum izinlerine erişmesine izin vermeli ve GPS düğmesinin açık olduğundan emin olmalısınız.

Navigasyon uygulaması, araç konumlandırma, adres arama, yakın çevre arama, ölçek ayarlama, rota planlama ve navigasyon gibi özellikleri destekleyen harita navigasyon hizmetleri sunar.

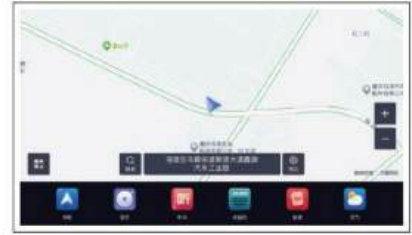

Çıkış: Mevcut uygulama sayfasından çıkmak için tıklayın. Harita ayarlama: Harita ölçeğini yakınlaştırmak/uzaklaştırmak için sağ alt köşedeki "+" veya "-" işaretine tıklayın.

Konum araması: Girmek için "Ara"ya tıklayın

Arama fonksiyonu. Konum anahtar kelimelerini girerek ilgili konuları arayabilir, rotaları görüntüleyebilir ve navigasyonu başlatabilirsiniz.

Yakın: Yakın fonksiyonuna girdikten sonra, aradığınızı hızlı bir şekilde bulmanıza yardımcı olacak çeşitli yakın kategorileri görüntüleyebilirsiniz.

Tek tıkla ana sayfaya/şirkete gitme:



1. "Anasayfaya Git" veya "Şirkete Git"e tıklayın.
2. Ev/iş adresi zaten belirlenmişse, "Rota Hesaplaması"na girmek için tıklayın.
3. Ev/iş adresi ayarlanmamışsa, ayarlamak için adresi arayın.
4. Kurulumu başarıyla tamamladıktan sonra "Rota Hesaplama" sayfasına girmek için tıklayın.

#### Telefon yansıtma

Bu özellik, telefon içeriğinin araç sistemi ekranına yansıtılmasını destekler. Kullanım sırasında telefon ekranının açık kalması gerekir.

##### Android telefonlar

İzin istemi: Yansıtma uygulamasına girdikten sonra, erişilebilirlik izni etkin değilse, ekran erişilebilirlik izni istemi sayfasına yönlendirilecektir. "İzni Etkinleştir"e tıklayın, telefona dikkat edin ve CarAuto uygulamasının erişilebilirlik izni isteğini etkinleştirmeyi kabul edin. Ardından, telefon ekranını araç sisteminde çalıştırabilirsiniz.

Erişilebilirlik izni varsa

Zaten etkinleştirilmişse, uygulamaya girerken telefonun uyarısını dikkate alın, telefon uygulamasının ekran kaydı izin isteğini onaylayın ve izin isteğini kabul etmek için "Şimdi Başla"ya tıklayın. Ardından, telefon ekranı içeriği araç sistemi ekranına yansıtılacaktır.

Ekran döndürme: "Ekranı Döndür"e tıklayın manzara ve portre modları arasında geçiş yapmak için.

Yansıtmayı durdur: Yansıtılan ekranı kapatmak için "Ekran Yansıtmayı Durdur"a tıklayın ekran.

##### iPhone

İzin istemi: Yansıtma uygulamasına girdikten sonra, telefonunuzdaki açılır pencere isteğini dikkat edin, tıklayın İçeriği yansıtma için "Canlı Yayını Başlat" Telefon ekranınızı araç ekranına aktarın.

Yansıtmayı durdur: Soldaki daraltılmış araç çubuğuna tıklayın, ardından yansıtılan ekranı kapatmak için "Çıkış"a tıklayın.

### CarPlay (Apple bağlantısı)

#### Bağlantı

##### Kablolu bağlantı

iPhone'unuzu Type-A portuna bağlayın, başarılı bağlantının ardından CarPlay arayüzü görüntülenecektir.

##### Kablosuz bağlantı

1. Telefonunuzu aracınızın Bluetooth'una bağlayın.
2. İlk başarılı Bluetooth bağlantısından sonra bir istem penceresi görünecektir.
3. "CarPlay'i Kullan" seçeneğine tıklayın.
4. Bağlantı başarıyla kurulduktan sonra, araç ekranında uygulama arayüzü gösterilecek ve telefonun Bluetooth bağlantısı otomatik olarak kesilecektir. Bu esnada, telefonun Wi-Fi'ı otomatik olarak aracın kablosuz erişim noktasına bağlanacaktır.

#### Bağlantı kesme yöntemi

Telefonunuzun WiFi ve Bluetooth özelliğini kapatın.

#### Uygulama özellikleri



**Telefon:** Arama yapma, gelen aramaları cevaplama ve arama geçmişi görüntüleme gibi işlevleri sağlar.

**Müzik:** Telefonunuzda kayıtlı müzik dosyalarını veya çevrimiçi medya servislerinden şarkıları çalar.

**Haritalar:** Kullanıcıların varış noktalarını bulmalarına ve plan yapmalarına yardımcı olmak için navigasyon hizmetleri sağlar

rotalar.

**Mesajlar:** SMS ve iMessage göndermeyi ve almayı destekler.

İstenen mesaja tıklandığında, içeriği okumak için "Siri" etkinleştirilecektir

yüksek sesle.

**Şu Anda Çalınan:** Şu anda çalınan içeriği görüntüler. Bu içerik müzik veya diğer ses dosyaları olabilir.

**Araba:** Ana sayfaya dönmek için tıklayın arayüz.

**Podcast'ler:** Çeşitli podcast'leri bulmanızı, abone olmanızı ve oynatmanızı sağlar programlar.

**Sesli Kitaplar:** Sesli kitapların seslerini dinleme işlevini sağlar sesli kitap çal.

## Android Auto (Android bağlantısı)

Android Auto'yu kullanmak için telefonunuzun Google hizmetlerini desteklemesi ve Android Auto yazılımının Google Play Store'dan yüklenmiş olması gerekir.

### Bağlantı

#### Kablolu bağlantı

Android Auto uygulamasını yükledikten sonra, Android Auto'yu açmak için tıklayın ve gerekli hizmetleri ve güncellemeleri yüklemek için talimatları izleyin. Normal şekilde açılırsa, yazılım ortamı başarıyla destekleniyor demektir.

Android telefonunuzu USB veri kablosunu kullanarak aracınızın USB portuna bağlayın.

#### Kablosuz bağlantı

1. Bluetooth'u açın ve arayın cihazlar.
2. Eşleştirelecek aracın Bluetooth'unu seçin ve bağlamak.
3. Bağlantı sağlandığında, aracın ekranında uygulama arayüzü gösterilecektir (telefonun WiFi'ı otomatik olarak aracın erişim noktasına bağlanacaktır).

### Not







Android Auto aramaları Bluetooth araması yoluyla yapılır.

## Araç ayarları

Araç ayarlarına girmek için uygulama arayüzünde "Araç Ayarları"na tıklayın ekran.

### Hızlı kontrol



- Tıkla  tüm dış lambaları kapatmak için.
- Tıkla  Pozisyon lambalarını yakmak ve farları söndürmek için.
- Tıkla  farları (kısa far) yakmak.
- Tıkla  otomatik açmak için farlar.
- Tıkla  EPB işlevini açmak için veya kapalı.
- Arka sis lambasını açmak için tıklayın veya kapalı.
- Ortam lambasını açmak veya kapatmak için tıklayın.
- Tıkla  dışarıya girmek dikiz aynası arayüzü.

### Sürüş kontrolü



Sürüş modu: ECO, NORMAL veya SPORT'u seçin.

Sürüş tercihlerini koru: Son sürüş modunu hatırlamak için bu işlevi etkinleştirin.

Direksiyon destek modu: Konfor veya Spor'u seçin.

ESC sistemi: Bu işlevi açın veya kapalı.

Otomatik Araç Bekletme (AVH): Bu fonksiyonu açın veya kapatın.

Manuel park etme (EPB): Bu fonksiyonu açın veya kapatın.

Fragman modu: Bu işlevi açın veya kapalı.

### Sürüş yardımı



İleri Çarpışma Uyarısı (FCW): Bu işlevi açın veya kapatın.

Alarm hassasiyeti: Yüksek, Orta, Düşük seçilebilir.

Kör Nokta Algılama (BSD): Bu fonksiyonu açılıp kapatılabilir.

Şerit Değiştirme Asistanı (LCA): Bu fonksiyonu açılıp kapatılabilir.

Arka Çarpışma Uyarısı (RCW): Bu fonksiyonu açılıp kapatılabilir.

Kapı Açık Uyarısı (DOW): Bu fonksiyon açılıp kapatılabilir.

Arka Çapraz Trafik Uyarısı (RCTA): Bu fonksiyon açılıp kapatılabilir.

Şerit Takip Uyarı Sistemi (LDWS): Bu fonksiyon açılıp kapatılabilir.

Ön Park Radarı: Bu fonksiyon açılıp kapatılabilir.

## Lamba kontrolü



Ortam lambası kontrolü: Bu fonksiyon açılıp kapatılabilir, ortam lambasının parlaklığı ve rengi ayarlanabilir.

Far yükseklik ayarı: 0, 1, 2, 3 olarak ayarlanabilir.

Arka sis lambası kontrolü: Arka sis lambası açılıp kapatılabilir.

Beni Eve Takip Et: Beni Eve Takip Et fonksiyonu kapatılabilir veya gecikme süresi 15s, 30s, 45s, 60s ve 120s olarak ayarlanabilir.

## Vücut kontrolü



Dış dikiz aynası ayarı:

Dış dikiz aynasına girmek için tıklayın  
ayna ayarı.

Dış dikiz aynası otomatik katlama: Bu fonksiyon açılıp kapatılabilir.

Dış dikiz aynasının manuel katlanması: Dış dikiz aynasını açmak veya katlamak için bu düğmeye tıklayın.

Bagaj Kapağı: Açma, Kapatma, Durdurma ayarlanabilir.

Kapı kilidi açma modu: Sürücü kapısı veya tüm kapılar

dört kapı ayarlanabilir.

Kilitlendiğinde camın otomatik kapanması: Bu fonksiyon açılıp kapatılabilir.

Sürüş sırasında otomatik kilitleme: Bu fonksiyon açılıp kapatılabilir.

Motor kapandıktan sonra otomatik kilit açma: Bu fonksiyonu açılıp kapatılabilir.

Tavan penceresi kontrolü: Açma, Kapatma modu ayarlanabilir.

Güneşlik kontrolü: Açma, Kapatma yapılabilir  
ayarlanabilir.

### Ayarlar

Sistem ayarları arayüzüne girmek için uygulama arayüzünde "Ayarlar"a tıklayın.

Görüntülemek



Parlaklık ayarları:

Otomatik parlaklık açıldığında alttaki parlaklık çubuğu ayarlanamaz.

Otomatik parlaklık kapatıldığında alttaki parlaklık çubuğu ayarlanabilir ve ekran parlaklığı ayara göre değişir.

Görüntüleme modu:

Gündüz, Gece ve Otomatik olmak üzere üç mod bulunuyor ve ayarlar arayüzüne göre ilgili tema arayüzü görüntüleniyor.

Otomatik modda: Pozisyon lambası açıldığında gece moduna geçer.

Fabrika ayarı otomatik moddur.

Ekran koruyucu: Bir ekran koruyucu seçebilirsiniz fiziksel saat veya dijital saat.

Duvar Kağıdı:

Ekran koruyucuyu şurada ayarlayabilirsiniz:

Duvar kağıdı ayarları arayüzü ve her tema için 4 seçenek bulunmaktadır.

Ana arayüzde, sola ve sağa kaydırarak duvar kağıtlarını doğrudan değiştirebilirsiniz.

Zaman biçimi: 12 saatlik zaman dilimini seçebilirsiniz veya 24 saat.

Saat ayarları: "Tarih ve saati otomatik olarak senkronize et" seçeneği açık olduğunda tarih ve saat manuel olarak ayarlanamaz; kapalı olduğunda saat manuel olarak ayarlanabilir.

Saat dilimi ayarları:

Manuel ayar: Dünya genelindeki başlıca saat dilimlerinden manuel olarak seçim yapın.

Otomatik ayar: GPS'e bağlı olarak saat dilimini otomatik olarak algılayabilir ve ayarlayabilir konumlandırma.

Sürüş sırasında video oynatın:

Bu anahtarın kapatılması, araç hızı 15 km/saat olduğunda USB video oynatımını engelleyecek ve şu mesaj görüntülenecektir: "Sürüş güvenliği için, sürüş sırasında video oynatımı yasaktır."

Bu anahtarın açılması, araç hızı 15 km/s olduğunda USB video oynatımına izin verecektir.

Sistem dili:

Çince, İspanyolca, İngilizce, Arapça, Portekizce, Türkçe, Farsça, Rusça, Almanca, Fransızca, İtalyanca, Çekçe dillerini destekler ve varsayılan olarak Çince'dir.

Giriş yöntemi çoklu dil ayarlarına göre değişecek ve varsayılan giriş yöntemi dili sistem ayar dili giriş yöntemine geçecektir.

## Ses



**Telefon ses seviyesi:** Telefon ses seviyesini ayarlamak için ses çubuğunu kaydırın.

Ayarlanabilir aralık 1 ile 20 arasındadır ve varsayılan değer 10'dur.

**Medya ses seviyesi:** Medya ses seviyesini ayarlamak için ses çubuğunu kaydırın.

Ayarlanabilir aralık 0 ile 40 arasındadır ve varsayılan değer 15'tir.

**Ses alanı:**

Aşağıdaki seçeneklerden birini seçebilirsiniz: Sürücü, Ön Yolcu, Arka Sol, Arka Sağ, Özel, Orta, varsayılan olarak "Orta" ayarlıdır.

Ses alanını geri yüklemek için "Sıfırla"ya tıklayın varsayılan duruma (sol/sağ ve ön/arka dengesi 0 olarak ayarlanmıştır).

**Ses efektleri:**

Standart, Caz, Klasik, Pop, Rock veya Özel seçeneklerinden birini seçebilirsiniz.

Ayrıca ilgili frekanslar için ekolayzır değerlerini 20 segmentte (-10 ila +10) manuel olarak da ayarlayabilirsiniz.

**Tuş takımı sesi:** Tuş takımı sesini açabilir veya kapatabilirsiniz.

**Kapı karşılama sesi:**

Kapı karşılama sesini açabilirsiniz

Açık veya kapalı. Sürücü kapısı açıldığında ses duyulacaktır.

Kapı karşılama sesini ayarlayabilirsiniz

Düşük, Orta veya Yüksek.

## Bağlantı

## Wi-Fi bağlantısı



WiFi anahtarı: Açık veya Kapalı olarak ayarlayabilirsiniz. Kapalı ise, bağlanabilir cihazların listesi görüntülenmeyecektir; Açık ise, sistem otomatik olarak WiFi cihazlarını aramaya başlayacaktır.

### Not

İlk açılıştaki varsayılan ayar "Açık"tır. Sistem her açıldığında, son kapatmadan önceki ayar korunur. Sistem fabrika ayarlarına geri yüklendiğinde, WiFi anahtarı varsayılan olarak "Açık" konumuna gelir.

WiFi cihaz listesi: Listeyi görüntüler WiFi cihazlarını, cihaz adlarını, sinyal gücünü ve parolayı temsil eden simgeler dahil olmak üzere WiFi cihazları durum.

## Bluetooth bağlantısı



Bluetooth anahtarı: Açık olarak ayarlayabilirsiniz veya Kapalı.

Bluetooth adı: Varsayılan ad

Bluetooth için görüntülenen değer BT\_ + Bluetooth MAC adresinin son 6 hanesidir. Bluetooth adı,

Özel karakterler (boşluklar, alt çizgiler, tireler vb.) için izin verilir ve en fazla 16 karaktere izin verilecek şekilde düzenlenebilir.

Bluetooth araması: Bluetooth

anahtar açıkken, diğer Bluetooth cihazları bu cihazı keşfedebilir ve ona bağlanabilir

Bir arama sırasında herhangi bir Bluetooth cihazı bulunmazsa, "Bluetooth cihazı bulunamadı" mesajı görüntülenir.

görüldü.

Kullanılabilir cihazlar: Arama aralığında eşleştirilebilen cihazları görüntüler.

Eşleştirilmiş cihazlar: Eşleştirilmiş cihaz listesi, eşleştirme süresi, sinyal gücü ve cihaz adına göre kapsamlı bir sıralamaya göre görüntülenir. Sistem, 8'e kadar geçmiş eşleştirilmiş cihazı hatırlayabilir.

## Sistem



Cihaz bilgisi: Yazılım sürümü, MCU sürümü vb. içerir.

Sistem yeniden başlatma: Aracın yeniden başlatılması bilgi-eğlence sistemi.

Hatırlatıcı olarak bir iletişim kutusu açılacaktır. "Onayla" seçeneğini seçmeniz gerekiyor veya Bir sonraki eylemi belirlemek için "İptal" tuşuna basın.

Fabrika ayarlarını geri yükle: Tüm araç ayarlarını fabrika ayarlarına geri yükler.

Hatırlatıcı olarak bir iletişim kutusu açılacaktır. "Onayla" seçeneğini seçmeniz gerekiyor veya Bir sonraki eylemi belirlemek için "İptal" tuşuna basın.

Alıştırma süresi .....	116	(TPMS) .....	141
Sürüş öncesi muayene .....	116	Geri görüş radarı.....	142
Öge yükleniyor.....	117	Ön Park Radarı*.....	143
Yangın önleme.....	117	Geri görüş kamerası sistemi*.....	144
Güç durumu değiştirme.....	119	Panorama görünümü *.....	145
Boynuz.....	119	Ekonomik sürüş.....	147
Pedal .....	120	Sisli havada araç kullanma .....	148
Vites değiştirme .....	120	Yağmurlu havada araç kullanma .....	149
Elektronik park freni (EPB)..	121	Sıcak mevsimde sürüş .....	150
Otomatik Araç Bekletme (AVH)..	122	Soğuk mevsimde sürüş.....	150
Sürüş modu değiştirme.....	123		
Araçın çalıştırılması .....	124		
Başlangıç .....	124		
Park Etme.....	124		
Fren destek sistemi.....	126		
Seyir Kontrol Sistemi (CCS)..	128		
Bağlantı Noktası Algılama (BSD)* .....	129		
Kapı Açık Uyarısı (DOW) .....	131		
İleri Çarpışma Uyarısı (FCW) sistemi* .....	132		
Arka Çarpışma Uyarı Sistemi (RCW)* .....	135		
Şerit Takip Uyarı Sistemi (LDWS)* .....	136		
Arka Çapraz Trafik Uyarı Sistemi (RCTA)*.....	140		
Lastik Basıncı İzleme Sistemi			

## Alışma süresi

Yeni bir aracın rodaj süresi, esas olarak hareketli parçaların yüzey kalitesini ve sürtünme ve aşınma durumunu iyileştirmek, aracın ömrünü uzatmak ve yakıt tüketimini azaltmak içindir. İlk 5.000 km içinde aşağıdaki basit kurallara uyulması önerilir:

Yeni bir arabaya binmeden önce, çeşitli sıvı seviyelerinin günlük olarak kontrol edilmesi önemlidir. Sıvı seviyesi yetersizse, belirtilen miktarda sıvı ekleyin ve lastik basıncının standart gereklilikleri karşıladığından emin olun.

Aracınızı çalıştırırken ve sürerken gaz pedalına sonuna kadar basmaktan ve ani hızlanmalardan kaçınınız.

Düz yollarda sürüşü tercih edin, çamurlu, kumlu veya su birikintili yollardan kaçınınız.

Acil fren yapmaktan kaçınınız.

Hızlı veya yavaş sürüşte, uzun süre sabit hızda gitmeyin.

## Sürüş öncesi muayene

Güvenliğiniz için, sürüşe başlamadan önce aracınızda bir güvenlik kontrolü yapmanız önerilir.

### Aracın dışı

Çevreyi kontrol edin araç ve hiçbir şeyin olmadığından emin olun engeller.

Lastiklerin hasarlı olup olmadığını veya lastik basıncının normal olup olmadığını ve lastik sırtında yabancı cisim olup olmadığını kontrol edin. Varsa düzeltici önlemler alın. gerekli.

Tekerlek somunlarının gevşek olup olmadığını kontrol edin.

Tüm camların, dış dikiz aynasının ve lambaların temiz ve engelsiz olduğundan emin olun ve biriken buz veya karı temizleyin.

Şasi üzerinde herhangi bir yabancı cisim olup olmadığını kontrol edin.

Lambaların ve sileceklerin düzgün çalışıp çalışmadığını kontrol edin.

Aracın altında fren hidroliği, soğutma sıvısı veya diğer sıvıların sızıntısı olup olmadığını kontrol edin (yaz aylarında klimadan kaynaklanan su damlaları normaldir).

### Aracın iç kısmı

Gösterge panelini kontrol ederek tüm gösterge lambalarının düzgün çalıştığından emin olun.

Emniyet kemerlerinin iyi durumda olduğunu teyit etmek için kontrol edin.

Fren pedalının sağlam olduğundan emin olun yeterli serbest oyun.

Motorun aşırı devir yapmasından kaçınınız.

Park freni sisteminin sağlam olup olmadığını kontrol edin düzgün bir şekilde çalışıyor.

Araç üzerindeki aletlerin eksiksiz olup olmadığını kontrol edin.

### Sürüş öncesi dikkat edilmesi gerekenler

Görüşünüzü engellemek için gösterge panelindeki gevşek eşyaları temizleyin. Gösterge panelindeki gevşek eşyalar, ani frenleme veya çarpışma sırasında yolculara çarparak kişisel yaralanmalara veya araçta hasara yol açabilir.

Koltukları, dış dikiz aynasını vb. ayarlayın.

Araçtaki tüm yolcuların emniyet kemerlerini bağladığından emin olun.

Tüm kapıların düzgün bir şekilde kapalı ve kilitleti olduğundan emin olun.

## Öğe yükleniyor

Lütfen ürünlerinizi yüklerken şu yöntemleri izleyin:

Aracın sürüş performansını ve güvenliğini etkilemeyecek şekilde tüm bagaj veya eşyalar bagajda güvenli bir şekilde sabitlenmelidir.

Ağır bagajları bagajın mümkün olduğunca ön tarafına yerleştirin.

Aracı aşırı yüklemeyin.

Bagaj alanında yolcu taşınması yasaktır.

Bagajı açıp eşyaları yüklemeye başlamadan önce, bagajı açmak ve eşyaları yüklemek için çevredeki alanın çarpmayı önleyecek kadar geniş olduğundan emin olun.



## Uyarı

Sürüşe başlamadan önce eşyaların düzgün bir şekilde saklandığından ve güvenli bir şekilde sabitlendiğinden emin olun. Aksi takdirde frenleme veya ani dönüşler sırasında kayabilir, devrilebilir veya fırlatılabilir ve bu da kazara yaralanmalara neden olabilir.



## Dikkat

Sıvı maddeleri saklarken, araca zarar verebilecek sızıntıları önlemek için bunların kapalı olduğundan emin olun. Sızıntı meydana gelirse, derhal temizleyin.

## Yangın önleme

Araç yangınlarının başlıca nedenleri arasında elektrikli cihazlar, kullanım hataları, yerel yüksek sıcaklıklar vb. yer almaktadır. Aracı kullanırken lütfen aşağıdaki önlemlere dikkat edin:

Aracınızı park ederken (özellikle yaz aylarında) tehlikeli ve yanıcı maddelerin olup olmadığına dikkat edin.

Yangın çıkmasını önlemek için etraftaki malzemeleri (saman, kuru dallar, yapraklar veya buğday samanı vb.) uzaklaştırın.

Sıcak mevsimde, aracınıza uzun süre maruz kalmaktan kaçının. Aynı zamanda, çakmak, kağıt parçaları, parfüm, güneş kremi spreyleri ve ışığı aracın ön paneline ve yakınına odaklamak için dışbükey mercekle oluşturabilen okuma gözlükleri gibi yanıcı ve patlayıcı maddeler koymayın.

Elektrik kablolarının bağlantı noktalarını gevşeklik, kötü bağlantı veya aşınma açısından düzenli olarak kontrol edin.

Devrenin ısı kaynağına çok yakın olup olmadığını düzenli olarak kontrol edin.

Yalıtım parçasının eskidiği tespit edilirse, kablo demeti derhal değiştirilmelidir.

Kablo demetinin aşınmış veya hareketli parçalara çok yakın olup olmadığını ve koruyucu kılıfın hasarlı veya eksik olup olmadığını düzenli olarak kontrol edin. Eğer öyleyse, yalıtımı hasar açısından hemen kontrol edin ve koruyucu kılıfı güçlendirin.

Elektrik elemanlarını, özellikle temas noktalarını toz, kirlenme vb. açısından düzenli olarak kontrol edin.

Elektrikli aletleri teknik özelliklerine uygun olarak çalıştırın.

Sürüş esnasında araçta anormal bir ses ve koku olup olmadığına dikkat edin.

Eğer öyleyse, lütfen nedenini bulmak için derhal incelemeye başlayın.

Elektrikli cihaz ve hatları değiştirirken, sahte ve yanıcı maddelerin neden olduğu yangınları önlemek için SWM saf parçaları kullanılmalıdır.

kalitesiz ürünler.



### Uyarı

Her türlü elektrikli cihaz ve bağlantı elemanlarına yanıcı maddelerin yaklaşması kesinlikle yasaktır.

Değişiklik sırasında devrenin aşırı yüklenmesini ve kablo demetinin dışındaki yalıtım katmanının hasar görmesini önlemek ve kısa devreye yol açmamak için devrelerde ve elektrikli cihazlarda izinsiz değişiklik yapmak veya montaj yapmak kesinlikle yasaktır.

## Güç durumu değiştirme

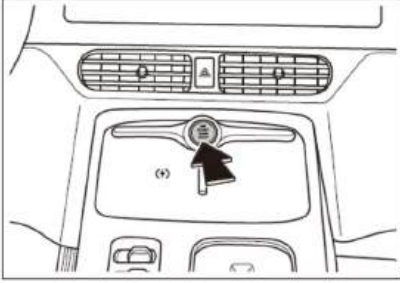

Akıllı anahtar aracınızdayken, fren pedalına basmadan, tek dokunuşla çalıştırma düğmesine basarak aracın güç durumunu değiştirin:

**KAPALI:** Araç gücü kapalıdır ve gösterge lambası kapalı.

**ACC:** Aracın bazı elektrikli ekipmanlarına güç sağlanıyor, gösterge lambası turuncu renkte yanıyor.

**AÇIK:** Aracın tüm elektrikli ekipmanlarına güç verilir ve araç kendi kendini kontrol etmeye başlar, gösterge lambası turuncu renkte yanar.

Akıllı anahtar aracın içerisindeyken fren pedalına basın, tek tuşla çalıştırma gösterge lambası yeşil yanar, aracı çalıştırmak için tek tuşla çalıştırma düğmesine basın, araç sürülebilir duruma geçer ve gösterge lambası söner.

## Acil durum gücü kapatma

Sürüş esnasında, tek tuşlu çalıştırma düğmesine 2 saniye içinde üç kez basın, araç gücü "ACC" durumuna geçecek ve bu esnada park freni uygulanmayacaktır.

 **Uyarı**

Sürüş esnasında, özel durumlar haricinde, tek tuşla çalıştırma düğmesine basmayın.

 **Dikkat**

Motor çalışmıyorken, akünün boşalmasını önlemek için araç gücünü uzun süre "AÇIK" durumuna getirmeyin.

Araçtan ayrılırken lütfen araç elektrikliğini kapatın ve akıllı anahtarınızı yanınıza alın.

## Korna



Kornanın kullanım amacı, özel yol kesimlerinde veya acil durumlarda trafik güvenliğini sağlamak amacıyla erken uyarı sağlamaktır.

Aracın tüm güç durumu ne olursa olsun, direksiyon üzerinde bulunan korna başlığına bastığınızda korna çalacaktır.

 **Not**

Ani dönüş ve eğim sonu gibi görüş mesafesini etkileyen bölümlere yaklaşırken, sollama veya acil durumlarda kazayı önlemek için hızınızı azaltın ve korna çalın.

Önünüzde duran veya yavaş hareket eden araçlardan oluşan bir kuyrukla karşılaştığınızda, durup beklemeli veya sırayla ilerlemelisiniz. Diğer araçları veya yayaları uyarmak için kornaya basmayın.

### Pedal

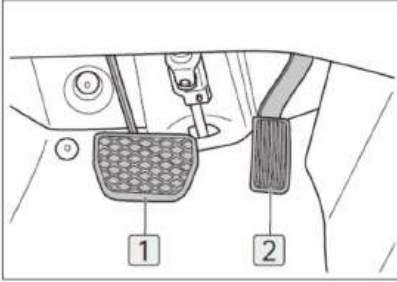

1 Fren pedalı

2 Gaz pedalı

### ⚠ Uyarı

Sürücünün ayak boşluğuna hiçbir eşya koymayın, çünkü bu eşyaların pedal alanına kayması ve sürücünün pedalları kullanmasını engelleyerek trafik kazasına yol açması önlenemez.

Aracı sürmeden önce tüm pedalların herhangi bir anda herhangi bir engellemeden tamamen basılıp bırakılabildiğinin teyit edilmesi gerekir.

Sürücü, aşağıdaki özelliklere sahip ayakkabılar giymelidir: harekete uygun ve duyarlı pedalların.

### Vites değiştirme

Vites kolu, direksiyon simidinin sağ alt tarafında bulunur. Vites değiştirirken, vites kolunu yukarı veya aşağı hareket ettirerek vitesi değiştirebilirsiniz; mevcut vites, gösterge panelinde görüntülenecektir.

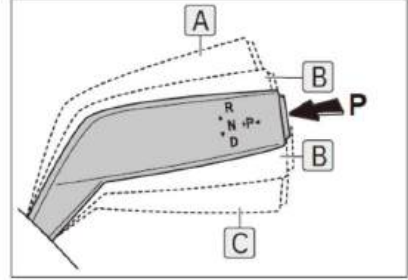

S : Park ekipmanı

Park ederken bu vites geçin.

Fren pedalına basın ve araç tamamen durduktan sonra "P" vites düğmesine basın.

R: geri vites

Geri giderken bu vites geçin. "R" vitesine geçmeden önce aracın tamamen durduğundan emin olun.

Vites kolunu "R" vitesine geçme konumuna getirin. A

N: Boş vites

Kısa bir mola vermeniz gerektiğinde bu vites geçin. "N" vitesine geçerken fren pedalına basın.

Vites seviyesi "D" konumundayken, vites kolunu "N" vitesine geçme konumuna getirin. B

Vites seviyesi "R" konumundayken, vites kolunu "N" vitesine geçme konumuna getirin. C

## D: Sürüş ekipmanı

Normal sürüş esnasında bu vitese geçin.

Vites kolunu "D" vitesine geçecek konuma getirin. **C**

## M: Manuel vites

Vites kolunu aşağı konuma getirin ve 2 saniye basılı tutarak "M" vitesine geçin. **C**

Vites kolunu yukarı veya aşağı hareket ettirerek vitesleri M1-M7 arasına getirin.

### ⚠ Uyarı

Vites değiştirdikten sonra, vites konumunu doğrulamak için daima gösterge panelini kontrol edin. Gösterilen vites konumu beklenenle uyumuyorsa, vites konumunu tekrar kontrol edin veya tekrar vites değiştirin.

İleri doğru sürüş sırasında vites değiştirirken kazaları önlemek için gaz pedalına basmayın.

### i Dikkat

Araç tamamen durduktan sonra "R" vitesine geçin. Araç tamamen durmadan önce "R" vitesine geçmek araca zarar verebilir.

Araçın hasar görmesini önlemek için, boşta seyir halindeyken vitesi "N"e almayın.

"D" veya "R" vitesinde geçici olarak durduğunuzda, sadece fren pedalına basın. Araçtan çıkmaz gerektiğinde mutlaka "P" vitese geçmeli ve el freninin çekili olduğundan emin olmalısınız.



Vitesleri normal şekilde değiştiremiyorsanız lütfen yetkili servisle iletişime geçin.

## SWM yetkili servis merkezi

Zamanında muayene edilecek motorlar biçim.

## Elektronik park freni (EPB)



Araç Ayarları Hızlı'ya tıklayın   
Kontrol veya Araç Ayarları   
Merkezi kontrol ekranının ana arayüzünde Sürüş Kontrolü'nü açmak için

"Manuel Park Freni (EPB)" açık veya kapalı.

## EPB manuel frenleme

Araç tamamen durduktan sonra, park frenini devreye sokmak için "Manuel Park Freni (EPB)" şalterini aktif hale getirin.

Gösterge panelindeki gösterge lambası  aydınlatacaktır.

## EPB otomatik park etme

Araç gücü "AÇIK" durumundan "KAPALI" durumuna getirildiğinde, EPB park fonksiyonunu otomatik olarak etkinleştirir ve gösterge panelindeki gösterge lambası yanar.

 aydınlatacaktır.

## EPB manuel kilit açma

Araç gücü "AÇIK" durumdayken ve vites "P" konumunda değilken, fren pedalına basın ve motoru kapatın.

Park frenini serbest bırakmak için "Manuel Park Freni (EPB)" düğmesi ve gösterge panelindeki gösterge lambası yanar.  kapamak.

### EPB otomatik kilit açma

Sürücüyü tarafından kapıyı kapatın, aracı çalıştırın, vitesi "D" veya "R" konumuna getirin ve EPB fonksiyonunu otomatik olarak devre dışı bırakmak için gaz pedalına hafifçe basın, gösterge panelindeki gösterge lambası sönecektir.



### Çekme modu

Çekme moduna girmek için:

Araç gücü "AÇIK" durumdayken fren pedalına basın, "N" vitesine geçin ve merkezi kontrol ekranının ana arayüzünde Araç Ayarları Sürüş Kontrolü'ne tıklayarak "Çekme Modu"nu açın.

Çekme Moduna girildikten sonra, araç gücü "AÇIK" konumundan "KAPALI" konumuna getirildiğinde, EPB park frenini devreye sokmayacaktır.

Çekme Modundan şu şekilde çıkabilirsiniz:

Aşağıdaki yöntemler:

"Çekme Modu"nu kapatmak için merkezi kontrol ekranının ana arayüzünde Araç Ayarları Sürüş Kontrolü'ne tıklayın.

"P" vites düğmesine basın.

"Manuel Park Freni (EPB)" anahtarını açın.

### Acil frenleme

Sürüş sırasında fren pedali arızalanırsa, park frenini kullanarak acil duruş gerçekleştirmek için P vites düğmesini basılı tutabilirsiniz. Bu durumda, araç sabit kaldığı sürece arka tekerlekler otomatik olarak maksimum fren kuvveti uygulayacaktır.

Sürüş esnasında, gerekmedikçe araç hızını düşürmek için el frenini kullanmayın, çünkü el freni sadece arka tekerleklerle frenleme kuvveti uygular ve bu da trafik kazalarına kolaylıkla yol açabilir.

### Not

Park ederken elektronik park freninin uygulanması gerekmektedir.

Araç yokuşta fren yaptıktan sonra kayarsa, fren pedalına basarak aracı durdurun ve düz bir yola getirin

Güvenli bir şekilde park etmek için yüzeye çıkın. Lütfen en kısa sürede muayene ve onarım için SWM Motors yetkili servisine başvurun.

Dik yokuşlara park ederken, aracı terk ederken lastiklere takoz veya başka sağlam nesnelere yerleştirmeniz önerilir. Bu, aracın yokuşta uzun süre park edilmesi nedeniyle kaymasını önlemeye yardımcı olur.

## Otomatik Araç Bekletme (AVH)

Otomatik Tutuş sistemi, aracı "N" veya "P" konumuna getirmeye veya park frenini manuel olarak devreye sokmaya gerek kalmadan park frenini otomatik olarak etkinleştirir. Sürüşe devam etmek için gaz pedalına basmanız yeterlidir.

### Aktivasyon koşulları

Otomatik Bekletme, şu durumlarda etkinleştirilebilir:

Aşağıdaki koşullar karşılanmaktadır:

Araç çalıştırılır.

Araç tamamen durmuştur.

Sürücüyü kapısı kapalı.

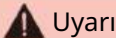

Uyarı

Otomatik bekletmeyi etkinleştirme veya devre dışı bırakma

Otomatik Bekletmeyi etkinleştirebilir veya devre dışı bırakabilirsiniz aşağıdaki şekillerde işlev görür:



Araç Ayarları'na tıklayın



Merkezi kontrol ekranının ana arayüzünde Sürüş Kontrolleri'ni etkinleştirmek için veya "Otomatik Araç Bekletme (AVH)" özelliğini devre dışı bırakın.

Açılır menüyü kaydırın ve "Otomatik Bekletme"ye tıklayın.

Otomatik Bekletmeyi Kullanma

Otomatik Tutuş işlevini etkinleştirip aracı fren pedalına basarak durdurduktan sonra, fren pedalına sıkıca basın. Gösterge panelindeki OTOMATİK TUTMA gösterge lambası yandığında, Otomatik Tutuş işlevi etkin demektir. Bu noktada, fren pedalını bırakmak aracı sabit tutar. Gaz pedalına basmak ise sürüşe devam etmenizi sağlar.

### Dikkat

Araba yıkama veya diğer konveyör bant sistemlerine girildiğinde Otomatik Bekletme fonksiyonu devre dışı bırakılmaktadır.

### Not

Otomatik Bekletme işlevi etkin olduğunda, sürücü tarafındaki kapıyı açmak Otomatik Bekletme işlevini devre dışı bırakacaktır

ve EPB park modunu devreye sokun.

Otomatik Bekletme işlevi etkinleştirildiğinde aktif, EPB elektronik park frenini manuel olarak çalıştırmak Otomatik Tutma işlevini devre dışı bırakacak ve

EPB park modunu devreye sokun.

Otomatik Tutma fonksiyonunu aktifleştirdikten sonra gaz pedalına basıldığında Otomatik Tutma fonksiyonu devre dışı kalacaktır.

## Sürüş modu değiştirme



Sürüş modunu "ECO" olarak ayarlayabilirsiniz. "NORMAL" veya "SPOR" üzerine tıklayarak Araç Ayarları Merkezi kontrol panelinin ana arayüzünde Sürüş Kontrolleri ekranı.

ECO: Aracın şu konumda olduğunu gösterir:

ekonomi modu.

Daha ekonomik ve yakıt tasarruflu

Gereksiz yakıt tüketimini azaltmak için motor devrini makul bir vitesle kontrol eden sürüş modu.

NORMAL: Aracın normal modda olduğunu gösterir.

Normal mod aynı şeyi sağlamaktır

güç sağlamakla kalmayıp aynı zamanda daha iyi yakıt ekonomisi elde etmek için de kullanılıyor.

SPORT: Aracın şu konumda olduğunu gösterir: spor modu.

Spor modu, performansı artırabilir

aracın sürüş dinamikleri ve daha az trafiğin olduğu düz yollara uygundur

ve geniş açık sürüş koşulları.

Ana arayüzde Araç Ayarları Sürüş Kontrolleri'ne tıklayın  
merkezi kontrol ekranı ve "Koru" özelliğini etkinleştirin  
Sürüş Tercihleri." Araç tekrar çalıştırıldığında son sürüş modu hatırlanacaktır.

### Aracın çalıştırılması

1. Akıllı anahtarın araç içerisinde geçerli alanda olduğundan emin olun.
2. Fren pedalına basın.
3. Tek dokunuşla başlatma düğmesine basarak makineyi başlatın.  
araç.

Araç acil çalıştırma

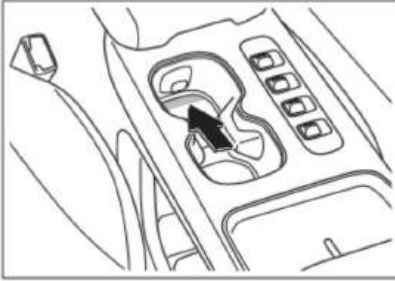

Akıllı anahtarın pili zayıfladığında veya RF sinyali ciddi şekilde kesintiye uğradığında, araç çalışmayabilir. Bu gibi durumlarda, anahtarlığı bardak tutucunun arka kısmına düz bir şekilde yerleştirin ve aracı tekrar çalıştırmayı deneyin.

### Başlangıç

1. Emniyet kemerinizi bağlayın ve yön lambasını yakın.
2. Aracı çalıştırın
3. Fren pedalına basın ve vitesi "D" konumuna getirin.

4. Park frenini bırakın.

### Not

Otomatik Tutma fonksiyonu etkinleştirilmişse, pedal bırakıldığında park freni devre dışı kalır.

Otomatik Tutma fonksiyonu etkin değilse, EPB'yi serbest bırakmak için gaz pedalına hafifçe basın veya "Manuel Park Freni (EPB)" anahtarını kapatarak park frenini manuel olarak devre dışı bırakın.

Gösterge panelindeki park freninin bırakıldığını gösteren gösterge lambasının kapalı olduğundan emin olun.

5. Fren pedalını yavaşça bırakın ve aracı hızlandırmak için gaz pedalına hafifçe basın.

### Otopark

1. Aracı yavaşlatmak ve sabit bir şekilde durdurmak için fren pedalına basın.
2. Vitesi "P" veya "N" konumuna getirin.
3. Park frenini çekin.

### Dikkat

Park ederken kazaları önlemek için her zaman yayalara veya yakınınızdaki engellere dikkat edin.

Lütfen aracınızı diğer araçları engellemeyecek şekilde uygun bir yere park edin.

Aracınızı park etiketten sonra dinlendirdiğinizde mutlaka araç enerjisini kapatın.

Değerli eşyalarınızı lütfen yanınızda taşıyın ve asla aracınızın içine koymayın.

Çocukları asla gözetimsiz bırakmayın

**araç.**

Uzun süreli park halindeyken aracınızı açık bir alana park etmeye çalışın. Alçak yerlere, ağaç altlarına, yüksek gerilim hatlarının altına, yangın kaynaklarının yakınına ve diğere tehlikeli bölgelere park etmeyin.

### Fren destek sistemi

Araçların emniyetini ve yol tutuşunu artırmak için çeşitli sürüş koşullarına göre aşağıdaki sistemler otomatik olarak çalışır:

Kilitlenme Önleyici Fren Sistemi (ABS)

Elektronik Fren Kuvveti Dağılımı (EBD)

Panik Fren Desteği (PBA)

Çekiş Kontrol Sistemi (TCS)

Elektronik Denge Kontrolü (ESC)

Yokuş Kalkış Kontrolü (HHC)

Fren Geçersiz Kılma Sistemi (BOS)

#### Dikkat

Sürüş güvenliği hakkında

Araçta sürüş destek sistemleri var diye risk almayın. Hızınızın ve sürüş tarzınızın görüş mesafesine, hava koşullarına, yol koşullarına ve trafik durumuna uygun olduğundan her zaman emin olun.

Yenileme

Süspansiyonun değiştirilmesi veya belirtilen özelliklerde olmayan lastik veya jant kullanılması sürüş destek sistemini etkileyecek ve sistem arızalarına yol açabilecektir.

Ses ve titreşim

Bazı sürüş destek sistemleri (ABS gibi) çalışırken titreşim hissedebilir veya motorun çalışma sesini duyabilirsiniz. Bu bir arıza olduğu anlamına gelmez.

#### Dikkat

Akünün boşalması nedeniyle aracınızı çalıştırdığınızda, motor düzgün çalışmayabilir ve gösterge paneli

uyarı lambaları



veya



mayıs

yanıyor. Bu, düşük akü voltajından kaynaklanır ve ABS veya ESC sisteminde bir arıza olduğunu göstermez.

Kilitlenmeyi Önleyici Fren Sistemi (ABS)

Aracın ani fren yapması veya kaygan yol koşullarında fren yapılması durumunda, Anti-Lock Brake System (ABS) tekerleklerin kilitlenmesini önleyerek aracın direksiyon kontrolünün korunmasını sağlar.

#### Dikkat

ABS, aracın fren mesafesini kısaltmak için tasarlanmamıştır. Özellikle aşağıdaki durumlarda, aracınız ABS'siz bir araca göre daha uzun bir fren mesafesi gerektirebilir. Lütfen önünüzdeki araçta aranızda yeterli güvenli mesafe bırakın:

Çamurlu, çakıllı veya karlı yollarda araç kullanırken.

Engelibeli yollarda araç kullanırken.

Çukurlarda veya engelibeli yollarda sürüş yaparken yollar.

#### Dikkat (devamı)

ABS aşağıdaki durumlarda etkili bir şekilde çalışmayabilir:

Lastik tutuş performansının sınırının aşılması (örneğin karlı yollarda aşırı aşınmış lastik kullanılması).

Islak ve kaygan yollarda yüksek hızda sürüş yaparken.

Araç hızı 15Km/h'den az olduğunda.

Acil frenleme sırasında lütfen

Fren pedalına birkaç kez hafifçe basarak fren yapın. Aksi takdirde fren mesafesi artabilir.

#### Elektronik Fren Kuvveti Dağılımı

(EBD)

Araç fren yaptığında, elektronik fren kuvveti dağılımı (EBD), ön ve arka fren kuvveti dağılım ölççeğini otomatik olarak ayarlayacaktır.

aklarda frenleme verimliliğini artırmak için frenleme stabilitesini artırmak amacıyla ABS ile birlikte çalışır ve aracın düzgün ve istikrarlı bir frenleme süreci geçirmesini sağlar.

#### Panik Fren Desteği (PBA)

PBA, acil frenlemede sürücüyü yardımcı olur. Araç fren yaparken, sürücünün fren pedalına basma hızına göre tam frenleme gerekmediğine karar verir. Sürücü fren pedalını en alt seviyede tuttuğu sürece, PBA fren kuvvetini otomatik olarak kilitlenme önleyici fren sistemi (ABS) eşliğine kadar artırır. Sürücü fren pedalını gevşetirse, sistem fren kuvvetini belirtilen değere düşürür.

PBA fren mesafesini büyük ölçüde azaltabiliyor ve sürücü sistemin çalıştığını neredeyse hiç fark etmiyor.

#### Çekiş Kontrol Sistemi (TCS)

Araç çalışmaya başladığında veya hızlandığında Kaygan yollarda TCS sürüş kuvvetinin korunmasına yardımcı olur ve direksiyonun rölantide çalışmasını önler.

### **i** Dikkat (devamı)

TCS ve ESC, aşağıdaki durumlarda açılacak veya kapatılacaktır: aynı zamanda.

#### Elektronik Denge Kontrolü (ESC)

ESC, belirli sürüş koşullarında belirli bir tekerleği frenleyerek kayma riskini azaltmaya ve sürüş stabilitesini iyileştirmeye yardımcı olabilir.

ESC çalışırken,

gösterge panelindeki gösterge lambası yanıp sönüyor. Bu esnada ekstra dikkatli olmalısınız.



Genellikle ESC "Açık" durumdadır.

Sistem yalnızca aşağıdaki istisnai durumlarda kapatılabilir:

Derin karda veya yumuşak yollarda sürüş sırasında.

Araç sıkıştığında ve hareket etmesi gerektiğinde sallanarak gevşemek.

Yukarıdaki durum geçtikten sonra hemen ESC tuşuna basın.

ESC sistemi aşağıdaki şekillerde açılıp kapatılabilir:



Araç Ayarları Sürüş'e tıklayın

Ana arayüzdeki kontroller

merkezi kontrol ekranını etkinleştirme veya

"ESC"yi devre dışı bırakın.

Açılır menüyü kaydırın ve "ESC" tuşuna tıklayın.

### Yokuş Kalkış Kontrolü (HHC)

Yokuşta kalkışlarda, sürücü fren pedalını bıraktıktan sonra HHC, yaklaşık 2 saniye boyunca frenleme kuvvetini koruyabiliyor ve aracın geriye doğru kaymasını etkili bir şekilde önüyor.

#### Dikkat

Eğimi %30'dan fazla olan bir yokuşta kalkış yaparken araç geriye doğru kayabilir. Bu nedenle, lütfen bu fonksiyona aşırı güvenmeyin ve her zaman güvenli bir sürüş yapın.

### Fren Geçersiz Kılma Sistemi (BOS)

Sürücü fren pedalına bastığında, aynı anda gaz pedalına basılsa bile Fren Geçersiz Kılma Sistemi (BOS) fren sinyalinin önceliklendirecek ve sürücü yine de fren pedalına basarak frenlemeyi gerçekleştirebilecek.

#### Uyarı

BOS yalnızca yardımcı bir sistemdir. Sistemin sunduğu ek güvenlik özelliklerini kullanarak risk almayın. Sürücü dikkatli araç kullanmalı ve aracın güvenliğinden tamamen kendisi sorumludur.

### Seyir Kontrol Sistemi (CCS)

Düz ve engelsiz bir otoyolda seyir halindeyken, hız sabitleme sistemi gaz pedalına basmadan aracınızı belirli bir hızda tutmanızı sağlar.

#### Talimatlar

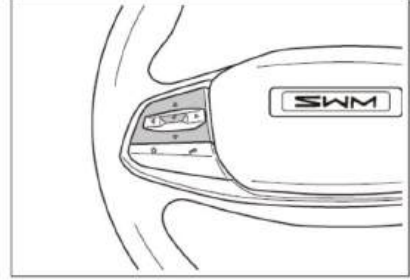



 : Seyir kontrolünü Aç / İptal et  
dolaşmak

 : Seyir seyrini sürdür / Hızı artır

 : Seyir hızını ayarla / Hızı azalt

#### Başla

1. Direksiyon simidi düğmesine  ve gösterge panelindeki gösterge lambası  açılacaktır.

2. Araç hızını istediğiniz değere (40~180km/h) ayarlayın ve ardından düğmeye basın.   
Mevcut hız ayarlanacak ve korunacaktır. Gösterge paneli

Seyir kontrol hızı ayar bilgilerini görüntüler.

#### Araç hızını artırın

Araç hızı aşağıdaki yollarla artırılabilir:

Basılı tutun



düğmeye basmak

Araç hızını sürekli olarak artırın. İstenilen araç hızına ulaşıldığında düğmeyi bırakın.



Basın



artırmak için düğme

Her basışta araç hızını yaklaşık 5 km/s artırır.

Araç hızını istenilen hıza çıkarmak için gaz pedalına basın, ardından yeni bir araç hızı ayarlamak için düğmeye  basın.

#### Araç hızını azaltın

Araç hızı aşağıdaki yollarla azaltılabilir:

Basılı tutun

 düğmeye basmak

Araç hızını sürekli olarak azaltın. İstenilen araç hızına ulaşıldığında düğmeyi bırakın.



Basın  azaltmak için düğme

Her basışta araç hızını yaklaşık 5 km/s artırır.

Araç hızını istenilen hıza düşürmek için fren pedalına basın, ardından yeni bir araç hızı ayarlamak için  düğmeye basın.

Geçici hızlanma

Hız sabitleyici ayarlanan hızda geçici olarak hızlanmak isterseniz, gaz pedalına basabilirsiniz. Hızlandıktan sonra gaz pedalını bırakın ve araç hızına geri dönmek için  düğmeye basın.



Ayarlanan seyir hızını iptal edin

Araç hızı aşağıdaki şekillerde iptal edilebilir:

Fren pedalına basın.

Düğmeye  basın.

Ayarlanan hız iptal edildikten sonra, hız sabitleyici hız bilgisi gösterge paneli ekranından kaybolacaktır. Ancak sistem aktif kalır ve paneldeki gösterge lambası

enstrüman  kalır aydınlatılmış.

Ayarlanan seyir hızına geri dön:



Seyir hızı uyarı iptal edildikten sonra, seyir kontrol sistemi etkin kalır. Araç

Hız 40 km/s'nin üzerindeyse,

 düğmesine basıldığında, daha önce ayarlanan seyir hızına otomatik olarak geri dönülür ve

dolaşmak kontrol Hız ayar bilgisi gösterge paneli ekranında tekrar görüntülenecektir.

Sistemi kapatın

Ayarlanan hızı iptal ettikten sonra,  seyir kontrolünü kapatmak için düğme Sistem üzerindeki gösterge lambası  gösterge paneli kapanacaktır.

### Uyarı

Seyir kontrol sistemi yalnızca bir sürüş destek özelliğidir ve dikkatli kullanılmalıdır. Sürücü, aşağıdakilerle hazırlıklı olmalıdır: her zaman aracın tam kontrolünü ele alın ve sürüş güvenliğinden tam olarak sorumludur.

Seyir kontrol sisteminin hatalı çalışmasını önlemek için, kullanılmadığı zamanlarda sistemi kapatın.

Hız sabitleme sisteminin yanlış kullanımı kazalara yol açabilir.

Hız sabitleme sistemi yalnızca hava koşullarının iyi olduğu ve düz ve engelsiz bir otoyolda sürüş sırasında kullanılabilir.

Şehir merkezinde, virajlı yollarda, kaygan yollarda, yoğun yağışlı günlerde veya diğer sert hava koşullarında hız sabitleme sisteminin kullanılması önerilmez.

Yokuş yukarı sürüşlerde hız sabitleme sistemini kullanmayın.

Hız sabitleme sistemi aktif olduğunda sürücünün sürücü koltuğundan ayrılması yasaklanıyor.

Aracınızın yakıt ekonomisini sağlamak için, aracınızı yüksek viteste düşük hızda veya düşük viteste yüksek hızda kullanmayın.

Hız sabitleme sistemini aktif hale getirdikten sonra aracınızı mümkün olan en kısa sürede yavaşlatmak istiyorsanız fren pedalına basmalısınız.

Bağlantı Noktası Algılama (BSD)\*

Kör Nokta Algılama (BSD) sistemi, 15 km/s veya üzeri hızlarda seyrederken aracın arkasında, her iki taraftaki kör noktaları sürekli olarak izler. İzlenen kör noktaya başka bir araç girerse,

Noktasal alanda, sistem sürücüyü yan aynalarda bulunan uyarı lambaları, gösterge paneli mesajları veya sesli uyarılar aracılığıyla uyaracaktır.

Aktivasyon ve deaktivasyon



"Kör Nokta Algılama (BSD)" özelliğini açmak veya kapatmak için merkezi kontrol ekranının ana arayüzünde Araç Ayarları Sürüş Yardımı'na tıklayın.

Alarm modu

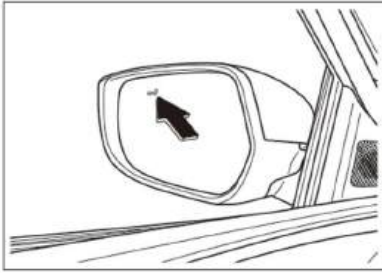

Araç hareket halindeyken (15 km/saat üzerindeki hızlarda), radar sensörü dış dikiz aynasının yanındaki kör nokta bölgesinde bir araç tespit ederse, ilgili yan aynadaki uyarı göstergesi yanar.

Aynı taraftaki yön lambası bu sırada etkinleştirilirse, dış ayna

Şerit değiştirmeye devam etmenin tehlikeli olabileceğini belirten alarm lambası yanıp sönmeye başlayacaktır. Lütfen güvenli sürüşe dikkat edin.

Sistem sınırlamaları

Aşağıdaki durumlar dahil ancak bunlarla sınırlı olmamak üzere, Kör Nokta Algılama Sistem gereksiz uyarılar verebilir:

Radar sensörü, sensöre veya çevresine gelen güçlü bir darbe nedeniyle hizasız kaldığında.

Bu araç ile arkadaki araç arasındaki mesafe çok yakın olduğunda.

Dar şeritlerde sürüş sırasında veya şerit kenarında veya bitişik şerit dışındaki bir şeritte sürüş sırasında bir aracın algılama alanına girmesi durumunda.

Keskin virajlarda, virajlı yollarda veya engebeli yollarda sürüş yaparken.

Bu mesafe ile

araç ve radyo dalgalarını aracın arkasına yansıtabilen bir nesne (koruyucu korkuluklar, duvarlar veya trafik işaretleri gibi) çok yakın.

Bazı özel durumlarda Kör Nokta Algılama Sistemi düzgün çalışmayabilir veya hiç çalışmayabilir. Örneğin:

Tespit hedefi çok küçük olduğunda, örneğin bisiklet, elektrikli denge araçları vb.

Hedef sabitken.

Yağmur, kar vb. gibi dış hava koşullarının çok şiddetli olduğu durumlarda

Virajlı yollarda, eğimlerde sürüş sırasında,

vesaire.



Uyarı

Kör Nokta Algılama Sistemi

Sadece sürücünün güvenli sürüşüne yardımcı olur ve her durumda geçerli değildir.

Güvenliği sağlamak için, sürücüler tamamen BSD sistemine güvenmemeli ve iç dikiz aynasını ve her iki dış yan aynayı uygun şekilde kullanmalıdır.  
dikiz aynası.

### Dikkat

Lütfen, etrafındaki alanın

Arka tampon sensörleri buz, kar veya başka herhangi bir nesneyle örtülmemelidir. Sensörlerden herhangi biri engellenir veya müdahale edilirse, sistemin performansı düşecektir.

Aşağıdaki koşullardan herhangi biri karşılandığında sistem otomatik olarak normal çalışmasına dönecektir:

Müdahalenin gerçekleştiği tarafta tekrar bir araç tespit edilir.

Araç elektriği kesilir ve tekrar çalıştırılır.

### Not

Araç hızlı sollama manevrası yaptığında, kör noktada kısa süre kalan araçlar alarmı tetiklemiyor.

Yanlış alarmlar geçicidir ve otomatik olarak düzeltilir.

## Kapı Açık Uyarısı (DOW)

Kapı Açık Uyarı (DOW) sistemi, araç durduğunda bitişik şeritlerdeki yaklaşan araçları algılar ve bir risk varsa sürücüyü uyarır.

Kapının açılmasını sağlayarak olası güvenlik olaylarının önüne geçilmesi.

Aktivasyon ve deaktivasyon



Araç Ayarlarına tıklayın 

Merkezi kontrol ekranının ana arayüzünde Sürüş Yardımı'nı açmak için

"DOW" açık veya kapalı.

Alarm modu

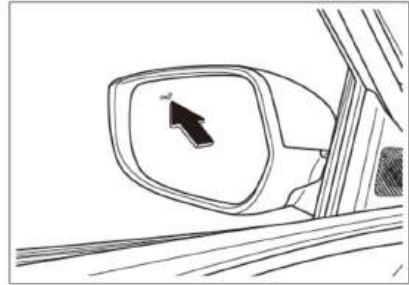

Park ettikten sonra, bir araç veya yaya araca yaklaştığında, ilgili yan ayna uyarı lambası yanacaktır.

Bu noktada sürücü ve yolcuların öncelikle kapıyı açmanın güvenli olduğundan emin olmaları gerekir.

Uyarı lambasının bulunduğu taraftaki kapı açılırsa, yan ayna uyarı lambası yanıp sönmeye başlar ve sistem

Kapıyı açmaya devam etmeniz durumunda tehlike oluşabileceği konusunda sizi uyaran sesli bir uyarı verecektir.

Sistem sınırlamaları

Aşağıdaki durumlar dahil ancak bunlarla sınırlı olmamak üzere, Kapı Açık Uyarı sistemi gereksiz alarmlar verebilir veya alarm vermeyebilir:

Radar sensörü, sensöre veya çevresine gelen güçlü bir darbe nedeniyle hizasız kaldığında.

Bu mesafe ile araç ve soldaki araçlar ve sağ çok yakın.

Bu araç çok yakın olduğunda dalgaları aracın arkasına doğru yansıtılabilen nesnelere (koruyucu korkuluklar, duvarlar, trafik işaretleri veya park halindeki araçlar gibi).

### ⚠ Uyarı

Kapı Açık Uyarısı yalnızca bir sürüş destek sistemidir ve sürücünün trafik koşullarını izleme sorumluluğunun yerini alamaz.

Çevreye karşı her zaman tetikte olunmalıdır.

Sistem diğer araçların veya engellerin arkasındaki nesnelere algılayamaz.

Bazı durumlarda sistem zamanında alarm vermeyebilir.

### i Not

Yanlış alarmlar geçicidir ve otomatik olarak düzeltilebilir.

## İleri Çarpışma Uyarısı (FCW) sistemi\*

Ön Çarpışma Uyarısı (FCW) sistemi, ön camdaki ileriye bakan akıllı bir kamera aracılığıyla öndeki araçlar hakkında bilgi algılar.

Araç çalıştığında ve ileri viteste olduğunda, bir alarm sesi kullanır ve kombinasyon hakkında anında bilgi verir

Sürücüyü, öndeki araçla nispeten güvenli bir mesafe ve hızı koruyarak zamanında yavaşlamasını hatırlatan bir cihaz. Araç ileri vitesten çıktığında veya araç gücü kesildiğinde bu fonksiyondan çıkış yapılır.

Ön çarpışma uyarı sistemi, sürücüyü görme ve işleme yoluyla uyarır.

Aktivasyon ve deaktivasyon



Araç Ayarlarına tıklayın   
Merkezi kontrol ekranının ana arayüzünde Sürüş Yardımı'nı açmak için "FCW sistemi" açık veya kapalı.

FCW fonksiyonunu aktifleştirdikten sonra merkezi kontrol ekranından alarm hassasiyetini "Yüksek", "Orta" veya "Düşük" olarak ayarlayabilirsiniz.

Sistem sınırlamaları

Aşağıdaki durumlar dahil ancak bunlarla sınırlı olmamak üzere FCW sistemi düzgün çalışmayabilir:

Aracın yerden yüksekliği

Önü çok yüksek, yarı römork gibi.  
Öndeki aracın arkası alçak olduğunda, örneğin alçak bir römork.  
Öndeki aracın şekli traktör veya yan sepet gibi düzensiz olduğunda.  
Çevredeki ortam parlaklığının aniden değiştiği durumlarda, örneğin tünel girişi ve çıkışlarında.  
Öndeki aracın arkası küçük olduğunda, örneğin boş bir kamyonet gibi.  
Öndeki algılanabilir nesnenin aniden hızlanması, yavaşlaması veya dönmesi durumunda.  
Öndeki algılanabilir nesne yakın mesafede aracın ön kısmına çarptığında aniden menzile girer.  
Öndeki aracın şekli özel ise, örneğin çocuk bisikleti veya çok kişilik bisiklet.  
Öndeki aracın taşıdığı nesnenin arka tamponun dışına taşması.  
Aracın aşırı yüksek hızda sürülmesi durumunda.  
Yokuşta sürüş sırasında.  
Dar bir virajda sürüş yaparken.  
Gaz pedalına sert basıldığında veya araç aniden hızlandığında.  
Yardım fonksiyonu açıldığında kapalı veya anormal.  
ESC fonksiyonu manuel olarak kapatıldığında.  
Araç ESC kontrolüne girdiğinde.  
Akıllı ileri bakan kameranın bulunduğu alanın yüzeyi veya radar yüzeyi  
Sensör kirliliği veya yabancı cisimlerle tıkanmış.

Araç geri vitesteyken.  
Karmaşık trafik koşullarında.  
Diğer araçların çekilmesi.  
Trafik emniyet adalarında veya virajlarda duran yayalar.  
Merdiven taşıyan işçiler veya şemsiye taşıyan yayalar gibi diğer nesnelere tarafından tamamen veya kısmen gizlenmiş yayalar. veya  
Karnaval kıyafetleri gibi kostüm veya maske takan yayalar.  
Öndeki yayanın boyu veya bisikletinin sürüş boyu 1 metrenin altında veya 2 metrenin üzerinde olduğunda.  
Yayaların/bisikletlilerin, ana hatlarını belirsizleştiren büyük giysiler (yağmurluk veya uzun etek gibi) giymeleri.  
Yayaların bebek arabası, tekerlekli sandalye, bisiklet veya diğer araçları itmesi durumunda.  
Yayalar eğildiğinde veya çömeldiğinde, ya da bisikletliler öne doğru eğildiğinde.  
Gün batımı, gece, kar, şiddetli yağmur, kum fırtınası, sis veya arkadan aydınlatma gibi görüşün zayıf olduğu durumlarda.  
Buhar veya dumandan geçerken.  
Araç kayarken veya çakıl veya diğer kaygan yüzeylerde giderken.  
Aşağıdaki durumlar, çarpışma olasılığı düşük olsa bile sistemin etkinleşmesine neden olabilir:  
Aracın önünde algılanabilir bir nesne deseni olduğunda.  
Araç şerit değiştiren veya sağa/sola dönen bir aracı sollarken.  
Sağa/sola dönmeye hazırlanan bir aracı sollamak üzere olan araç.

Algılanabilir bir nesne olduğunda bir virajın girişi.

Araç, algılanabilir bir nesneyi sollarken şerit değiştirdiğinde.

Araç virajlı bir yolda seyrederken veya rotasını değiştirirken tespit edilebilir bir hedefe yaklaştığında.

Köprü, reklam panosu, yol levhası vb. altından geçerken

Araçın önünde rögar kapağı, çelik sac, basamak veya tümsek varsa.

Yol kenarındaki direklere, korkuluklara, ağaçlara vb. yaklaşırken

Park bariyerlerine yaklaşırken veya diğer salıncak bariyerleri.

Televizyon kuleleri, radyo istasyonları, enerji santralleri vb. gibi radyo dalgalarını yansıtan nesnelere yakınında araç kullanırken.

Çarpışma Uyarısı sistemi, nesnelere ve karmaşık trafik koşullarını her zaman net bir şekilde tespit edemeyebilir. Bu gibi durumlarda sistem şunları yapabilir:

Uyarılar yayınlayın veya fren yapın  
sebep.

Uyarı veya fren yapmayın.

### Uyarı

Çarpışma Uyarı Sistemi, sürüş güvenliğinizi arttıracak bir sürüş destek sistemidir, ancak fizik kurallarına meydan okuyamaz. Sistemin sağladığı konfora güvenerek risk almayın veya maceraperest sürüşler yapmayın.

Sürücü dikkatli araç kullanmalı ve her zaman frene basmaya, araç hızını düşürmeye veya engellerden kaçınmaya hazır olmalıdır.

Önden Çarpışma Uyarı Sistemi, sürücüyü yalnızca çarpışmayı önlemek için uyarılar ve çarpışmayı hafifletmek için sınırlı frenleme sağlar. Kazaları veya yaralanmaları tamamen önleyemez. Sürücü her zaman aracın kontrolünü elinde tutmalı, dikkatli sürmeli ve sürüş davranışlarının sorumluluğunu almalıdır.

Ön Çarpışma Uyarı Sistemi'nin hedefleri algılaması, sürücünün dikkatinin ve yargısının yerini tutamaz.

### Uyarı (devamı)

Önden Çarpışma Uyarı Sistemi, yalnızca radar sensörleri ve kamera tarafından tespit edilen araçlar, yayalar ve iki tekerlekli araçlar için uyarılar ve çarpışma azaltma önlemleri sağlar. Bu nedenle, nesnelere zamanında tespit edilmezse tepki vermeyebilir veya tepki vermede gecikme yaşayabilir. Önden Çarpışma Uyarı Sistemi'nin uyarı vermesini veya fren müdahalesi yapmasını asla beklemeyin. Sürücü, gerektiğinde aktif olarak fren yapmalıdır. Güvenli sürüşten her zaman siz sorumlusunuz ve yürürlükteki trafik yasalarına ve yönetmeliklerine uymalısınız.

Çarpışma Uyarı Sistemi, sürücünün çarpışmalardan kaçınmasına veya çarpışma etkilerini azaltmasına yardımcı olmak üzere tasarlanmış olsa da, etkinliği yol koşullarına ve sürüş davranışına bağlı olarak değişebilir.

Bu nedenle sistem her zaman aynı düzeyde performansla ulaşamayabilir. Bu nedenle performansa ulaşamayabilir.

## 4-3 Sürüş yardımı

Sisteminizi koruyun ve her zaman dikkatli sürün.

Çarpışma Uyarı Sistemi'nin çalışmasını kendi başınıza test etmeye çalışmayın. Test için kullanılan nesnelerin özelliklerine (sahte arabalar, mankenler, algılanabilir nesnelere simüle eden kartonlar vb.) ve çevredeki parlaklık değişimlerine bağlı olarak, sistem düzgün çalışmayabilir ve bu da gereksiz kazalara yol açabilir.

Bazı durumlarda, Ön Çarpışma Uyarı Sistemi etkinleştildiğinde (uyarı veya aktif fren müdahalesi) ve gaz pedalına sertçe basıldığında veya direksiyon çevrildiğinde, sistem sürücünün kaçınma eylemi yaptığını belirleyebilir ve işlevin etkinleştirilmesini iptal edebilir.

Aşağıdaki durumlarda bu sistemi kullanmayın, aksi takdirde sistem düzgün çalışmayabilir ve gereksiz zararlara yol açabilir:

Aracın çekilmesi.

Araç çekiliyor.

Araç muayenesi sırasında olduğu gibi araç silindir üzerindeyse.

### Uyarı (devamı)

Lastik yanlış şişirildiğinde veya aşırı aşındığında.

Lastik zincirleri takıldığında.

### Dikkat

İleri Çarpışma Uyarısı

Sistem anormal ise (örneğin, anormal şekilde birden fazla kez tetikleniyorsa), lütfen İleri Çarpışma Uyarı Sistemini kapatın ve derhal SWM yetkili servis merkezini ziyaret edin.

Muayene ve onarıma uygun motorlar.

### Not

Gaz pedalına basılması veya direksiyon simidinin çevrilmesi İleri'den gelen alarmı sonlandıracaktır.

Çarpışma Uyarı Sistemi.

Önden Çarpışma Uyarı Sistemi, 15-120 km/sa hız aralığında çalışır. Yayalar ve iki tekerlekli araçlar için sistem, araç hızı 15-65 km/sa aralığında; araçlar için ise sistem, araç hızı 15-120 km/sa aralığında çalışır.

## Arka Çarpışma Uyarı Sistemi (RCW)\*

Araç hızı 120 km/s'den az olduğunda ve radar sensörü bir araç algıladığında

Aynı şeritte çarpışma riski taşıyan ve arkadan hızla yaklaşan bir araç varsa, dörtlü flaşörler yanarak sürücüyü dikkatli sürmesi konusunda anında uyarır. Ayrıca, arkadan gelen aracın sürücüsünü de olası bir çarpışma riski konusunda uyarır ve güvenli sürüş uygulamaları konusunda uyarır.

Aktivasyon ve deaktivasyon



Araç Ayarlarına tıklayın



Merkezi kontrol ekranının ana arayüzünde Sürüş Yardım'ını açmak için

"RCW sistemi" açık veya kapalı.

### Sistem sınırlamaları

Aşağıdaki durumlar dahil ancak bunlarla sınırlı olmamak üzere, Arka Çarpışma Uyarı Sistemi gereksiz uyarılar verebilir:

Radar sensörü, sensöre veya çevresine gelen güçlü bir darbe nedeniyle hizasız kaldığında.

Bu araç ile arkadaki araç arasındaki mesafe çok yakın olduğunda.

Dar şeritlerde sürüş sırasında veya bir araç algılama alanına girdiğinde şerit kenarında veya bitişik şerit dışındaki bir şeritte sürüş sırasında.

Keskin virajlarda, virajlı yollarda veya engebeli yollarda sürüş yaparken.

Bu araç ile radyo dalgalarını aracın arkasına yansıtılaben bir nesne (koruyucu korkuluklar, duvarlar veya trafik işaretleri gibi) arasındaki mesafe çok yakın olduğunda.



### Uyarı

Arka Çarpışma Uyarı Sistemi yalnızca bir sürüş destek sistemidir ve sürücünün trafik koşullarını yapamamak izleme sorumluluğunu ortadan kaldırmaz. Sürücü her zaman

Çevrenize karşı dikkatli olun.

Arka Çarpışma Uyarı Sistemi, diğer araçların veya engellerin arkasındaki nesnelere algılayamaz.

Arkadaki araç çok hızlı hareket ettiğinde sistem zamanında uyarı veremeyebilir.

Sürücü dörtlü flaşör anahtarını açtığında sistem alarmı tetiklemeyecektir.

### Şerit Takip Uyarısı Sistem (LDWS)\*

Şerit Takip Uyarı Sistemi (LDWS), aracın ön camına monte edilmiş bir kamera kullanarak yoldaki şerit işaretlerini tespit eder. Sistem, sürücünün istem dışı şeritten çıktığını tespit ettiğinde, LDWS bir uyarıyı tetikler ve sürücüyü olası şerit takip riskleri konusunda uyararak için gösterge panelindeki sesli ve görsel sinyallerle uyarı verir.

Aktivasyon ve deaktivasyon



Araç Ayarlarına tıklayın



"Şerit Takip Uyarı Sistemi"ni açmak veya kapatmak için merkezi kontrol ekranının ana arayüzünde Sürüş Yardım (LDWS)" ve gösterge lambası



gösterge paneli aydınlatacaktır.

Çalışma koşulu

Aşağıdaki koşullar aynı anda gerçekleştiğinde LDWS bir alarm verecektir:

Araç gücü "ON" konumunda ve vites "D" konumunda olduğunda.

Şerit Takip Uyarı Sistemi (LDWS) anahtarını açarken.

Araç hızı 60km/saat ve üzeri olduğunda fonksiyon aktif hale gelir; araç hızı 60km/saatin altına düştüğünde fonksiyon pasif hale gelir.

Sinyal lambası veya dörtlü flaşörler etkinleştirildiğinde LDWS fonksiyonu sona erer.

Şerit çizgileri açıkça görülebilir ve araç kalkış tarafındaki sinyal lambası yanmıyor.

Gösterge paneli

Araç şeritten çıktığında gösterge paneli sesli ve görsel uyarı verecektir.

Şerit Takip Uyarı Sistemi açık olduğunda, gösterge panelinde şerit işaretleri her iki tarafta gri renkte görüntülenir.

Araç hızı 60 km/saat'i aştığında gösterge panelinde her iki taraftaki şerit çizgileri beyaz renkte görüntülenir.

Araç şerit çizgisini geçtikten sonra gösterge panelindeki ilgili şerit çizgisi kırmızıya döner ve sesli uyarı duyulur.

Sistem sınırlamaları

Aşağıdaki durumlar dahil ancak bunlarla sınırlı olmamak üzere, Şerit Takip Uyarısı Sistem düzgün çalışmayabilir (örneğin sürücünün beklentilerini karşılamayan alarmları veya direksiyon hareketlerini tetiklemek gibi) veya çalışmayabilir:

Sensör tespitinin gerekli olduğu senaryolar sınırlı

Akıllı ön kameranın etrafında doğrudan güneş ışığı nedeniyle oluşan yüksek sıcaklıklar.

Kamera tespitinin olduğu senaryolar  
Montaj pozisyonunda değişiklik, kirlenme, hasar, ön camda buğulanma veya tıkanıklık, öndeki araçların sıçradığı su sıçramaları ve toz gibi sınırlı etkenler.

Radar tespitinin gerekli olduğu senaryolar  
kurulum pozisyonunda değişiklik olması veya radarın engellenmesi gibi sınırlı durumlar.  
Şiddetli hava koşulları gibi  
şiddetli yağmur, kar fırtınası, kum fırtınası, yoğun sis, pus veya toz.

Doğrudan güneş ışığı, karşıdan gelen araçların farlarından gelen parlama, yoldaki su birikintilerinden gelen yansımalar veya tünel giriş/çıkışları gibi lamba yoğunluğunda ani değişikliklerin olduğu senaryolar.

Şafak vakti, alacakaranlık vakti, karanlık tüneller ve geceleri sokak lambası olmayan yollar gibi lamba yoğunluğunun düşük olduğu senaryolar.

Karmaşık yol ortamı senaryoları.

Yeni ve eski şerit işaretlerini içeren senaryolar.  
Şerit işaretlerinin olmadığı veya şerit işaretlerinin aşınmış, kapalı, üst üste binmiş veya alışılmadık renklere sahip olduğu senaryolar (örneğin, kavşaklar, yol çatalları veya şerit işareti olmayan birleşme noktaları).

Şeritlerin çok geniş olduğu senaryolar veya çok dar.

Araçların yüksek hızla keskin virajlardan geçtiği senaryolar.

Aracın sürüş alanının uzunlamasına veya enine eğiminin çok büyük olduğu senaryolar.

Aracın sürüş alanındaki şerit sayısının arttığı veya azaldığı senaryolar.

Şerit yönünün değiştiği senaryolar şerit birleşmeleri veya şerit genişliğinde ani artışlar veya azalmalar gibi, ilerdeki işaretlemelerin ani olarak değişmesi.

Yolda şerit işaretlerine benzeyen ve algıyı etkileyen işaretlerin veya nesnelerin bulunduğu senaryolar (örneğin kayma izleri, yol diğişleri, yol gösterge çizgileri vb.); şerit işaretlerinin yakındaki bariyerlerin, yol korkuluklarının, üst geçitlerin veya diğer nesnelerin projeksiyonları.

Öndeki araçla mesafenin çok fazla olduğu yoğun trafik senaryoları

kısa veya öndeki araç şerit çizgisini aşarak şeridi engelliyor.

Yoldaki tümseklerin ciddi araç sarsıntılarına neden olduğu senaryolar.

Kaygan, buzlu, su dolu yollar veya çapraz rüzgarların dengesiz araç sürüş koşullarına neden olduğu senaryolar.

Sistemi etkileyen diğer senaryolar kontrol performansı.

Araç aşırı yüklü bir yolda sürülmektedir durum.

Aşırı fren veya lastik aşınması, anormal lastik basıncı veya anormal tekerlek hizalaması gibi uygunsuz araç bakımı.

Araçta yapılan deęişiklikler

Sürücüyü direksiyon sistemini, elektronik denge kontrol sistemini veya ilgili parçaları deęiştirmek veya ön tamponu boyamak gibi ileri bakan radarın performansını düşürebilecek işlemler yapılabilir.

### ! Uyarı

Şerit Takip Uyarı Sistemi yalnızca bir sürüş destek sistemidir ve aracın şerit deęiştirmesini veya şerit konumunu korumasını aktif olarak kontrol edemez.

Sürücünün yol koşullarına her zaman dikkat etmesi ve aracı aktif olarak kontrol etmesi gerekmektedir.

Lütfen ellerinizi her zaman direksiyondan ayırmayın ve aracı aktif olarak kontrol edin.

Şerit Takip Uyarı Sistemi'nin yanlış kullanımı veya ihmali kazalara neden olabilir. Şerit Takip Uyarı Sistemi'ne güvenmeyin veya tehlikeli sürüş girişiminde bulunmayın.

Şerit Takip Uyarı Sistemi, şerit işaretlerini her zaman tanımayabilir. Olumsuz hava koşulları, yetersiz gece aydınlatması, yoldaki su veya kar birikmesi gibi nedenlerle şerit takip sistemi şerit işaretlerini her zaman tanımayabilir.

Yol yüzeyi, hasarlı veya solmuş şerit çizgileri, yola düşen gölgeler ve diğer faktörler, sistemin şerit çizgilerini tanınamasına veya yanlış tanımasına neden olabilir.

Bu nedenle sürücünün yol ve trafik koşullarını gözlemlemeye odaklanması ve dikkatli araç kullanması gerekmektedir.

Kameranın güçlü darbelerden, nemden ve ısıdan korunmasını sağlayın ve bileşenleri kendiniz söküp takmayın. Gösterge paneline yansıtıcı nesnelere koymayın; bunlar yalnızca sürücünün deęil, aynı zamanda

## 4-3 Sürüş yardımı

Işığın kameranin algılamaya aralığına yansımalarına ve sistemin normal çalışmasını etkilemesine neden olur.

Sistem yalnızca sınırlı direksiyon kabiliyetini kullanabilir, bu nedenle aracın tüm koşullar altında şeride geri döneceğini garanti edemez.

durumlar.

Araç içindeki sesler veya gürültü

Dışarıdaki araçlar uyarı sesini duymanızı engelleyebileceğinden, Şerit Takip Uyarı Sistemi'nin alarmına her koşulda uyarılacağınızın garantisini veremez.

kameranin performansını etkileyen herhangi bir dış öge gibi uyumsuz kaplamalar

Görüş düzlemi, sistemin normal çalışmasını engelleyebilir.

### Not

Sistem geçerli bir şerit işaretinin yalnızca bir tarafını algıladığında, işlev yine de etkinleştirilebilir, ancak uyarı veya düzeltici işlem yalnızca o taraf için geçerli olur.

### Uyarı (devamı)

Şerit Takip Uyarı Sistemi, sürücünün ellerinin uzun süre direksiyondan ayrıldığını veya aracın istem dışı şeritten çıktığını tespit ettiğinde uyarı verir veya düzeltme yardımı için direksiyona müdahale eder. Panik yapmayın, direksiyonu gereksiz yere sertçe çekmeyin veya sallamayın.

Şerit Takip Uyarı Sistemi düzeltme yardımı için direksiyona müdahale ettiğinde, sürücü aracı kontrol etmek için direksiyonu çevirebilir.

Sürücü, sistem tarafından uygulanan düzeltme torkunun uygunsuz olduğuna karar verirse, aracı istediği zaman istediği gibi kontrol edebilir.

### Dikkat

Ön camı renklendirmeyin veya eklemeyin

## 4-3 Sürüş yardımı

<< Çalıştırma ve sürüş

### Arka Çapraz Trafik Uyarısı Sistem (RCTA)\*

Arka Çapraz Trafik Uyarı Sistemi, aracın arka kısmına monte edilmiş sol ve sağ köşe radar sensörlerini kullanarak aracın arka alanının her iki tarafındaki kör noktaları tespit eder. Geri manevra sırasında, sistem hızla yaklaşan bir araç tespit ederse, sürücüyü dış dikiş aynalarındaki görsel sinyallerle ve gösterge panelinde görüntülenen sesli ve görsel uyarılarla uyarır.

### Aktivasyon ve deaktivasyon



Araç Ayarlarına tıklayın



Merkezi kontrol ekranının ana arayüzünde Sürüş Yardımı'nı açmak için

"Arka Çapraz Trafik Uyarısı (RCTA)" açık veya kapalı.

### Alarm modu

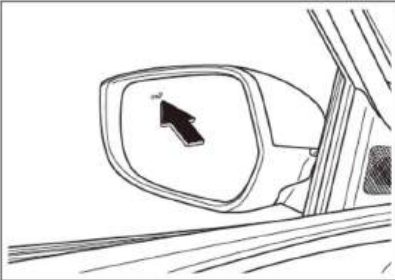

Geri giderken, sistem yan-arka alandan yaklaşan ve çarpışmaya neden olabilecek bir aracı algıladığında,

Aracınızda, ilgili yan aynadaki uyarı lambası yanıp sönecek ve sesli bir uyarı duyulacaktır.

Aynı anda gösterge panelinde aracın arkasındaki ilgili tehlike bölgesi kırmızıya dönerek geri gitmeye devam etmenin tehlikeli olabileceğini belirtir.

### Sistem sınırlamaları

Aşağıdaki durumlar dahil ancak bunlarla sınırlı olmamak üzere, Arka Çapraz Trafik Uyarı sistemi gereksiz alarmlar verebilir:

Radar sensörü, sensöre veya çevresine gelen güçlü bir darbe nedeniyle hizasız kaldığında.

Aracınızın yanından bir araç geçtiğinde.

Park yerinin, araçların geçtiği bir sokağa bakması durumunda.

Bu araç, dalgaları aracın arkasına doğru yansıtabilecek nesnelere (koruyucu korkuluklar, duvarlar, trafik işaretleri veya park halindeki araçlar gibi) çok yakın olduğunda.

### ⚠ Uyarı

Arka Çapraz Trafik Uyarı Sistemi yalnızca bir sürüş destek sistemidir ve sürücünün trafik koşullarını izlemesinin yerini alamaz. Sürücü her zaman tetikte olmalı ve aracın kontrolünü elinde tutmalıdır.

Arka Çapraz Trafik Uyarı sistemi, diğer araçların arkasındaki nesnelere algılayamaz veya engeller.

Bazı durumlarda sistem zamanında alarm vermeyebilir.

Aşırı yüksek hızlarda geri giderken sistem düzgün çalışmayabilir.

ESC sisteminde arıza olması durumunda sistem düzgün çalışmayabilir.

**Not**

Arka Çapraz Trafik Uyarı Sisteminin sesli alarmı aktif hale getirildiğinde geri görüş radarının alarmı susturulacaktır. Alarm sona erdiğinde geri görüş radarının alarmı tekrar çalmaya başlayacaktır. Yanlış alarmlar geçicidir ve otomatik olarak düzeltilebilir.

## Lastik Basıncı İzleme Sistem (TPMS)



Lastik Basıncı İzleme Sistemi (TPMS) arızalandığında veya lastik basıncında ya da sıcaklığında anormallikler olduğunda, gösterge panelindeki uyarı lambası yanar. Bu durumda, lastikleri kontrol etmek için aracınızı en kısa sürede durdurup SWM Motors yetkili servisine başvurmalısınız.

Lastik basıncı açıkça yetersizse ve sürüşe devam ederseniz, lastik aşırısı olur ve bu da lastik arızasına neden olur. Yetersiz lastik basıncı ayrıca yakıt ekonomisini ve lastiklerin kullanım ömrünü azaltabilir. Ayrıca aracın yol tutuşunu ve fren performansını da olumsuz etkileyebilir.

**Dikkat**

Lastik basınç izleme sistemi normal lastik bakımının yerini tutmaz.

Lastikler sık sık kontrol edilmeli ve TPMS uyarı lambası yansa bile doğru lastik basıncına sahip olduklarından emin olunmalıdır.

aydınlatılmamıştır.

## Anormal lastik basıncı alarmı

Lastik basıncında anormallik (çok yüksek veya çok düşük) olduğunda, gösterge bilgi merkezi arayüzündeki ilgili lastik kırmızıya döner ve gösterge paneli sesli uyarısından üç bip sesi duyulur. Aynı anda, gösterge panelindeki uyarı lambası da yanar.

aydınlatacaktır.

## Yüksek sıcaklık uyarısı

Lastik sıcaklığı aşırı yükseldiğinde, gösterge bilgi merkezi arayüzündeki ilgili lastik sıcaklığı değeri yanıp söner ve gösterge paneli sesli uyarısından üç bip sesi duyulur. Aynı anda, gösterge panelindeki uyarı lambası yanar.

aydınlatacaktır.

## Düşük pil uyarısı

Lastik basınç sensörünün pili zayıfladığında, gösterge paneli ilgili lastik sensörünün pil gücünün zayıf olduğunu gösterecektir.

**Uyarı**

Gösterge panelindeki uyarı lambası yanarsa

Sürüş sırasında yanarsa, keskin dönüşlerden veya ani fren yapmaktan kaçının. Lütfen aracınızın hızını düşürün ve mümkün olan en kısa sürede güvenli bir alana park edin.

Yetersiz lastik basıncıyla araç kullanmak lastiğe zarar verebilir ve lastik arızası olasılığını artırabilir. Lastikte hava kaçağı varsa, mümkün olan en kısa sürede yedek lastikle değiştirin.

Stepne lastiği taktikten veya tekerleği değiştirdikten sonra, Lastik Basıncı İzleme Sistemini yeniden kalibre ettirmek için en kısa sürede SWM Motors yetkili servis merkezine başvurun.

### Geri görüş radarı

Geri görüş radar sistemi, arka tampona monte edilmiş bir radar algılama cihazıdır (4 adet). Geri giderken, sensörler aracın arkasında engel olup olmadığını algılar.

araç ve bunlara olan mesafeyi ölçün

Sistem daha sonra sesli uyarılar kullanılarak sürücünün güvenli ve zahmetsiz bir şekilde park etmesine yardımcı olur ve çarpışmaları önler.

#### Aktivasyon

Araç gücü "AÇIK" durumdayken veya motor çalışırken, "R" vitesine geçildiğinde sistem aktif hale gelecektir.

#### Dikkat

Geri görüş radar sisteminde bir arıza olması durumunda, sistem devreye girdiğinde araç alarm sesi çıkaracak ve algılama fonksiyonunun başlatılması engellenecektir.

Herhangi bir sensörde arıza olması durumunda algılama fonksiyonu devre dışı kalır.

Devre dışı bırakma

"R" vitesinden çıkıldığında sistem devre dışı kalıyor.

Araç gücü "KAPALI" veya "AKSESUAR" durumuna geçtiğinde sistem kapanacaktır.

#### Algılama aralığı

Tampona yerleştirilen sensörün algılama aralığı yaklaşık olarak aşağıdaki tabloda gösterildiği gibidir:

Alarm durumu çubuk rengi	Alarm sesi	Mesafe
Kırmızı	Uzun bip sesi	0~0,4 m
Sarı	Hızlı bip sesi	0,4~1 m
Yeşil	Yavaş bip sesi	1~1,5 m

Açık konumdayken, sensörler algılama menzili içinde bir engel tespit ederse, sistem alarm vermeye başlayacaktır. Araç ile engel arasındaki mesafe azaldıkça, alarm sesinin frekansı kademeli olarak artacaktır. Engeller arasındaki mesafe arttığında Araç yaklaşık 0,4 m mesafedeyse, sistem sürekli bir alarm verecektir. Bu noktada, çarpışmayı önlemek için geri vitesine geçmeye devam etmemelisiniz.

#### Uyarı

Geri görüş radarı yalnızca yardımcı bir araçtır ve sürücünün dış koşullara ilişkin değerlendirmesinin yerini tutamaz. Park etme veya benzeri sürüş işlemleri yine de sürücü tarafından dikkatli bir şekilde yapılmalıdır, lütfen aracın çevresindeki durumu her zaman gözlemleyin.

Geri görüş radarları, belirli alanlardaki engelleri algılayamayan kör noktalara sahiptir.

Geri giderken aracın yakınında çocuk veya hayvan olmasına dikkat edilmelidir, aksi takdirde geri görüş radarı onları tespit edemeyebilir.

Bir engel yaklaştıkça, daha önce tespit edilen alçaktaki bir engel sistemin tespit menziline dışına çıkabilir ve sistem artık alarm hatırlatıcısı vermeyecektir.

Araç hızı 15km/saat'i aştığında geri görüş radarı düzgün çalışmayacak ve bu esnada engelleri etkili bir şekilde ayırt edemeyecektir.

Yokuş yukarı veya aşağı geri giderken yanlış alarm vererek daha dikkatli olmanız gerektiğini hatırlatabilir.

### **i** Dikkat

Nesnenin fiziksel özellikleri, konumu, açısı, boyutu, malzemesi veya karmaşık arka planı nedeniyle algılama aralığı daralabilir ve bu da sistem hatası değil, alarm verilmemesi veya yanlış alarm verilmesiyle sonuçlanabilir.

Geri vitese geçmeden önce arka kapının tamamen kapalı olduğundan emin olun. Geri görüş radarının normal çalışmasını sağlamak için sensör temiz tutulmalı ve kar veya buz gibi örtülerden arındırılmalıdır.

Sensör yüzeyini temizlemek için bir bezle silin veya suyla (düşük basınçlı su) yıkayın. Sensörü yıkamak için su püskürtme tabancası kullanmayın ve temizlemek için aşındırıcı veya keskin nesnelere kullanmayın.

Sistem düzgün çalışmadığında lütfen zamanında SWM Motors yetkili servisine başvurun, sensörün profesyonel olmayan teknisyenler tarafından sökülmesine izin verilmez.

## Ön Park Radarı\*

Ön park radar sistemi, ön tampona monte edilmiş bir radar algılama cihazıdır (2 adet). Park ederken, sensörler aracın önünde engel olup olmadığını algılar.

Araç, bu engellere olan mesafeyi ölçer ve sesli uyarılar kullanarak sürücünün güvenli ve zahmetsiz bir şekilde park etmesine yardımcı olur ve çarpışmaları önler.

Aktivasyon



Araç Ayarlarına tıklayın



Merkezi kontrol ekranının ana arayüzünde Sürüş Yardımı'nı açmak için

"Ön Park Sensörü" açık veya kapalı.

Sistemi etkinleştirmek için "R", "D" veya "M" vitesine geçin.

### **i** Dikkat

Ön park sensörü sistemi etkinleştirildikten sonra, sürekli olarak kendi kendini teşhis eder. Sistemde bir anormallik varsa, 3 saniyelik sürekli bir alarm sesi çıkarır ve gösterge paneli bilgi merkezi

İlgili arıza görüntülenecektir. Arıza devam ederse ve sensör yüzeylerinde çamur, su veya başka bir kaplama olmadığı doğrulanırsa, yetkili bir servis merkezine başvurun.

SWM Motors derhal.

Devre dışı bırakma

Aracın gücü "AÇIK" durumdayken veya motor çalışırken ve ön park sensörü sistemi aktifken, aşağıdaki eylemler sistemi devre dışı bırakabilir:

Hızlı bir şekilde ileri doğru sürüş sırasında  
15 km/saat'i aşan hızlarda.

Araç Ayarları'na tıklayın



Merkezi kontrol ekranının ana arayüzünde Sürüş Yardımı

"Ön Park Sensörü"nü kapatmak için.

### **i** Dikkat

Araç "R" vitesinde değilken, ön fren sisteminin etkinleştirilmesi veya devre dışı bırakılması

Park radar sistemi multimedya sisteminin ses oynatmasını etkilemez.

"Ön Park Sensörü" düğmesinin açılıp kapatılması yalnızca ön park sensörü sistemini etkiler ve aracın sürüşü üzerinde hiçbir etkisi yoktur.

geri görüş kamerası.

### Algılama aralığı

Tampona yerleştirilen sensörün algılama aralığı yaklaşık olarak aşağıdaki tabloda gösterildiği gibidir:

Alarm durumu çubuk rengi	Alarm ses	Mesafe
Kırmızı	Uzun bip sesi	0-0,4 m
Sarı	Hızlı bip sesi	0,4-1 m
Yeşil	Yavaş bip sesi	1-1,5 m

Ön park sensörü sistemi etkinleştirildikten sonra, sensörler algılama menzili içinde bir engel tespit ederse, sistem bir uyarı sesi vermeye başlar. Araç ile engel arasındaki mesafe azaldıkça, alarm sesinin frekansı kademeli olarak artar. Engelle olan mesafe yaklaşık 0,4 m veya daha az olduğunda, sistem çarpışmayı önlemek için park etmeye devam etmemeniz gerektiğini belirten sürekli bir alarm verir.

### Sessiz işlevi

Araç "R" vitesinde değilken ve engel sürekli bip bölgesinde değilse, sistem araç ile engel alanı arasındaki bağlı mesafenin 5 saniye boyunca değişmeden kaldığını tespit ederse sistem sessize alınacak, alarm arayüzü ise alarm modunda kalacaktır.

Durum. Sistem mesafede bir değişiklik tespit ettiğinde derhal sesli alarmı tekrar başlatacaktır.

Park frenini çekin ve ön park radar sistemi sessiz duruma geçecektir.

"P" vitesinden çıktığınızda sistem hemen sesli uyarıları vermeye devam eder.

### Geri görüş kamerası sistemi\*



Geri görüş kamerası sistemi, aracın arkasındaki alanın görüntülerini yakalayıp bu görüntüleri merkezi kontrol ekranında gösteriyor ve sürücünün park etmesine yardımcı olmak için dinamik kılavuz çizgileri ekleniyor.

Dinamik iletken, aracın genişliğini doğru bir şekilde işaretleyebilir ve

Direksiyon dönüş açısına göre sürülecek aracın yörüngesini doğru bir şekilde hesaplamak.

### Aktivasyon

Araç gücü "AÇIK" konumdayken, "R" vitesine geçildiğinde geri görüş kamerası sistemi otomatik olarak devreye girecektir.

### Devre dışı bırakma

"R" vitesinden çıkıldığında geri görüş kamerası sistemi devre dışı kalacaktır.

### Geri görüş kamerası

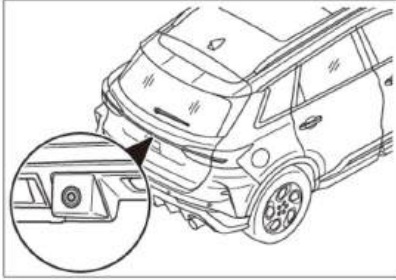

Geri görüş kamerası arka kapıda yer alıyor.

### **i** Dikkat

Geri giderken arka kapının sıkıca kapalı olduğundan emin olun.

Kameranın dışını temiz tutun.

Kamera üzerinde kar, su, kırıntı, çamur ve toz gibi örtüler bulunursa, sistemin normal işlevlerini etkilememesi için bunları zamanında temizleyin.

Araç su tabancasıyla temizlerken, kameranin etrafına su püskürtmeyin. Aksi takdirde, kameraya su girebilir ve sistem arızasına veya yangına neden olabilir.

Sistemin düzgün çalışmaması durumunda lütfen zamanında kontrol ve onarım için SWM Motors yetkili servisine gidiniz.

### Panorama görünümü \*

#### Panoramik görünüme giriş



Araç gücü "AÇIK" durumdayken, vites "R" konumunda değilken ve araç hızı 10 km/s'den azken, ana arayüzdeki "360" düğmesine tıklayın.

Panoramik görünüm arayüzüne girmek için merkezi kontrol ekranı.

Araç gücü "AÇIK" konumdayken ve vites "R" konumuna getirildiğinde panoramik görüntü sistemi otomatik olarak devreye girecektir.

#### Panoramik görünümünden çıkış

Panoramik görünümünden aşağıdaki yollarla çıkabilirsiniz:

Panoramik görünüm arayüzünde "x" butonuna tıklayın.

Araç hızı 30'u aştığında km/saat.

"R" vitesinden çıktığında 10 saniye boyunca hiçbir işlem yapılmadığında.

#### Görünüm değiştirme

Soldaki alanın sol tarafına tıklayın

Panoramik araç modeli görüntülenir ve görünüm sol görünüme geçer.

Sol panoramik araç modelinin arka alanına tıkladığınızda görünüm arka görünüme geçer.

Soldaki sağ alana tıklayın

Panoramik araç modeli görüntülenir ve görünüm sağ görünümüne geçer.

Sol panoramik araç modelinin ön alanına tıkladığınızda görünüm ön görünümüne geçer.

### Ayarlar



Üzerine tıklayın  Panoramik görünüm arayüzünde ayarlar menüsüne girmek için butonuna tıklayın.

Radar tetiklemeli panoramik görünüm

Araç hızı 10 km/s'nin altına düştüğünde, radar panoramik görüş sistemini etkinleştirebilir. Araç hızı 30 km/s'yi aştığında sistem devre dışı kalır.

Sinyal entegrasyonu

Araç hızı 30 km/s'nin altındayken ve yön lambası etkinleştirildiğinde, sistem panoramik görünümün etkinleştirilmesini tetikleyebilir. Araç hızı 30 km/s'yi aştığında sistem kapanır.

Ön görünüm yörünge çizgileri

Ön tarafı etkinleştirebilir veya devre dışı bırakabilirsiniz yörünge çizgilerini görüntüle.

### Uyarı

Panoramik görüş sistemi, sürücünün çevreyi gözlemlemesinin yerini tutamaz. Sürücü, gerçek duruma göre odaklanmalı ve güvenli bir şekilde park etmelidir.

### Dikkat

Radar sensörlerinin yüzeyi her zaman temiz ve engelsiz tutulmalıdır. Radar sensörleri kirliliğe, tıkalı veya yağmur, kar, buz, çamur veya diğer maddelerle kaplıysa, ilgili radar sensörlerinin işlevleri düzgün çalışmayabilir. Gösterge panelinde, ilgili işlevlerin devre dışı veya arızalı olduğunu belirten bir mesaj görüntülenebilir. Sensörler temizlendikten sonra işlevler normale dönmelidir.

Sensör veya kameranın üzerine veya etrafına aksesuar, çıkartma (şeffaf çıkartma dahil) veya başka nesnelere takmayın; bu, sistemin normal çalışmasını etkileyebilir.

İlave plaka çerçevesi kullanmayın.

Plaka çerçevesi eklenmesi ön görüş kamerasının, ileri radarın ve park radarının algılama aralığını etkileyerek yanlış alarmlara yol açabilir.

Radar sensörü hasar görürse veya yönü değişirse, gösterge panelinde bir alarm mesajı görüntülenir. Lütfen derhal bir SWM Motors yetkili servisine başvurun.

Radar sensörlerine, kameraya veya çevresine güçlü bir darbe uygulamayın. Güçlü bir darbe alırlarsa, lütfen inceleme için SWM Motors yetkili servis merkezine başvurun.

Tamponda çizik veya yeniden boyanması gereken bir renk değişikliği varsa, radar sensörü montaj alanından uzak durun. Boya rengindeki değişiklikler, radar sensörlerinin performansını olumsuz etkileyebilir.

Radar sensörlerinin yüzeyini temizlerken sensörlerin çizilmemesi için yumuşak ve nemli bir bez kullanın.

Kameranın yüzeyi her zaman temiz ve engelsiz tutulmalıdır. Kamerayı temizlerken, çizilmemesi için yumuşak ve nemli bir bez kullanın.

## **i** Dikkat (devamı)

Radar sensörlerini temizlemek için düşük basınçlı su kullanırken, sensörlerden en az 10 cm uzakta durun. sensörler.

Kamerayı düşük basınçlı suyla temizlerken kameradan en az 30 cm uzakta durun.

Kamerayı temizlemek için yüksek basınçlı yıkama makinesini doğrudan kullanmayın ve kamerayı temizlerken aşındırıcı veya keskin nesnelere kullanmayın.

Su damlacıkları radar sensörlerinin yüzeyine yapışırsa, radar sensörlerinin hassasiyeti azalabilir. Radar sensörlerinin hassasiyetini geri kazandırmak için su damlacıklarını yumuşak bir bezle silin. hassasiyet.

## Ekonomik sürüş

Ekonomik sürüş, yakıt tasarrufu sağlamanın yanı sıra aracın kullanım ömrünü de uzatır.

Yakıt tasarrufu ve bakım maliyetlerinin düşürülmesi için dikkat edilmesi gereken noktalar ve püf noktaları şunlardır:

### Öngörülü sürüş

Kalkış ve hızlanma sırasında yakıt tüketimi daha yüksektir. Aracı çalıştırırken ve hızlandırırken gaz pedalına aniden basmaktan kaçınin. Yumuşak kalkış ve hızlanma, yakıt tasarrufuna yardımcı olur.

Gereksiz hızlanma ve frenlemeden kaçınmak için önünüzdeki araçla aranızda uygun bir mesafe bırakın. Sabit bir araç hızı, sürüş mesafesini artırabilir.

Mümkün olduğunca yoğun trafik veya sıkışıklığın olduğu bölgelerde araç kullanmaktan kaçınin ve trafik lambası olmayan yollarda araç kullanın.

Araç yükünü azaltın

Aşırı yük ve aşırı yük sürüşü enerji tüketimini artırabilir. Sürüşe başlamadan önce lütfen araçtaki gereksiz eşyaları çıkarın.

Uygun lastik basıncını koruyun

Lastik basıncını düzenli olarak kontrol edin. Düşük lastik basıncı yuvarlanma direncini artırarak daha yüksek yakıt tüketimine yol açar.

Klimayı doğru kullanın

Klimanın soğutma fonksiyonunu kullanmak, sürüş mesafesini kısaltabilir. Kalan yakıt seviyesi düşük olduğunda, sürüş mesafesini artırmak için klimanın kullanım süresini kısaltmanız önerilir.

Enerji tüketimini azaltmak için lütfen klima sıcaklığını uygun bir değere ayarlayın, çok düşük veya çok yüksek ayarlamaktan kaçınin.

Kullanmıyorsanız klimayı zamanında kapatın.

Hava direncini azaltın

Yüksek hızlarda camların açılması araç hava direncini önemli ölçüde artırarak daha yüksek yakıt tüketimine yol açıyor.

Araç şasisini temiz tutun

Aracınızın şasisini temiz ve çamurdan arındırılmış tutun. Bu, hem gövdenin ağırlığını azaltır hem de korozyonu önler.

Düzenli bakım

Düzenli bakım, aracın kullanım ömrünü uzatabilir ve aracın performansını koruyabilir.

en iyi ekonomik performans.

Aracınız sık sık zorlu koşullarda çalışıyorsa bakım sıklığını artırın.

## 4-4 Özel koşullar altında sürüş << Çalıştırma ve sürüş

### Sisli havada sürüş

Sisli havalarda araç kullanırken lütfen aşağıdaki uyarıları okuyun ve uygulayın:

Sisli havalarda yollarda görüş mesafesi düşük olduğundan trafik kazaları kolaylıkla meydana gelebilir. Sisli havalarda seyahatlerin azaltılması önerilir.

Sisli havalarda araç kullanırken, sis farınızı açın, yavaşlayın ve diğer yayalara ve araçlara hatırlatmak için kornaya basın. Diğer araçlardan korna sesi duyduğunuzda, aracınızın konumunu belirtmek için hemen kornaya basın.

Sisli havalarda araç kullanırken yolun ortasından gidiniz. Yol kenarında park halindeki araçla çarpışmayı önlemek için yol kenarından araç kullanmak yasaktır.

Sisli havalarda sürüşe başlamadan önce, aracın farlarını tamamen kontrol edin. Sürüş sırasında arka sis farlarını, konum lambalarını ve kısa farları açarak görüş açınızı artırın; böylece öndeki araçlar, yayalar ve yol durumu görülebilir ve karşı yönden gelen sürücü aracı rahatça görebilir.

Sisli havalarda araç kullanırken gaz pedalına ani basıp bırakmak, ani fren yapmak veya direksiyonu ani çevirmek yasaktır. Hızı azaltmak gerekirse, gaz pedalını yavaşça bırakın ve ardından fren pedalına hafifçe basarak sürüş hızını kontrol altına alın ve arkadan çarpmayı önleyin.

Sisli havalarda uzun farların kullanılması yasaktır.

#### Not

Sisli havalarda araç kullanırken araç hızınızı kontrol etmeye dikkat edin ve yerel trafik kurallarına uyun.

#### Uyarı

## Yağmurlu havada sürüş

Yağmurlu havalarda araç kullanırken lütfen aşağıdaki uyarıları okuyun ve uygulayın:

Yağmurlu havalarda araç kullanırken hızınızı kontrol edin. Yağmurlu havalarda görüş mesafesi düşük, yollar ıslak ve kaygan olduğundan, trafik kazaları kolayca meydana gelebilir ve bu da kişisel yaralanmalara neden olabilir.

Yağmurlu havalarda araç kullanırken, gaz pedalına ani basmak veya bırakmak, hatta ani fren yapmak veya direksiyonu çevirmek kesinlikle yasaktır. Yağmurlu havalarda araç kullanırken hızınızı azaltmanız gerekiyorsa, gaz pedalını yavaşça bırakın ve ardından sürüş hızınızı kontrol etmek için fren pedalına hafifçe basın.

Ani frenleme, hızlanma, kaygan zeminde ani dönüşlerde aracın kayması ve kontrolünün zorlaşması muhtemeldir.

Bu nedenle dikkatli araç kullanın.

Yağmurlu havalarda, dikiz aynalarının üzerine düşen yağmur damlalarının sürücünün kör noktasına zarar vermesini önlemek için dış dikiz aynalarını zamanında temizleyin.

Bulutlu, sisli veya yağmurlu, görüşün kısıtlı olduğu havalarda seyir halindeyken sis farlarınızı ve kısa farlarınızı zamanında açın.

Aşırı şiddetli yağmur veya gök gürültüsü ve lamba ışığı nedeniyle sürüş engelleniyorsa, aracın suya batmasını önlemek için aracı su olmayan bir yere park edin. Arkadan gelen araçları uyararak için dörtlü flaşörünü açın.

### Dikkat

Yağmurlu havalardan sonra, yağmur suyundaki asidik maddelerin araç içine girmesini önlemek için araç hemen yıkanmalıdır.

gövde boyasının aşınmasına neden olur.

Sudan geçmeden önce, su derinliğini belirleyin. Su seviyesi,

aracın minimum yerden yüksekliği.

Sudan geçerken düşük ve sabit bir hızda gidin; aksi takdirde aracınız hasar görebilir.

Karşıdan gelen araçların dalgaları, aracınız için izin verilen su seviyesini aşabilir. Bu nedenle, geçiş sırasında dikkatli olun ve sabit bir hızda ilerleyin.

Su içerisindeyken durmayın veya geri gitmeyin.

Sudaki gizli çukurlar, çamur çukurları veya kayalar, su içinde sürüşü zorlaştırabilir veya engelleyebilir ilerlemek.

Tuzlu suda araç kullanmayın. Tuz korozyona neden olabilir. Tuzlu suyla temas eden tüm araç parçalarını derhal tatlı suyla yıkayın.

Su birikintisi veya çamurlu yollarda sürüş sırasında frenleme performansı etkilenebilir.

Bu gibi durumlarda ani veya acil fren yapmaktan kaçının.

Birikmiş suyun olduğu kaldırımdan çıktıktan sonra, frenin düzgün çalışıp çalışmadığını kontrol etmek için fren pedalına hafifçe basın. Fren balatası ıslak olduğunda, fren performansı düşecek ve bu da kazalara neden olabilir.

## 4-4 Özel koşullar altında sürüş << Çalıştırma ve sürüş

### Sıcak mevsimde sürüş

Sıcak havalarda araç kullanırken lütfen aşağıdaki uyarıları okuyun ve uygulayın:

Yaz gibi sıcak havalarda araç kullanırken, kendinizin ve başkalarının güvenliğini sağlamak için lütfen sıcak mevsimlerde araç kullanma talimatlarına uyun.

Sıcak mevsimlerde aracın uzun süre güneş ışığına maruz kalması yasaktır. Ayrıca gösterge panelinin üzerinde ve yakınında yanıcı maddelerin (çakmak, kağıt parçaları, bez oyuncak vb.) bulundurulması yasaktır.

Terlik veya topuklu ayakkabı ile araç kullanmak yasaktır.

Aracın aşırı ısınmasını önleyin.

Yaz aylarında yüksek sıcaklık nedeniyle aracın hararet yapması muhtemeldir.

Bu nedenle yaz aylarında motor soğutma sisteminin kontrol ve bakımının yapılması, su deposu ve kanallarındaki su birikintilerinin temizlenmesi, radyatör petekleri arasındaki pisliklerin temizlenmesi gerekmektedir.

Yaz aylarında hava sıcaktır. Aracın devrelerinde kısa devre veya eskime olup olmadığı, bujinin gevşek olup olmadığı, aracın kendiliğinden tutuşmasını önlemek için akünün çalışıp çalışmadığı düzenli olarak kontrol edilmelidir.

Aracın park yeri yanıcı ve patlayıcı maddelerden uzak olmalıdır. Yanıcı ve patlayıcı maddelerin bulunmadığından emin olun.

Araç altına malzeme (saman, kuru yaprak, buğday sapı vb.) koymayın, aksi takdirde yangın çıkabilir.

### Soğuk mevsimde sürüş

Soğuk mevsimde araç kullanırken lütfen aşağıdaki uyarıları okuyun ve uygulayın:

Daha dikkatli sürün, aracınızın hızını azaltın ve yaralanmalara veya hatta hayatları tehlikeye atabilecek kazalardan kaçınin.

Kış gibi soğuk mevsimlerde araç kullanmadan önce direksiyon, fren sistemi, lambalar, gösterge, korna ve silecekler gibi araçtaki güvenlik donanımlarını dikkatlice kontrol etmek zorunludur.

Kışın kar yağışından sonra yollar kayganlaşır. Sürüş sırasında sabit bir hız ve akıcı sürüşe dikkat edin. Ani fren gibi dengesiz manevralardan kaçınin.

Hızlanma, ani frenleme ve keskin dönüşler. Sürüş sırasında, istikrarlı bir şekilde hızlanın ve orta ve düşük hızlarda sürmeye devam edin.

Lastiğin kaymasını ve yana kaymasını önlemek için aracı hafifçe ve yavaşça çalıştırıp hızlandırın.

Soğuk mevsimde park ederken dikkat edilmesi gerekenler

Kışın veya düşük sıcaklıklarda, gece sıcaklıkları düşer ve aşırı düşük sıcaklıklar aracın aküsünün performansını etkileyebilir. Bu nedenle, aracınızı yeraltı otoparkına veya korunaklı, dona dayanıklı bir yere park edin. Aracı çalıştırırken, akü sıcaklığının oda sıcaklığına mümkün olduğunca yakın olduğundan emin olun.

Aracınızı kar veya su birikmemiş bir yere park ederek suyun donmasını ve tekerleğin yırtılmasını önleyin.

Lastiklerin etrafına tahta levha yerleştirerek lastiklerin patlamasını önleyin.

kar birikimi.

Düşen buz bloklarının araca zarar vermesini önlemek için aracınızı ağaçların altına park etmekten kaçınin.

Park ederken silecek kolunu kaldırarak ön camda donmasını önleyin, böylece kullanım sırasında sileceğin yırtılmasını veya motorun hasar görmesini önleyin.

Kombinasyon lambasının üzerindeki kar suyunu temizleyerek donmasını önleyin, böylece kombi lambasının zarar görmesini önlemiş olursunuz.

Aracınızı mümkün olduğunca düz bir zemine park edin.

Park ederken soğutmak için kapıyı açın. Birkaç dakika sonra kapıyı kilitleyin.

Camların donmasını önlemek için araç içi ve dışı sıcaklık farkını azaltın.

Pili kontrol edin

Soğuk iklimlerde her akünün enerjisi azalır. Bu nedenle, çalıştırma için yeterli kapasiteye sahip olduğundan emin olmak için akünün kontrol edilmesi gerekir.

Antifriz içeren cam deterjanı kullanın

Antifriz içeren cam deterjanını SWM Motors yetkili servisinden temin edebilirsiniz.

Yedek aletleri hazırlayın

Acil durumlarda kullanmak üzere yedek cihaz ve aletler hazırlayın. Aşağıdaki ekipmanların hazır bulundurulması önerilir: kaymaz zincir, cam kazıyıcı, kum torbası, sinyal flaşörü, bağlantı kablosu vb.

Lastik zinciri kullanın

Kışın karlı veya buzlu yollar gibi zorlu çevre koşullarında araç kullanırken lastik zincirleri takın.

Lastik zincirlerini takmadan önce yerel yönetmeliklere uyun. Lastik zincirlerinin kullanımına ilişkin kısıtlamalara ilişkin yerel yönetmelikler iyice anlaşılmeden lastik zincirlerinin takılması yasaktır.

Lastik zincirleri aşağıdakilere takılmalıdır:

çiftler halinde sürüş tekerleği.

Kuru yollarda sürüş yaparken zincir kullanmayın.

Karlı olmayan yollardan çıktıktan sonra lütfen zincirleri çıkarın.

Lastik zincirlerinin takılması sırasında, çeşitli koşullar altında dengeli bir sürüş sağladığınızdan emin olun. Zincirlerin takılması sırasında aracın güçsüz kalabileceğini unutmayın. Yolda bile dikkatli sürün.

İyi koşullar. Lastik zincirleri için belirtilen değeri veya 50 km/saat hızı (hangisi daha düşükse) aşmayan bir hızda sürün.

Zincirleri mümkün olduğunca tahrik tekerleklerine yakın takarak 0,5-1,0 km kadar yol aldıktan sonra zincirleri tekrar sıkın.

Yanlış özelliklere sahip lastik zincirleri araçta olumsuz etkilere neden olabilir

Performans ve güvenlik. Tam yük sürüşü, aşırı hız, ani hızlanma, ani frenleme ve ani dönüşler büyük potansiyel tehlikelere yol açabilir.

Yavaşlama sırasında frenleme fonksiyonlarından tam olarak yararlanın. Karlı veya buzlu yollarda ani fren yapmak, aracın savrulmasına ve kaymasına neden olabilir. Öndeki araçla uygun bir güvenlik mesafesi bırakın ve fren pedalına hafifçe basın. Lastiklere takılan zincirlerin belirli bir sürtünme kuvveti sağlayabileceğini, ancak yana kaymayı engelleyemeyeceğini unutmayın.

---

Dış temizlik .....	153
İç temizlik.....	155
Harici bakım.....	157
İç bakım .....	158
Tavan penceresi bakımı .....	158
Silecek lastiğini değiştirin.....	159
Lastik bakımı .....	159
Korozyon önleyici önlemler.....	162
Aracın uzun süreli depolanması .....	163
Ön kaput.....	164
Motor yağı.....	165
Soğutma sıvısı .....	167
Fren hidroliği .....	168
Cam yıkama sıvısı .....	169
Klima filtresi.....	170
Pil .....	171
Sigorta .....	172

## Dış temizlik

Düzenli yıkama, aracınızın görünümünü koruyabilir. Lütfen aracınızı normal yıkama talimatlarına uygun şekilde yıkayın. yöntemler.

Aşağıdaki durumlarda aracın boyası soyulacağından veya gövde ve aksamları aşınacağından aracın zamanında temizlenmesi gerekir:

Sahil boyunca araba sürdükten sonra.

Antifrizli yolda sürüş sonrasında.

Kömür katranı, reçine ve ölü böceklerin olduğu bir yolda araç kullandıktan sonra.

Çok miktarda duman, kömür külü, toz, demir talaşı veya kimyasalların bulunduğu alanlarda araç kullandıktan sonra.

Araçta belirgin şekilde toz ve çamur kirliliği var.

### Elle yıkama

Aracı tamamen soğuduktan sonra gölgede yıkayın.

Lütfen aracı aşağıdaki adımlara göre elle yıkayın:

1. Gevşek kirleri ve tüm çamuru yıkayın ve aracın altındaki yol tuzu ve alkali ve tekerleklerin çökük kısımlarında.

2. Aracı nötr bir yıkama maddesiyle yıkayın. Araç yıkama maddesi karışımı, üreticinin talimatlarına göre yapılmalıdır.

Temizleme solüsyonuna yumuşak bir bez batırın ve aracı su akış yönünde yukarıdan aşağıya doğru hafifçe silin. Dairesel veya yatay olarak silmeyin.

3. Lastikleri özel sünger ve fırça ile temizleyin.

4. Araçtaki köpükleri temizleyin tamamen.

5. Vücut yüzeyindeki suyu özel emici bir havluyla silin. Kaplamanın zarar görmesini önlemek için vücut yüzeyini sert bir şekilde silmeyin veya bastırmayın.

6. Biriken suyu giderin

Araç boşluklarını (kapı sızdırmazlık şeritleri, dış dikiz aynası ve far boşlukları gibi) üfleme tabancasıyla temizleyin.



### Dikkat

Aracı alkali ile temizlemeyin çamaşır tozu, sabunlu su, deterjan, parafin çözücü deterjan veya organik maddeler (benzin, gazyağı, uçucu yağlar veya güçlü çözücüler gibi).

Araç kıyı şeridinde veya aşırı kirliliği bölgede kullanılıyorsa yıkama sıklığı artırılmalıdır.

Gövde üzerindeki kirleri bıçak veya benzinle temizlemeyin. Jantların dekoratif parçaları organik maddelerden zarar görebilir. Dekoratif parçalara organik madde sıçrarsa, özel temizleyiciyle temizleyin ve hasarlı olup olmadığını kontrol edin. Hasarlı jant dekoratif parçalarını zamanında değiştirin, aksi takdirde sürüş sırasında jantlardan ayrılabilir ve kazalara neden olabilir.

Tamponu temizleyici veya aşındırıcı maddelerle silmeyin.

Şasiye su püskürtme tabancasıyla temizlerken, su basıncını düşük ve orta seviyede uygun şekilde kontrol edin ve suyu gövdeden uzak tutun. konektörler.

Kaplama metal parçaları karbon temizleyici ile temizleyin ve düzenli olarak cilalayın

koruma için.

Otomatik araç yıkama

Araç yıkama istasyonlarında otomatik yıkama sırasında kullanılan bazı fırça tipleri, filtre edilmemiş durulama suyu veya makinenin otomatik olarak ayarladığı yıkama işlemi kaplama yüzeyini çizebilir, dayanıklılığını ve parlaklığını azaltabilir.

Aracınızı yıkamadan önce, yıkama istasyonundaki çalışan personele danışarak, kaplama yüzeyine en fazla zararı verecek yıkama işlemini seçmenizde fayda vardır.



## Çevre Koruma

Atık yağ içeren suyun kanalizasyona karışarak çevreyi kirletmesini önlemek için aracı belirlenen yıkama yerinde temizleyin.

Kombinasyon lambası

Kombinasyon lambanızı sabunlu su veya özel far temizleyicisi ile temizleyebilirsiniz.

Abajurunuzu çizilmemesi veya ezilmemesi için dikkatlice temizleyin.



## Dikkat

Kombinasyon lambanızı temizlerken, kombi lambanızın yüzeyini benzin, alkol, tiner ve diğer kimyasal çözücülerle silmeyiniz, aksi takdirde kombi lambanızın kalkanı kırılır.

Dış mekan lambaları, lambalardaki normal basınç değişikliklerine uyum sağlayacak şekilde havalandırılır. Dolayısıyla lambaların buzlanması/buğulanması doğal bir olaydır.

Aşağıdaki durumlarda, küçük su damlacıkları, küçük sis veya beyaz sis oluşabilir.

Abajurun iç yüzeyinde görünür:

Yağışlı veya soğuk hava koşullarında (aşırı soğuk hava koşullarında don meydana gelir).

Araç yağmura maruz kalmışsa veya yıkanmışsa.

Gece ile gündüz arasındaki sıcaklık farkının 10°C'den fazla olması.

Yukarıdaki durum, araç lambasındaki yüksek sıcaklıktaki havadaki su buharının soğukken yoğunlaşması nedeniyle oluşan normal bir durumdur, bu durum araç lambasının kullanım ömrünü etkilemez, bu nedenle lamba tertibatını değiştirmeye gerek yoktur.

Yapabilirsiniz Lambaların buzlanmasının/ buğulanmasının normal olup olmadığına aşağıdaki yöntemlerle karar verin:

1. Aracı temiz ve kuru bir ortamda çalıştırın.
2. Lambaları açın ve 30-40 dakika kadar açık tutun.
3. Görsel inceleme:

Abajurun iç yüzeyinde ince bir su buharı tabakası bulunmaktadır (şerit su izi veya damlama izi yoktur).

Sis kapsama alanı < %50.



## Dikkat

Abajurun iç yüzeyinde buğulanma oluşuyor ve 30 dakika sonra geniş bir su buharı alanı dağılıyor, bu normal bir durum olup, aksamın değiştirilmesine gerek yoktur.

Abajurun iç yüzeyinde geniş bir su birikintisi veya akan su var. SWM yetkili servisine başvurmanız önerilir.

Lamba tertibatını değiştirmek için motorlar.

## İç temizlik

Aracınızın içini temizlerken lütfen aşağıdaki bilgileri okuyunuz.

### ⚠ Uyarı

Araçtaki hava yastığı tertibatını nemden uzak tutunuz; aksi takdirde hava yastığı şişmeyebilir veya fonksiyonel olarak arızalanabilir ve bu durum ciddi yaralanmalara hatta ölüme neden olabilir.

Gösterge panelini cila macunu veya cila temizleyicisi ile temizlemeyin; aksi takdirde gösterge paneli ön cama yansyarak sürücünün görüşünü engelleyebilir ve hatta ciddi yaralanmalara ve hayati tehlikelere yol açabilir.

### i Dikkat

Araç içine temizleyici veya başka sıvılar sıçratmayın; bu, elektrikli cihaz bileşenlerinde nem hasarına ve arızalara yol açabilir. Kazara sıçraması durumunda, derhal silinmelidir.

Temizleyicinin gerekli kullanımı için lütfen talimatları okuyun ve uygulayın.

Temizlik maddelerini kesinlikle kullanmayın. Organik maddeler (gazyağı, alkol, benzin vb.) veya asit-baz çözeltileri kullanmaktan kaçının, aksi takdirde iç döşeme yüzeyinde neden renk bozulması, lekelenme veya soyulma meydana gelebilir.

Gösterge paneli gibi iç döşemelerin temizliği

Gösterge panelini temizlerken temiz, nemli, yumuşak bir bezle hafifçe silmelisiniz.

İç kısımdaki kirleri çıkarmayın

bıçak veya diğer keskin nesnelere düzeltme.

Temizlemek için sert kıllı bir fırça kullanmayın

İç döşeme yüzeylerine zarar verebileceğinden dikkatli kullanılmalıdır.

Çok sert silmeyin, çünkü bu iç döşemeye zarar verebilir.

Hafif, nötr bir temizleyici kullanmaya çalışın ve güçlü deterjan veya yağ giderici sabun kullanmaktan kaçının.

Temizlik sırasında iç döşemeyi ıslatmayın.

Deri temizliği

Araç deri aksesuarları uzun süre bakım ve temizlik yapılmazsa, deri nemli, küflü, mat, kuru ve eskimiş hale gelir. Bu nedenle, araç derisinin kullanımı ve bakımı dikkatli yapılmalıdır.

düşünceli ve titiz.

Deri yüzeyindeki tozu nemli, yumuşak bir bezle silin. Daha kapsamlı bir temizlik gerekiyorsa, profesyonel deri temizleyici kullanın. Temizledikten sonra deriyi kuru bir bezle kurulayın veya doğal olarak kurumaya bırakın.

Deriyi temizlerken sıradan temizleyiciler (çamaşır deterjanı, deterjan vb.) kullanmayın, aksi takdirde deri yüzeyine zarar vererek korozyona veya renk bozulmasına neden olur.

Düğme ve şalterin temizlenmesi

Düğmeyi ve şalteri temizlerken, düğme ve şalter üzerindeki tozu silkeleyin.

küçük yumuşak bir fırça ile geçiş yapın.

Pencere temizliği

Gözlüklerinizi temizlerken yumuşak bir bez ve özel cam temizleyicisi kullanın.

Camı çizebileceğinden aşındırıcı tipte temizleyiciler kullanmayın.

### Emniyet kemerinin temizliđi

Emniyet kemerini temizlerken, sünger veya yumuşak bezi nötr sabunlu suya veya ılık suya batırarak temizliđi tamamlayın. Emniyet kemerinin aşınmış veya aşırı çizilmiş olup olmadığını düzenli olarak kontrol edin.



### Dikkat

Emniyet kemeri tamamen kuruduktan sonra tekrar takılabilir; aksi takdirde geri sarma mekanizması zarar görebilir.

### Halı temizliđi

Halınızı kaliteli köpük temizleyici ile temizleyin.

Tozları elektrik süpürgesiyle temizleyin, ardından köpüklü deterjana batırılmış bir sünger veya fırça ile halıyı dairesel hareketlerle fırçalayın.

Gövdenin aşınmasını önlemek için temiz su kullanmayın. Halıyı mümkün olduğunca kuru tutun.

## Dış bakım

## Ağda

Aracın parlaklığını koruyabilmesi için kaportaya cila ve pasta uygulanması tavsiye edilir.

Aracın yüzeyi suyu etkili bir şekilde itemiyorsa, gövdeye cila uygulanması veya ayda bir kez gövdeye cila uygulanması önerilir.

Ağda işleminden önce aracın yıkanması ve kaportanın kurutulması önerilir.

Yüce yüzeyi geniş bir alanda suyla temas ettiğinde ve su

Su damlacıkları oluşmuyorsa ve yüzeyde kalıyorsa, vücuda tekrar ağda yapılmalıdır.

## Kaplama yüzeyinin bakımı

Kaplama yüzeyinin bakımı sırasında aşağıdaki noktalara dikkat edin:

Yağmurdan sonra aracınızı zamanında yıkayın.

Yağmurdan sonra vücuttaki yağmur lekeleri giderek küçülecek ve yağmurdaki asidik maddelerin konsantrasyonu giderek artacaktır.

Yağmur lekeleri temiz suyla yıkanmazsa,

mümkün olduğunca çabuk sudan arındırılmazsa, kaplama yüzeyi zamanla zarar görecektir.

Aracınızı özel temizleyici ile yıkayın.

Kaplama yüzeyindeki yağın akıp gitmesini ve kaplama yüzeyinin daha çabuk eskimesini önlemek için alkali çamaşır deterjanı, sabunlu su ve deterjan kullanmayınız.

Araç yıkama istasyonunda yıkaniyorsa, kaplama yüzeyine zarar vermemek için cila çözücü temizleyici kullanılmamalıdır.

Araç temiz ve yumuşak bir bezle silin

Metal talaşı ve kumlanmayı önlemek için bez veya sünger kullanın. Aracınızı çizik bırakmamak için kuru bez, kuru havlu veya kuru süngerle silmeyin. Silerken, su akış yönünde yukarıdan aşağıya doğru hafifçe silin.

Daireler çizim veya yatay olarak silin.

Güçlü korozyon izleri (zift ve kuş pisliği gibi) zamanında giderilmelidir. Özel temizleyici ile temizleyin. Kaplama yüzeyine zarar vermemek için bıçakla kazımayın veya benzinle temizlemeyin.

Kaplama yüzeyine yağlı kir bulaşmış elle dokunmayın veya yağlı bezle silmeyin, kaplama yüzeyine yağlı kir bulaşmış aletler veya organik çözücü içeren bez koymayın, böylece kimyasal reaksiyona girmesi önlenir.

Boyada belirgin çizikler yoksa, boya renginin uyumsuzluğunu veya iyi birleşmesini önlemek için, kolayca ikinci püskürtme yapmayın.

Gövde boya tabakasının güçlü darbelerden, çarpmalardan ve çizilmelerden korunmasını sağlayın. Kaplama yüzeyinde çizik, ezik veya dökülme tespit edilirse, derhal SWM yetkili servisine başvurmanız önerilir.

Tamir edilecek motorlar.

Kaplama metal parçaları karbon temizleyici ile temizleyin ve koruma amaçlı düzenli olarak cilalayın.

Gövdenin dekoratif kısımlarını kaliteli bir deterjanla temizleyin. Kaplama yüzeyine nüfuz etmeyecek şekilde aşırı cila sürmeyin.

Boya koruma amaçlı periyodik olarak cilalanması ve SWM yetkili servisine götürülmesi önerilir.

Motorların düzenli olarak (çeyrekte bir) bakımı yapılır.

### İç bakım

İç mekan bakımı, iç temizliğe dayalı olmalıdır. İç mekan temizliği tamamlandıktan sonra, iç mekan bakımı aşağıdaki yöntemlere göre yapılabilir:

Gösterge panelini temizledikten sonra, gösterge paneli gibi plastik parçaların eskimesini azaltmak ve plastik malzemelerin kullanım ömrünü uzatmak için gösterge paneline koruyucu bir cila tabakası uygulayın.

Deri aksesuarlarınıza özel deri cilası sıkın ve kuru bir bezle silin.

Pencere camlarınız için yağmurlu, karlı havalarda veya kış aylarında camınızın buğulanmasını önlemek amacıyla sprey cam kaplama ürünleri kullanın.

Araç üzerindeki sızdırmazlık kauçuk şeridinin, uzun süre elastik kalmasını sağlayacak kauçuk bakım maddesi ile düzenli olarak bakımının yapılması gerekmektedir.

### Sunroof bakımı

Günlük bakım sıklığı sürüş koşullarına ve sunroof kullanım sıklığına göre değişmektedir.

Çok kumlu ve tozlu veya özellikle bol yağışlı bölgelerde araç kullanırken günlük bakım sıklığının artırılması önerilir.

#### Dikkat

Zamanında yapılmayan bakım, tavan penceresi sızıntısına yol açabilir. Bakım sayısını ayarlayın.

Bakım süreleri farklı kullanım koşullarına göre uygun şekilde ayarlanmalıdır. Örneğin, kuvvetli rüzgar ve kumlu bölgelerde veya sık kullanımlı mevsimlerde, bakım süreleri uygun şekilde ayarlanmalıdır.

artırılmış.

Tavan camını tamamen açın ve sol ve sağ rayların tahliye kanallarında kir, toz vb. olup olmadığını kontrol edin. Varsa, temiz ve yumuşak bir bezle raylardaki kir ve tozu nazikçe silin.

Tavan penceresini açın ve cam panelin çalışması sırasında herhangi bir sıkışma olup olmadığını kontrol edin. Eğer öyleyse, lütfen SWM Motors yetkili servis merkezine başvurun.

onarım ve bakım için.

#### Dikkat

Kışın soğuk ve buzlu bölgelerde ve gece boyunca araç kullandıktan sonra, sunroof'a ve sunroof sızdırmazlık şeridine zarar vermemek için sunroof'u zorla açmayın.

Tavan penceresini yalnızca iç sıcaklık tavan contası ve tavan açıklığı çözülecek seviyeye ulaştığında açın. Ayrıca, kışın aracınızı yıkadıktan sonra tavan penceresini açın ve sürüşe başlamadan önce tavan contalarını kuru ve yumuşak bir bezle silin.

Araç yıkama sırasında, tavan penceresinin tamamen kapalı olduğundan emin olun. Su jetini doğrudan tavan penceresi contasına tutmayın. Sızdırmazlık şeridinin yüksek basınçlı su sütununun basıncı altında deforme olmasını ve aracın su almasını önleyerek sızdırmazlık şeridinin hasar görmesini önleyin.

### **i** Dikkat (devamı)

Güneş ışınlarının yoğun olduğu mevsimlerde, sunroof'un yüzeyini yumuşak bir bez ve bir bezle silin ve temizleyin.

Gölge bir alanda yapışkan olmayan temizleyiciyi saklayın.

Aşırı engebeli yollarda veya engebeli dağlarda sürüş yaparken sunroof'u uzun süre tamamen açmamak en doğrusudur, aksi takdirde sunroof'un iç aksamı titreşimden dolayı zarar görebilir.

## Silecek lastiğini değiştirin

Silecek lastiklerinin durumunu düzenli olarak kontrol edin. Aşağıdaki durumlar tespit edilirse, silecek lastiği değiştirilmelidir:

Silecek lastiği çatlamış veya kısmen sertleşmiş;

Silecek kullanıldığında camda çizikler oluşuyor veya cam temizlenmiyor.

Ön silecek lastiğinin değiştirilmesi

1. Kombinasyonun uç düğmesini çevirin

üç döngü arasında geçiş yapın



Silecekler bakım moduna geçecektir. Silecek lastikleri otomatik olarak orta konuma hareket edecek ve ardından silecek kollarını kaldırabileceksiniz.

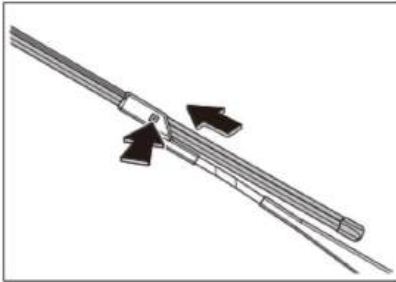

2. Silecek kollarındaki kilit açma düğmelerine basın

silecek lastiğini silecekten çıkarmak silahlar.

3. Yeni silecek lastiğini takın ve sileceği tekrar ön cama yerleştirin.

4. Sileceği başlangıç durumuna getirin.

### **i** Dikkat

Silecek kolunu kaldırırken ön kaputu açmayın. Aksi takdirde, ön kaput ve silecek kolları zarar görebilir.

Silecek kollarını doğrudan ön cama koymayın, bu cama zarar verir.

## Lastik bakımı

Lastiklerinizi kullanırken ve bakımını yaparken lütfen aşağıdaki uyarıları okuyun ve uygulayın:

Yeni lastiklerin yol tutuşu ilk 500 km'de en iyi duruma gelemeyeceğinden kazaları önlemek için orta hızda ve dikkatli araç kullanın.

Sürüş esnasında lastiğin patlaması veya hava kaçırması ciddi trafik kazalarına sebep olabilir.

6 yıldan eski kullanılmış lastikleri kullanmayınız.

Hiçbir şekilde eski, markası bilinmeyen jant ve lastikler kullanılmamalıdır; aksi takdirde araç seyir halindeyken kontrolden çıkabilir ve trafik kazalarına sebep olabilir.

Lastiklerinizi kimyasallara, yağa, grese ve fren sıvısına maruz bırakmayın.

Araçta sürüş esnasında anormal titreşim veya ayrılma tespit edilirse, aracı durdurup lastiğin hasarlı olup olmadığını kontrol edin.

Alıştırma yapılmamış veya aşırı aşınmış lastiklerin yol tutuşu yetersizdir, bu da

frenleme etkinliğini doğrudan etkiler.

Lastiklerin düzensiz ve aşırı aşındığı tespit edilirse, yetkili servis merkezine başvurmanız önerilir.

SWM Motors en kısa sürede.

Lastik arızasının önleyici tedbirleri

Bordür veya benzeri bariyerlerden geçerken aracınızı mümkün olduğunca bariyere dik yönde sürün.

Lastiklerinizin hasar durumunu (kesilme, aşınma, düşme, deformasyon veya şişme vb.) düzenli olarak kontrol edin.

Lastiklerin desen oluklarındaki artıkları düzenli olarak temizleyin.

Lastiklerin depolanmasına ilişkin talimatlar

Lastiği çıkarmadan önce, dönüş yönünü belirtmek için lastiği işaretleyin ve eski haline getirin.

Montaj sırasında lastiğin işarete göre ayarlanması, tekerleğin dönüş yönünün ve dinamik dengesinin bozulmaması için gereklidir.

Çıkarılan jantlar veya lastikler serin ve kuru bir yerde, özellikle de karanlık ve ışıklı bir yerde saklanmalıdır.

Jant üzerine takılan lastikler,

Dikey olarak saklanmalıdır.

Jantlara takılı olmayan lastikler dik olarak (yere göre desen verilerek) depolanmalıdır.

Yeni lastik ve jant

Yeni lastiklerin ebatları, yük kapasiteleri, hızları ve yapı tipleri orijinal lastiklerle aynı olmalıdır.

Sadece bir lastiği değiştirmemeye çalışın, aynı aks üzerinde en azından iki lastiği aynı anda değiştirin.

Farklı ebat ve tipteki lastikleri karıştırmayın.

Yaz, kış ve diğer mevsimlerde kullanılan lastikleri karıştırmayın.

Kışın ve yazın kullanılan lastik

Kış lastiği

Kış lastikleri, karlı yollarda iyi yol tutuş performansına sahiptir. Özel tasarımı lastik sırtı, lastiğin düşük sıcaklıklardan daha az etkilenmesini sağlar, iyi frenleme kabiliyeti sağlar ve aracın sürüş güvenliğini artırır.

Karlı havalarda veya sıcaklığın 7°C'nin altında olduğu ortamlarda araç kullanırken kış lastiği kullanılması önerilir.

Lütfen bu araç için onaylı, orijinal lastikle aynı ebat, yük ve hıza sahip radyal kış lastiği kullanın.

Kış lastiğinin dış derinliği yeterli olmalıdır (dış derinliği 4 mm'den az olmamalıdır, çünkü 4 mm'den az olduğunda kış aylarında uygulanabilirliği sınırlıdır).

Lastiğin takılmasından sonra lastiği kontrol edin basınç.

Yaz lastiği

Yaz aylarında yağmur yağar ve lastiğin dış derinliği yağmurlu günlerde aracın sürüş güvenliğini doğrudan etkiler.

Dış derinliği 3 mm'nin altında olan yaz lastikleri suda kızaklama riskini artırır.

Kış ve yaz lastikleri, ilgili mevsimlerde şeritlerdeki tipik sürüş koşullarına göre tasarlanır.

Kışın kış lastiği, yazın yaz lastiği kullanılması tavsiye edilir, aksi takdirde tutunma ve frenleme kabiliyeti zayıflar.

Yaz lastikleri aşırı soğuk havalarda kullanılırsa, lastiklerde çatlaklar oluşabilir, bu da lastik hasarına, lastik gürültüsünün artmasına ve yol tutuşunun azalmasına neden olabilir. denge.

Kış lastiği kullandıktan sonra, kuru yollarda çekiş gücünde azalma, yol gürültüsünde artış ve lastik ömründe kısalma olabilir. Kış lastiği taktıktan sonra, aracın yol tutuşu ve frenleme performansındaki değişikliklere dikkat edin.

Kış lastiğinin azami hız sınırı daha düşüktür, bu nedenle sürüş esnasında lastiğin izin verdiği azami hızı aşmayınız.

Sıcaklık 7°C'nin üzerine çıktığında, sürüş güvenliğini ve performansını sağlamak için lütfen yaz lastiklerine veya dört mevsim lastiklerine geçin.  
zaman.

#### Gizli hasar

Lastik ve jantlardaki hasar genellikle gizlidir ve sürüş sırasında araçların anormal titreşimi veya sapması, lastiklerin hasarlı olabileceğini gösterir. Lastiğin hasarlı olduğundan şüpheleniyorsanız, lütfen hemen hızınızı azaltın ve lastik hasarının boyutunu kontrol etmek için durun. Dışarıdan herhangi bir hasar görünmüyorsa, yetkili bir servise başvurmanız önerilir.

SWM Motors servis merkezi en kısa sürede lastik muayenesi mümkündür.

#### Yuvarlanma yönü işaretli lastik

Bazı lastikler, yuvarlanma yönünü oklar veya karakterlerle gösterir ve bu lastikler belirtilen dönüş yönüne göre kullanılmalıdır. Lastik yuvarlanma yönünün tersine takılırsa, sürüş sırasında lastik titremesi, sürüş gürültüsü, hızlanan aşınma, yağmurlu havalarda belirgin şekilde zayıf kavrama kapasitesi vb. olabilir.

#### Lastik aşınma izi

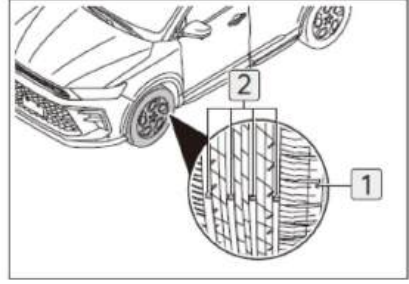

**1** Lastik aşınma izinin konumunu gösterir ve lastik aşınma izinin yerini tespit etmeye yardımcı olur.

**2** Yükseltilmiş sırt aşınma işaretini gösterir

Eğer lastik sırtı işaret yüzüne kadar aşınmışsa, lastik artık güvenli değildir ve derhal değiştirilmelidir.

#### Lastik basıncı

Lastik takılırken lastik soğuk olmalıdır.

Lastik basıncı kontrol edilir. Sıcaklık arttığında basınç, belirtilen değerden biraz daha yüksek olabilir, ancak lastik basıncının düşürülmesine gerek yoktur.

Lastik basıncını kontrol ederken veya lastiği şişirirken yolcu ve bagaj ağırlığını dengeleyin, eğimli yerlerden kaçınınız ve lastik basıncını araç yüküne göre ayarlayınız.

Lastik basıncını kontrol ettikten veya lastiği şişirdikten sonra, subap kapağını subap çekirdeğine taktığınızdan emin olun.

Kullanılacak aracın lastik basıncını lastik basınç etiketinden kontrol edin.

#### ⚠ Uyarı

Yetersiz lastik basıncı, lastik sapmalarını arttıracaktır; lastiğin aşırı ısınması lastiğin patlamasına yol açabilir. Çok yüksek veya çok düşük lastik basıncı, lastik aşınmasını hızlandıracak ve aracın yol tutuşunu azaltacaktır.

istikrarı bozabilir ve kolaylıkla trafik kazalarına ve kişisel yaralanmalara yol açabilir.

### Tekerlek dengesi

#### Yeni bir aracın tekerlekleri

Dinamik olarak dengelenmiştir. Ancak sürüş esnasında direksiyon mekanizmasının sallanması sonucu tekerleklerde dengesizliğe neden olan çeşitli darbeler meydana gelebilir.

Tekerleklerin balanssızlığı direksiyon sistemi ve lastiklerin aşınmasını ve darbesini artıracığından dinamik balansın iyi yapılması gerekir.

Yeni bir lastik takıldıktan veya lastikler değiştirildikten sonra her tekerleğin dinamik dengeye tabi tutulması gerekir. tamir edilir.

### Tekerlek hizalaması

Tekerleklerin hizasının bozulması, lastiklerin düzensiz ve aşırı aşınmasına yol açarak sürüş güvenliğini olumsuz etkiler. Lastiklerin düzensiz ve aşırı aşındığı tespit edilirse, tekerlek hizalamasını kontrol ettirmek için en kısa sürede SWM Motors yetkili servisine başvurmanız önerilir.

Aşağıdaki durumlarda dört tekerleğin hizalamasını kontrol edin:

Sürüş performansında anormallikler meydana gelir, örneğin sapma.

Süspansiyon sistemi parçaları kaldırıldı veya değiştirildi.

Tek taraflı lastik aşınır.

Lastik transpozisyonu

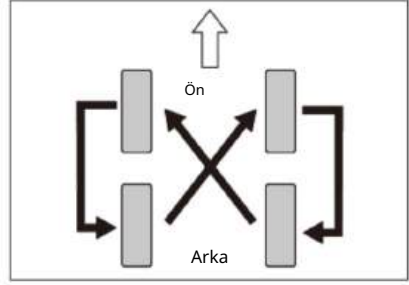

Lastiğin dengesiz aşınmasını önlemek ve ömrünü uzatmak için, lastik konumunu her 10.000 km'de bir değiştirin. Yerleştirmeden sonra, lastik basıncını belirtilen aralığa ayarlayın.

### Korozyon önleyici önlemler

Araçta etkili bir korozyon koruması mevcuttur.

Korozyon riskini azaltmak için aşağıdaki hususlara dikkat edilmelidir:

Aracınızı düzenli olarak yıkayın. Aracınızı düzenli olarak yıkamak, aracınızı temiz tutabilir ve korozyondan koruyabilir.

Kışın tuzlu-alkali yollarda araç kullanıyorsanız veya deniz kenarında yaşıyorsanız, aracınızı ayda bir kez dikkatlice temizlemeniz önerilir.

korozyon.

Aracınızın şase ve tekerlek kasasını yüksek basınçlı su tabancasıyla temizlerken, konnektör ve elektrikli aksamlara temas etmemesine dikkat ediniz.

Kıştan sonra kar eritici gibi kalan kimyasalları temizlediğinizden emin olun.

Aracın şasesinden ajanlar.

Gövde boyasını ve dekoratif parçaları kontrol edin.

Boya tabakasında herhangi bir çatlak veya kırık tespit edilmesi durumunda, korozyonu önlemek için SWM Motors yetkili servisinde onarım yapılması önerilir.

Kabinin ve kargonun içini kuru tutun.

Hallaların altında nem ve toz birikme eğilimindedir.

Paslanmayı önlemek için halların alt tarafını düzenli olarak kontrol ederek alanın kuru ve temiz olduğundan emin olun.

Kimyasalları, deterjanları, gübreleri, tuzları ve diğer maddeleri taşırken uygun kaplarda saklayın. Dökülme veya sızıntı tespit ederseniz, bunları hemen temizleyin ve kuru tutun.

Aracınızı iyi havalandırılan bir garaja veya çatılı bir yere park etmeye çalışın. Aracı nemli ve hava geçirmez bir ortama park etmeyin.

Alt cila tabakasının sağlamlığını düzenli olarak kontrol etmeniz önerilir. Herhangi bir hasar tespit edildiğinde, korozyonu önlemek için hasarlı parçanın yeniden kaplanması önerilir.

Sonrasında araç bakım ve

Bağlantı elemanlarının sökülmesi sırasında koruma amaçlı bağlantı elemanlarının mumlanması gerekir.

### Aracın uzun süreli depolanması

Aracın uzun süre depolanması gerekiyorsa aşağıdaki hazırlıkları yapın:

Araç üç aydan uzun süre park halinde kalacaksa, kullanmadan önce cihazın alarmı olmadığından emin olun. Alarm varsa, kontrol ve bakım için lütfen SWM Motors yetkili servis merkezine başvurun.

Depolamadan önce yakıt ekleyin.

Depolama ortamı havalandırılmalı, kuru olmalı, doğrudan güneş ışığı, yağmur ve ısı kaynaklarından uzak olmalıdır.

Akünün negatif terminalini ayırın.

Mümkünse aracınızı düzenli olarak (tercihen ayda bir) çalıştırın.

Vücudunuzu tamamen temizleyip kurulaşın.

Aracın içini temizleyerek halıların, iç döşemelerin vb. tamamen kuru olduğundan emin olun.

Mümkünse lastiğin yerden kalkmasını sağlamak için gövdeyi krikoy ile kaldırın.

Pencereyi hafifçe açın (içeride saklanıyorsa).

Silecek lastiğinin kaymasını önlemek için katlanmış bir havlu veya bezle silecek lastiğini koruyun. ön cama temas edin.

Vücudu pamuklu kumaş gibi "gözenekli malzemeden" yapılmış nefes alabilen bir örtü ile örtün, plastik kumaş gibi gözeneksiz bir malzeme ise nemi biriktirerek vücuttaki son kat kaplamaya zarar verecektir.

Ön kaput

Ön kaputu açın

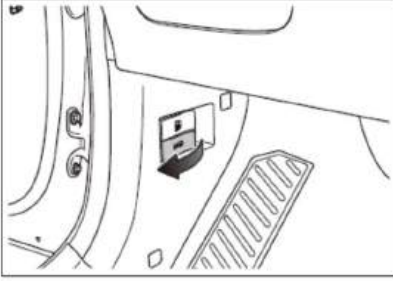

1. Ön kaput açma kolunu çekin

Gösterge panelinin altında yer alan ve kaputun ön kısmı belirli bir yüksekliğe kadar açılan bir bölümdür.

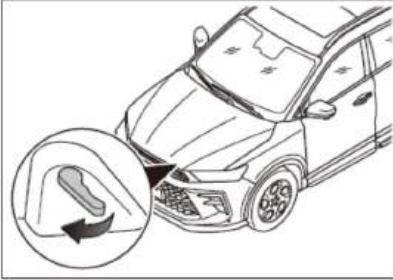

2. Ön kaputu hafifçe kaldırın, boşluğa uzanın ve ön kaput ikincil kilit açma kolunu saat yönünde çevirin.

Ön kaputu açın.

Gaz amortisörlü araçlar\*

Ön kaputu açtıktan sonra hafifçe yukarı doğru kaldırın, gazlı amortisörler kaputu otomatik olarak kaldıracaktır.

Mekanik destek çubuklarıyla donatılmış araçlar\*

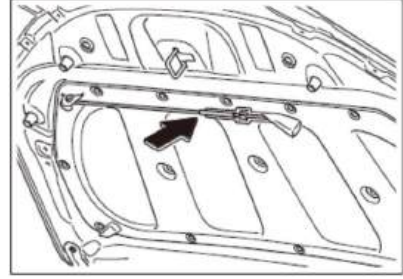

Ön kaputu açtıktan sonra yukarı doğru kaldırın, destek çubuğunu çıkarın ve belirtilen yuvaya yerleştirin (aşağıdaki şekilde gösterildiği gibi).

Ön kaputu kapatın

Gaz amortisörlü araçlar\*

Kaputu tamamen kilitlenene kadar aşağı doğru çekin.

Mekanik destek çubuklarıyla donatılmış araçlar\*

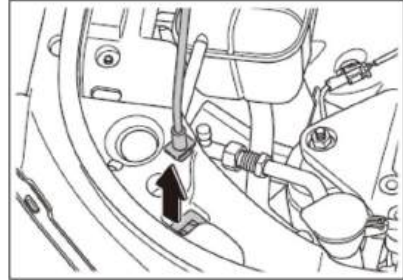

1. Ön kaputu hafifçe kaldırın, destek çubuğunu yuvasından çıkarın ve orijinal konumuna getirin.

2. Mandaldan yaklaşık 30 cm yükseklikte ön kaputu gevşetin ve serbestçe düşmesine izin verin.

3. Kaputun tamamen kilitli olduğundan emin olun.

### ⚠ Uyarı

Sürüşe başlamadan önce ön kaputun tamamen kapalı olduğundan emin olun.

Ön kaputu kapatmadan önce, kaputun altındaki kapanma yolunun engellenmediğinden emin olun. Aksi takdirde kişisel yaralanma riski vardır.

### i Dikkat

Ön kaputu hasar görmemesi için ön bölme kapağını sert bir şekilde kapatmayın veya bastırmayın.

Ön kaputu kapatmadan önce ön bölmede herhangi bir kalıntı kalıp kalmadığını kontrol edin.

## Motor yağı

Doğru spesifikasyonda yağ kullanılmalıdır.

Yağ satın alırken mutlaka ambalaj üzerindeki yağ spesifikasyonlarını kontrol etmeli, belirtilen spesifikasyonların bu aracın kullanımına ilişkin yönetmeliklere uygun olması gerekmektedir.

### ⚠ Uyarı

Aracınızın motoruna uygun motor yağınızı her zaman kullanın.

Yanlış spesifikasyondaki yağın kullanılması motora zarar verebilir ve potansiyel olarak kazalara yol açabilir.

Yağa herhangi bir katkı maddesi eklenmesi yasaktır.

Motor yağınızı kontrol edin

1. Aracı düz bir zemine park edin. Motor ısındıktan ve kapatıldıktan sonra,

Yağ seviyesini kontrol etmeden önce en az 5 dakika bekleyin.

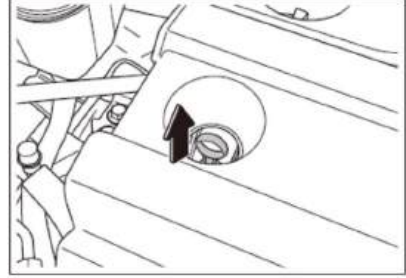

2. Alt uncunun altına bir bez yerleştirin.

Yağ çubuğunu çıkarın ve yağ çubuğunu dışarı çekin.

3. Yağ çubuğunu temizleyip tekrar yerine takın.

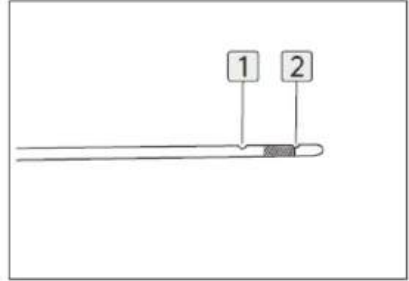

4. Yağ çubuğunu tekrar çekip yağ seviyesini kontrol edin.

1 Üst yağ seviyesi işareti

2 Alt yağ seviyesi işareti

### **i** Dikkat

Normal yağ seviyesi şu şekilde olmalıdır:  
Yağ çubuğunun üst ve alt çizgileri arasında.

Motor yağını doldurun

Yağ seviyesi alt işaretin altında veya yakınında ise, gerekli özelliklere göre yağ ilavesi yapın veya SWM Motors yetkili servisine başvurun.

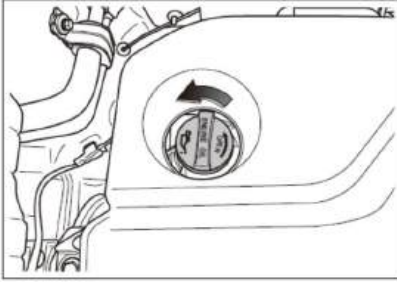

1. Motor yağı doldurma kapağını saat yönünün tersine çevirerek çıkarın.
2. Aşırı doldurmaya önlemek için, motor yağınızı azar ekleyin ve yağ seviyesini kontrol edin. sıklıkla.
3. Motor yağı doldurma kapağını saat yönünde çevirerek sıkın.

### **!** Uyarı

Motor çalışırken kayışlar ve fanlar gibi dönen parçalara temas edilmesi veya yakın olunması, ellerin, giysilerin veya aletlerin çekilmesine ve kazalara yol açabilir.

Motor yağınızı kontrol ederken veya eklerken yanıklara neden olmamak için dikkatli tutun.

Yağ doldurma kapağı her zaman sıkıca kapatılmalıdır, aksi takdirde motor çalışırken yağ sıçrayabilir.

kolaylıkla yangına sebep olabilecek bir durumdur.

Motor yağı etiketli bir kaptan saklanmalı ve çocukların erişemeyeceği yerde saklanmalıdır.

### **i** Dikkat

Motor yağınızı düzenli olarak kontrol edin ve değiştirin. Aksi takdirde, yağ seviyesi yetersiz kalabilir veya yağ kalitesi bozulabilir; bu da motorun dönen parçalarının yağlanmasının yetersiz kalmasına, sıkışmasına ve motorun hasar görmesine neden olabilir.

Motor yağı eklerken aşırı doldurmayın. Aşırı doldurma motora zarar verebilir.

### **i** Not

Motor yağı, yağlama ve soğutma işlevlerine sahiptir. Normal sürüş koşullarında bile, piston ve valfleri yağlamak için kullanılan yağın bir kısmı yanma odasına karışarak yanacak ve sürüş sırasında yağ seviyesinin düşmesine neden olacaktır. Yağın azalma hızı, sürüş koşullarına bağlı olarak değişir.

Her zaman belirtilen tipte motor yağı kullanın.

İletişime geçmeniz önerilir

Yağ dolumu veya değişimi için SWM Motors yetkili servisine başvurun.

### **i** Çevre Koruma

Atık motor yağı, çevre yasaları ve yönetmeliklerine uygun olarak bertaraf edilmelidir. Dökmeyin.

doğrudan çöp sahalarına, kanalizasyonlara veya toprağa atılmaldır.

Soğutma sıvısı

Doğru spesifikasyonda soğutma sıvısı kullanılmalıdır.

Soğutma sıvısı satın alırken mutlaka ambalaj üzerindeki soğutma sıvısı spesifikasyonlarını kontrol etmeli, belirtilen spesifikasyonların bu aracın kullanımına ilişkin yönetmeliklere uygun olması gerekmektedir.

Soğutma sıvısını kontrol edin

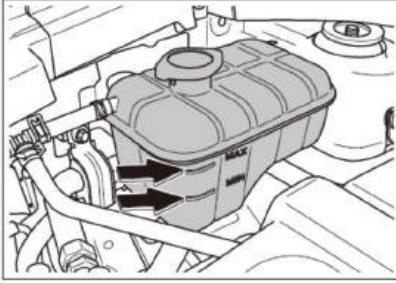

Motor soğutma sıvısı

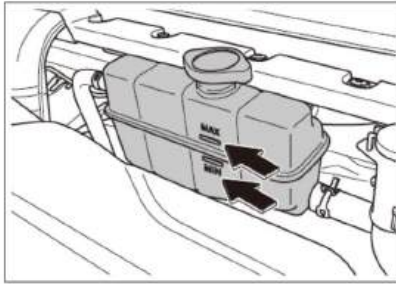

Intercooler soğutma sıvısı

Araç soğukken, soğutma suyu seviyesinin "MAX" ile "MIN" arasında olduğundan emin olun.

Şartları karşılayan "MIN" işareti.

Seviye "MIN" işaretinin altındaysa, seviyeyi düşürmek için belirtilen soğutma sıvısını ekleyin

"MAX" ve "MIN" işaretleri arasında.

Soğutma sıvısını doldurun

1. Aracın tamamının elektrikliğini kesin.
2. Motorun yeterince soğumasını bekleyin.
3. Soğutma suyu deposunun kapağını bir bezle örtün ve kapağını açın.
4. Soğutma sıvısını doldurun.
5. Kapağı kapatın ve sıkıca vidalayın.



### Uyarı

Araç sıcakken soğutma suyu haznesine dokunmayın veya hazneyi çıkarmayın.

Yanıkları önlemek için dolum kapağını kapatın.

Soğutma sıvısı işaretli bir kapta saklanmalı ve çocukların erişemeyeceği yerde saklanmalıdır.

Soğutma sıvısı temas ederse

Cilt veya gözlerle temas ederse, temas bölgesini hemen suyla yıkayın ve tıbbi tavsiye.



### Dikkat

Belirtilen soğutma sıvısı dışında bir sıvı kullanılması soğutma sistemine zarar verebilir.



### Çevre Koruma

Atık soğutma suyunu yerel yönetmeliklere uygun şekilde bertaraf edin.

## Fren hidroliği

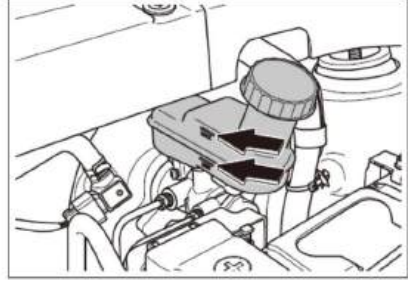

Fren hidroliği haznesindeki fren hidroliğini kontrol edin. Sıvı seviyesi düşükse, belirtilen fren hidroliğini ekleyin. Hazne kapağı çıkarılarak yeniden doldurulabilir.

Fren hidroliği seviyesinin kontrol edilmesi "MIN" ve "MAX" işaretleri arasında.

Bu, gerekli aralıktır.

Seviye "MIN" işaretinin altındaysa, fren sisteminde sızıntı olup olmadığını kontrol edin, sorunları gidirin ve seviyeyi "MIN" ve "MAX" işaretleri arasında getirmek için belirtilen fren hidroliğini ekleyin.

Fren hidroliği için teknik gereksinimler

Ulusal standartlara uygundur  
Motorlu taşıt frenleri için GB12981-2012  
akışkan teknik koşullar.

Fren sıvısı higroskopiktir ve çevredeki havadan nemi emer.

Fren sıvısında aşırı su içeriği

içeride sürekli korozyona neden olabilir

fren sistemini bozar, sıvının kaynama noktasını

düşürür ve belirli koşullar altında fren performansını etkiler.

Fren hidroliğinin yetkili bir servis merkezinde değiştirilmesi önerilir.

SWM Motorları.

### ⚠ Uyarı

Fren hidroliği mutlaka ağzı kapalı, etiketli bir kaptan saklanmalı ve çocukların erişemeyeceği yerde saklanmalıdır.

Fren hidroliği cilde veya gözlere temas ederse, temas bölgesini derhal suyla yıkayın ve

tıbbi yardım alın.

### i Dikkat

Kaplama yüzeyine fren hidroliği sıçratmayın. Kaplama yüzeyine fren hidroliği sıçrarsa, hemen temiz suyla yıkayın.

Belirtilenin dışında fren hidroliği kullanılması fren sistemine zarar verebilir.

### i Not

Atık fren hidroliğini yerel yasa ve yönetmeliklere uygun şekilde bertaraf edin.

Fren hidroliği düzenli olarak (her iki yılda bir veya 40.000 km'de bir) değiştirilmelidir.

### Cam yıkama sıvısı

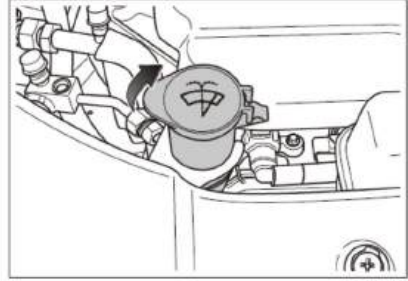

Cam suyu seviyesini kontrol edin

Rezervuar. Sıvı seviyesi düşüğe, belirtilen özellikte sıvı doldurun. Cam suyu kapağını açarak cam suyu doldurun.

### ⚠ Uyarı

Lütfen cam deterjanınıza herhangi bir katkı maddesi eklemeyin, aksi takdirde temizlik sırasında camda lekeler kalır ve bu da sürüş görüşünü etkiler.

Ön cam deterjanı cildinizle veya gözlerinizle temas ederse, temas eden bölgeyi hemen suyla yıkayın ve

tıbbi yardım alın.

### i Dikkat

Cam deterjanı ve temizleyicisini birbirine karıştırmayın, aksi takdirde cam yıkama memesi tıkanabilir.

Çok soğuk havalarda, cam suyu haznesini tamamen doldurmayın; çünkü donma sonucu genişleyerek hazneye zarar verebilir.

### A/C filtresi

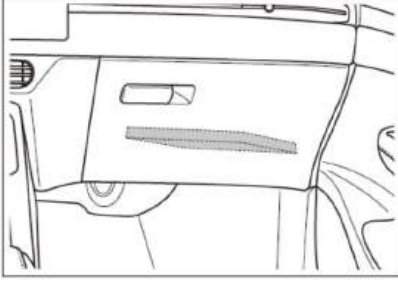

Klima filtresi torpido gözünün arkasında yer almaktadır.

Klima filtresi, aracın hava çıkışlarından toz girmesini önler.

Aracın içindeki temiz havanın korunması için klima filtre elemanının düzenli olarak değiştirilmesi gerekir.

Çıktıktan gelen hava akışı önemli ölçüde zayıflarsa, filtre tıkanabilir. Filtreyi kontrol ettirmek ve gerekirse değiştirmek için SWM Motors yetkili servisine gitmeniz önerilir.

Klima filtresini bakım programına göre değiştirin.

Tozlu veya yoğun trafikli alanlarda, klima filtresinin değiştirilme sıklığını artırın.

### Dikkat

Klima filtresini değiştirmek için torpido gözünün çıkarılması gerekir. Yetkili bir servise başvurmanız önerilir.

SWM Motors servis merkezi araca zarar vermemek için.

### Hava filtresi

Hava temizleyici ön tarafta bulunur kompartıman.

### 1. Kaputu açın.

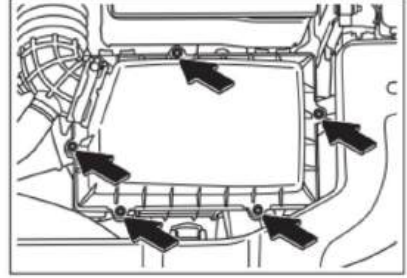

2. Hava filtresi kapağının sabitleme civatalarını söküp, ardından hava filtresi kapağını ve takılı parçalarını kaldırın.

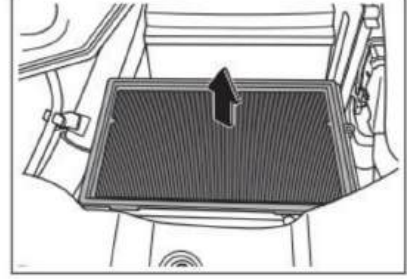

3. Hava filtresi elemanını çıkarın.

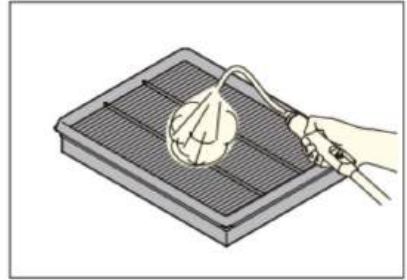

4. Hava filtresi elemanını temizleyin.

Hava tabancası ile hava filtresi elemanı arasında 5 cm mesafe bırakın ve yaklaşık 2 dakika boyunca 500 kPa'nın altındaki basınçlı havayı üfleyin.



**Uyarı**

Hava filtresi takılı olmadan aracı çalıştırmayın.

### **i** Dikkat

Filtre elemanını düzenli olarak temizleyin ve değiştirin.

Aşırı toz birikimini önlemek için bakım programında belirtildiği şekilde hava filtresi elemanını düzenli olarak temizleyin. Toz birikmesi hava giriş direncini artırır, motor gücünü düşürür ve yakıt tüketimini yükseltir.

Kontrol/ hava filtre bakım sırasında filtre elemanının düzgün bir şekilde yerleştirildiğinden emin olun. Elemanda deformasyon veya çatlak varsa derhal değiştirin.

Akü terminalleri gevşeklik ve korozyondan arındırılmıştır.

Pilin görünümünde herhangi bir çatlak, şişkinlik vb. olup olmadığını kontrol edin. Yukarıdaki durum söz konusu olduğunda yetkili servis merkezine başvurmanız önerilir.

SWM Motorları.

Pili değiştirin

Pili aynı model ve özelliklere sahip bir pille değiştirin. Lütfen SWM Motors yetkili servis merkezine başvurun.

pili değiştirmek için.

### **i** Not

Lütfen pili yerel yönetmeliklere uygun şekilde geri dönüştürün.

## Pil

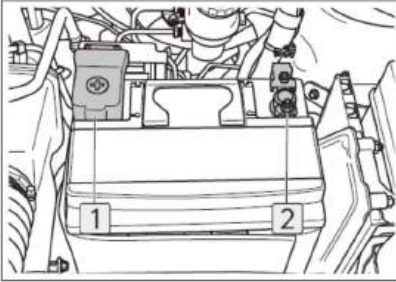

**1** Pozitif terminal

**2** Negatif terminal

Akü yüzeyini ve pozitif ve negatif terminallerini düzenli olarak kontrol edin.

Hem olumlu hem olumsuz garanti

Pil kullanımı ve bakımı konusunda dikkat edilmesi gerekenler

### ⚠ Uyarı

Akü kutup başlarını sökarken öncelikle negatif kutbu mutlaka sökünüz.

Aküyü tekrar çalıştırmadan önce araçtaki tüm elektrikli cihazları kapatın. Önce pozitif terminali, ardından negatif terminali bağlayın. Aküleri aküye takmayın.

Yanlış sıraya koymayınız, aksi takdirde yangın riski vardır.

Pil, ısı kaynaklarından ve açık alevden uzak tutulmalıdır. Pili kullanırken ve şarj ederken havalandırılan bir ortam sağlayın, aksi takdirde yangına veya kişisel yaralanmaya neden olabilir.

Lütfen pilin hasar görmesini veya kişisel yaralanmaya neden olmasını önlemek için, pili izinsiz olarak sökmeyin veya onarmayın.

Yangın veya patlamayı önlemek için akünün pozitif ve negatif terminallerini doğrudan bağlamayın.

### i Dikkat

Akünün aşırı şarj olmasını veya uzun süreli güç kaybı yaşamasını önleyin.

Akünün uzun süre yüksek akımda deşarj olmasını önleyin.

Titreşimi önlemek için akünün sıkıca takılması gerekir.

Akü kutup başlarının sabitleme klipslerinde oluşan oksit ve sülfatların zamanında temizlenmesi ve tekrar korozyona uğramaması için greslenmesi gerekmektedir.

Pilin profesyonel aletlerle şarj edilmesi gerekmektedir. Lütfen izinsiz olarak çıkarıp şarj etmeyin.

Aküyü temizlerken sıvının aküye girmesini önleyin.

### Sigorta

Aracınızdaki tüm devreler, kısa devre veya aşırı yüklenmelerden dolayı elektrikli cihazınızın hasar görmesini önlemek için sigortalarla donatılmıştır.

#### Gösterge paneli sigorta kutusu

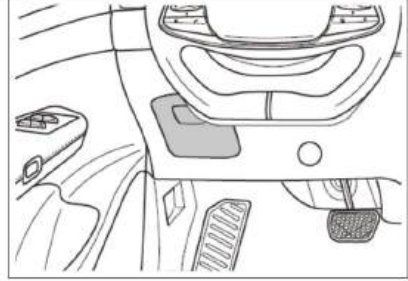

Gösterge paneli sigorta kutusu içeride bulunur. Sürücü tarafındaki gösterge paneli.

Sigortaları görmek için sigorta kutusu kapağını dışarı doğru açın.

#### Ön bölme sigorta kutusu

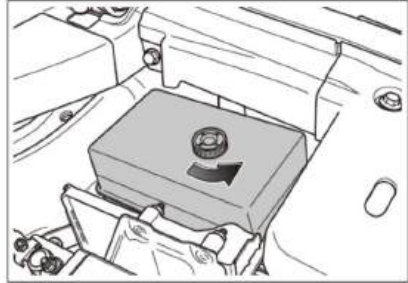

Sigorta kutusu kapağını açmak için düğmeyi saat yönünün tersine çevirin.

Sigortanın yanmış olup olmadığını kontrol edin.

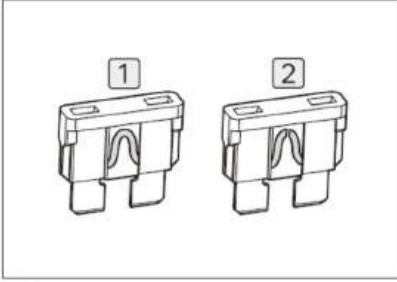

1 Normal sigorta

2 atılmış sigorta

Sigortayı değiştirin

1. Tüm elektrikli parçaları kapatın.
2. Araç gücünü "KAPALI" konumuna getirin ve park frenini çekin.
3. Sigorta kutusu kapağını açın.
4. Ön bölmedeki sigorta kutusunda bulunan sigorta sökücüyü kullanarak sigortaları çıkarın ve tek tek kontrol edin.
5. Sigortanın içindeki iletkeni kontrol edin, eğer atılmışsa aynı amper değerindeki sigorta ile değiştirin.
6. Elektrikli aksamaların düzgün çalışıp çalışmadığını kontrol edin.

### ⚠ Uyarı

Farklı sigortalar kullanmayın

Sigortalar yerine herhangi bir nesne veya spesifikasyona dokunmayın, aksi takdirde elektrikli bileşenler zarar görebilir ve yangın çıkabilir.

Zaten atılmış olan sigortaları onarmaya ve tekrar kullanmaya çalışmayın, çünkü bu kablo aşırı yüklenmesine ve

yangına sebep olmak.

Sigortaları kontrol ettikten sonra sigorta kutusu kapağını mutlaka kapatın. Sigorta kutusuna sıvı dökülmesi kısa devreye, sigortanın atmasına ve hatta yangına neden olabilir.

### i Dikkat

Sigorta değiştirildikten kısa bir süre sonra tekrar atarsa veya elektrikli bileşenler normal çalışmasına dönmezse, bu durum araçta ciddi bir elektrik sistemi arızası olabileceğini gösterir. Bu durumda yetkili bir servise başvurmanız önerilir.

SWM Motors servis merkezi.

### i Not

Sigortalar çeşitli tiplerdedir; ayrıntılar için ürünün kendisine bakın.

---

Tehlike uyarı lambasını açın .....	175
Yerleşik aletler.....	175
Üçgen uyarı işareti .....	176
Yansıtıcı yelek* .....	176
Acil çağrı* .....	177
Yedek lastik.....	177
Araç kaldırma noktaları .....	178
Stepne lastiğini değiştirin.....	179
Akü takviyesi 131.....	181
Çukurdan çıkan araç .....	182
Araç çekme 134.....	183
Araç aşırı ısınması .....	184
Araç çalıştırılmıyor .....	184

Tehlike uyarı lambasını açın

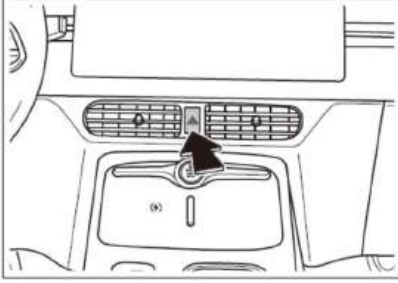

Tehlike uyarı lambası düğmesine basın, gösterge panelindeki tüm yön lambaları ve yön lambası gösterge lambası aynı anda yanıp sönererek diğer yol sürücülerini uyarır.

kullanıcılar.

Dörtlü flaşör düğmesine tekrar bastığınızda gösterge panelindeki tüm sinyal lambaları ve sinyal lambası gösterge lambası sönecektir.

Aşağıdaki durumlardan herhangi birinde, yoldaki diğer kişilerin dikkatini çekmek ve trafik kazası riskini azaltmak için dörtlü flaşörleri açtığınızdan emin olun:

Araçta arıza var.

Araç trafiğin sonunda düşük seviyededir sıkışıklık sırasında.

Çekerken veya çekilirken.

### **i** Dikkat

Araç elektrliğini kapattıktan sonra, akünün bitmesini önlemek için gerekmedikçe dörtlü flaşörleri söndürünüz.

### **i** Not

Tehlike uyarısının işlevi

lambaların durumu araç güç durumuna bağlı değildir.

Tehlike uyarı lambaları çalışmıyorsa, diğer yol kullanıcılarının dikkatini çekmek için başka yöntemlere başvurulmalıdır.

Araçınıza uygulanacak yöntemler ve kullanılan yöntemler ilgili trafik kanunlarına uygun olmalıdır.

Yerleşik araçlar

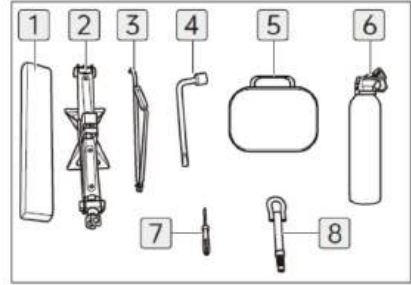

- 1 Üçgen uyarı işareti
- 2 Jack
- 3 Jack kolu
- 4 Tekerlek somunu yuvası
- 5 İlk yardım çantası\*
- 6 Yangın söndürücü\*
- 7 Düz başlı/Phillips başlı kombinasyon tornavida
- 8 Çekme kancası

Araç içi aletler, bagaj bölmesi kapağının altındaki tepsiye yerleştirilmiştir. Bunları, bagaj bölmesi kapağını açarak görebilirsiniz.

### **i** Dikkat

Acil durumlarda ihtiyaçlarınızı karşılayabilmek için krikò gibi gemideki aletlerin konumunu ve kullanımını iyi bilmelisiniz.

Gemideki aletleri kullandıktan sonra, onları daima belirlenen yerlerine geri koyun ve uygun şekilde sabitleyin.

Rastgele yerleştirme kolaylıkla kazalara yol açabilir.

### Üçgen uyarı işareti

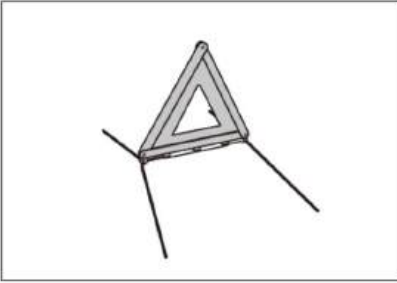

Üçgen uyarı işareti bagaj kapağının altındaki tepside yer almaktadır. Kullanmak için çıkarıp açın.

### **i** Not

Üçgen uyarı işaretini ilgili ulusal yasa ve yönetmeliklere uygun olarak kullanın.

Genel yollarda, üçgen uyarı işaretini araçtan en az 50 m (gündüz)/100 m (gece) uzağa,

Karşıdan gelen trafik. Otoyollarda, tabelayı en az 150 m (gündüz)/250 m (gece) uzağa yerleştirin. Yağmurlu günler veya virajlar gibi özel durumlarda, arkadaki araçları mümkün olan en erken zamanda uyararak için tabelanın en az 200 m uzağa yerleştirilmesine özellikle dikkat edin.

### Yansıtıcı yelek\*



Sürüş sırasında, bir arızayı incelemek veya gidermek için araçtan çıkmanız gerekiyorsa, dikkati üzerinizden çekmek için yansıtıcı yelek giyin. diğèr yol kullanıcıları.

### **i** Not

Yansıtıcı yeleğinin hasarlıysa veya çok lekelenmişse, derhal yenisiyle değiştirmeniz önerilir.

## Acil çağrı\*

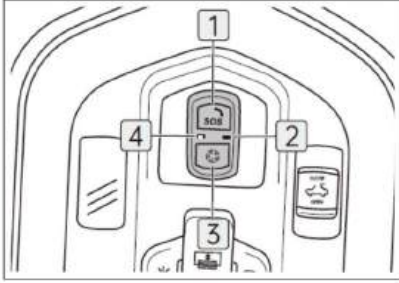

- 1 Acil durum alarm butonu
- 2 Gösterge lambası
- 3 Yardımcı düğme (satış sonrası test için)
- 4 Mikrofon

Kendi kendine denetim

Araç gücü "AÇIK" durumdayken, gösterge lambası turuncu renkte yanarak kendi kendini kontrol etmeye başlar. Sistem arızası yoksa, lamba 10 saniye sonra söner. Sistem arızası varsa, lamba kırmızı renkte yanmaya devam eder.

## Manuel olarak tetiklenen acil durum çağrısı

"SOS" butonunun koruyucu kapağını açın ve gösterge lambası yanıp sönene kadar 6 saniye boyunca "SOS" butonuna basın, bu acil durum alarmını tetikler.

"SOS" butonunun koruyucu kapağını açın ve 10 saniye içinde "SOS" butonuna 5 kez basın. Gösterge lambası değiştiğinde acil durum alarmı tetiklenir. 0

## Otomatik olarak tetiklenen acil durum çağrısı

Hava yastığı bir çarpışmayı tetiklediğinde otomatik olarak acil durum çağrısı tetiklenir

sinyal verir veya araç devrilir.

Acil durum çağrısını iptal et

"SOS" düğmesini basılı tutun. Gösterge lambası 6 saniye boyunca yanıp sönerken, acil durum çağrısını iptal etmek için "SOS" düğmesine tekrar basın.

### Not

Sadece "SOS" butonuna basılı tutularak tetiklenen acil durum çağrıları iptal edilebilir; diğer yöntemlerle tetiklenen acil durum çağrıları iptal edilemez.

## Yedek lastik

Stepne lastiği sadece acil durumlarda geçici olarak kullanılmalı ve araç hızı 80 km/saat'i geçmemelidir. Ani hızlanma ve ani frenlemeden mümkün olduğunca kaçınılmalıdır.

### Uyarı

Tam boy olmayan stepne lastiği, standart lastik hasarında geçici olarak kullanılabilir. Lütfen lastiğinizi tamir ettirin ve standart olmayan yedek lastiğinizi mümkün olan en kısa sürede değiştirin. Aksi takdirde güvenlik riskleri ortaya çıkacaktır.

Stepne lastiği ile standart lastiğin ebatları farklı olduğundan, stepne lastiği takıldıktan sonra aracın gövdesinin yüksekliliği değişecektir, bu nedenle lütfen dikkatli sürün.

Stepne lastiğin basıncını ve dış derinliğini aşınma veya çatlaklar açısından düzenli olarak kontrol edin. Dış derinliği azaldığında stepne lastiği değiştirin. aşınma göstergesine.

Stepne lastiğine yağ koymayın. Lastiğin ana bileşeni olan kauçuk, yağdan dolayı korozyona uğrar ve bu da lastiğin ömrünü kısaltır.

Hasarlı veya aşırı aşınmış stepneyi kullanmayınız.

### ⚠ Uyarı (devamı)

Her araca yalnızca bir adet stepne lastik takılabilir ve yalnızca belirtilen modeldeki lastikler kullanılmalıdır.

6 yıldan eski stepne lastikler sadece acil durumlarda ve dikkatli sürüş gerektirdiğinde kullanılmalıdır.

Stepne lastiği taktığınızda lastik basıncının belirtilen aralıkta olup olmadığını kontrol edin.

Stepne lastiği sadece acil durumlarda geçici olarak kullanılabilir.

Stepneyi çıkarın

Stepne lastik, bagaj bölümünde, bagajdaki köpük destek bloğunun altında saklanır.

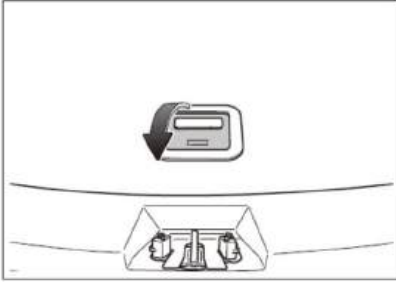

1. Bagaj kapağını açın.

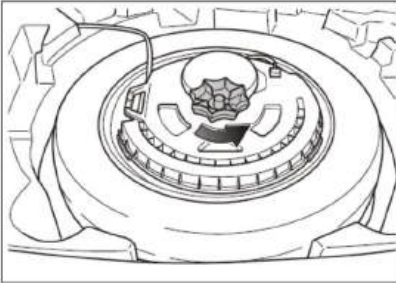

2. Stepne sabitleme braketini saat yönünün tersine çevirin, woofer hoparlörünü çıkarın ve stepneyi çıkarın.

Araç kaldırma noktaları

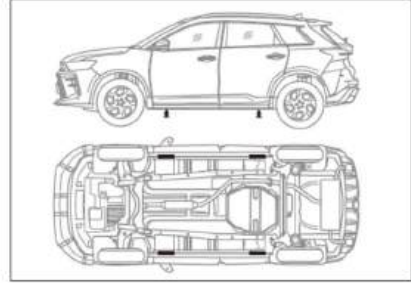

Yukarıdaki şekilde araç kaldırma noktaları gösterilmiştir.

Aracı kaldırırken aracın kaldırma noktalarındaki kriko veya diğer kaldırma ekipmanlarını kullanın.

### ⚠ Uyarı

Araçın hasar görmesini önlemek için kapı panellerini veya diğer zayıf noktaları desteklemeyin.

Araç eğimli, buzlu veya kaygan zeminler gibi özel yüzeylerde kaldırmayın.

Araç kaldırırken vücudunuzun hiçbir yerini araç altına sokmayın.

### Stepne lastiğini değiştirin

Lastik değişimine hazırlık

1. Araçtaki tüm yolcular araçtan iner.
  2. Araç, aşağıdakilerin bulunduğu bir yere park edin: yol yüzeyinin sert ve düz olması, normal trafiki engellememesi ve güvenli bir şekilde çalışmasına olanak sağlaması.
  3. Park frenini çekin.
- Araç tamamının elektriğini kesin.
5. Dörtlü flaşörleri yakın ve üçgen uyarı levhasını gerektiği yere yerleştirin.
  6. Krikoyu, kriko kolunu, bijon somunu yuvasını ve lastik takozlarını hazırlayın.
  7. Stepneyi çıkarın.

Lastik değiştirme adımları

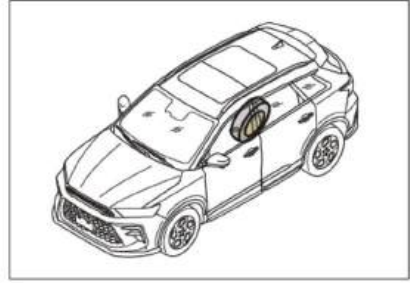

1. Araçın kaymasını önlemek için el frenini çekin ve sönen lastiğin çapraz lastiğinin altına stop koyun.

### i Not

Durdurucuyu ön tekerleğin önüne veya arka tekerleğin arkasına yerleştirin.

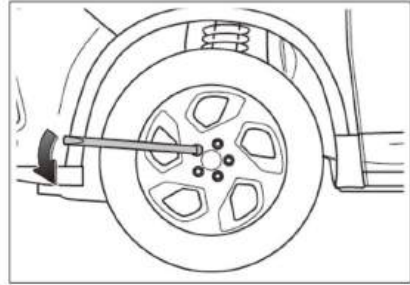

2. Tekerlek somunu yuvasını çıkarın. Ardından, tekerlek somunu yuvasını çevirerek tekerlek somununu gevşetin. bijon somunlarını bir veya iki tur çevirin.

### ⚠ Uyarı

Sökme işlemi sırasında, bijon somunlarının yuvasının kaymasını ve civataların hasar görmesini veya kişisel yaralanmayı önlemek için yerine takılması gerekir.

Cıvata ve somunlara yağ veya gres uygulamayın; bu, cıvata ve somunların gevşemesine ve tekerleğin çıkmasına neden olarak ciddi kazalara yol açabilir.

### i Dikkat

Sadece gevşetilmesi gereken tekerlek somunlarını tamamen sökmeyin.

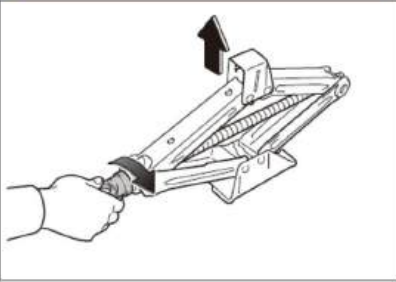

3. Krikoyu düz ve sert bir zemine yerleştirin ve krikonun ayar düğmesini saat yönünde çevirerek krikonun yüksekliğini araç gövdesinin kaldırma konumuna getirin.

4. Krikonun araç gövdesinin kaldırma pozisyonuna düzgün bir şekilde sabitlendiğinden emin olmak için kriko konumunu ve yüksekliğini ayarlayın.

### ⚠ Uyarı

Kişilerin girmesine izin verilmiyor araç veya araç altında olduğunda Araç sadece kriko ile desteklenmektedir. Çalıştırırken öncelikle aracı kaldırın

Hafifçe. Herhangi bir anormallik olup olmadığını dikkatlice inceledikten sonra aracı kaldırmaya devam edin.

5. Tekerlek somunlarını sökün ve çıkarın. aşığı indirin ve hasarlı lastiği bir kenara koyun.
6. Stepneyi takın.

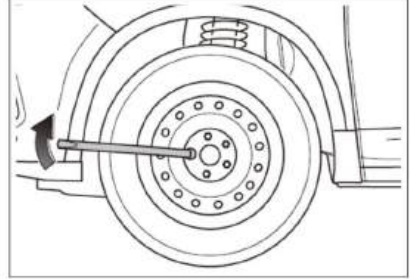

7. Tekerlek bijonlarını takın ve soketle sıkın. Lütfen çok fazla kuvvet uygulamayın, sadece önceden sıkın.

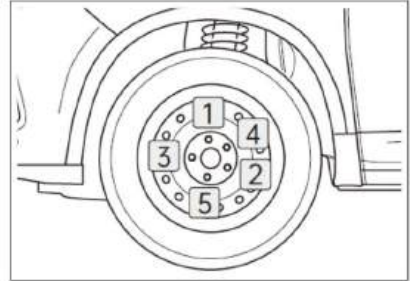

8. Aracı indirin ve krikoyu çıkarın.

9. Tekerlek somunlarını belirtilen torka göre çapraz sırayla sıkın.

### ⚠ Uyarı

Aracı indirirken aracın yere doğru alçalmasından dolayı herhangi bir insan vücudunun yaralanmamasına dikkat edin.

Tekerleği değiştirdikten sonra, tekerlek somunlarını tekerlek somunu soketiyle sıkın. belirtilen torka kadar.

Lastik değişimi sonrası kontroller

1. Yeni takılan lastiğin hava basıncını kontrol edin.
2. Lastik basıncını belirtilen değere ayarlayın. Hava basıncı değeri belirtilen değerden düşükse, aracı yavaşıya yakındaki bir servis merkezine götürerek hava basıncını belirtilen değere getirin.
3. Toz ve nemin valf gövdesine girmesini ve hava sızıntılarına neden olmasını önlemek için valf kapağını takın. Valf kapağı kaybolduysanız, en kısa sürede telafi edin.
4. Tüm aletleri, üçgen uyarı levhasını ve hasarlı lastiği uygun şekilde saklayın.
5. Lastiği değiştirdikten sonra hasarlı lastiğin tamiri için profesyonellerden yardım isteyin.

### ⚠ Uyarı

Sürüşe başlamadan önce, acil frenleme veya çarpışmalar sırasında yaralanmalara önlemek için tüm aletlerin, üçgen uyarı işaretinin ve havası indirilmiş lastiğin güvenli bir şekilde saklandığından emin olun.

Stepne lastik sadece kısa süreli kullanım içindir ve yüksek hızlarda kullanılmamalıdır.

## 131'i çalıştırma

Araç düşük yakıt tüketimi nedeniyle çalıştırmadığında Pilin yoksa, başlatmak için aşağıdaki adımları deneyebilirsiniz:

1. Kırmızı pozitif (+) kablunun bir ucunu, yardıma ihtiyaç duyan araçtaki boşalmış akünün pozitif (+) terminaline bağlayın.
2. Kırmızı pozitif (+) kablunun diğer ucunu kurtarma aracının şarjlı akünün pozitif (+) terminaline bağlayın.
3. Siyah negatif (-) kablunun bir ucunu kurtarma aracının şarjlı akünün negatif (-) terminaline bağlayın.
4. Siyahın diğer ucunu bağlayın negatif (-) kabloyu, yardıma ihtiyaç duyan aracın topraklama noktasına (temiz, boyasız ve sağlam topraklama metal parçası) bağlayın.
5. Kurtarma aracını çalıştırın ve yardıma ihtiyaç duyan aracı çalıştırmayı denemeden önce bir süre çalışır durumda bırakın.
6. Yardıma ihtiyaç duyan araç normal şekilde çalışmaya başladığında, kurtarma aracının güç kaynağını kapatın. Bağlantıyı kesin ve saklayın. Bağlantı kablolarını bağlandıkları sıranın tersine doğru bağlayın.

### ⚠ Uyarı

Bağlantı kabloları yanlış sırada bağlanır veya çıkarılırsa, elektrikli cihazda kısa devreye neden olabilir ve bu da araç hasarına veya kişisel yaralanmaya yol açabilir.

Araç akü takviyesi yaparken akü takviye kablolarının kelepçelerinin birbirine değmemesine ve akü takviye noktaları dışında herhangi bir iletken parçaya temas etmemesine dikkat ederek kısa devre oluşmasını önleyiniz.

### Dikkat

Kurtarılan araç birkaç denemeden sonra çalıştırılmıyorsa, aracın bir servise gönderilmesi önerilir. dır

Muayene ve onarım için SWM Motors yetkili servisine başvurun.

Kurtarma aracının aküsünün akü takviyesi için nominal gerilimi 12V olmalıdır.

### Araç çukurdan çıktı

Aracınız kum, toprak veya karda sıkışmışsa lütfen aşağıdaki işlemleri yapın:

1. Aracın elektrikliğini kesin ve park frenini çekin.
2. Sıkışan lastiklerin etrafındaki çamuru, karı veya kumu temizleyin.
3. Lastiğin yapışmasını artırmak için tahta bloklar, taşlar veya diğer nesnelere yerleştirin.
4. Aracı çalıştırın, park frenini bırakın ve aracı çukurdan çıkarmak için yavaşça gaza basın.

### Uyarı

Sıkışan araç önden ve arkadan itilerek çukurdan çıkarılacaksa, diğer araçlara, nesnelere veya insanlara çarpmamak için çevredeki alanın geniş ve düz olması gerekir. Lütfen uçuşan kumların neden olabileceği kişisel yaralanmaları önlemek için direksiyonun hemen arkasında durmayın.

Aracınız sıkıştığında, tekerleğin yüksek hızda rölantide çalışmasını engellemeye çalışmalısınız, aksi takdirde lastik patlayabilir ve motor ve diğer parçalar zarar görebilir.

### Dikkat

Araç çukurdan çıkarken aniden ileri veya geri hızlanabilir, bu nedenle çevreye dikkat edin.

### Araç çekme 134

Araçın çekilmesi gerekiyorsa yetkili servise başvurmanız önerilir.

SWM Motors servis merkezi veya profesyonel römork şirketi.

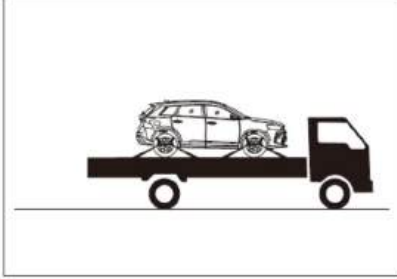

Düz yataklı bir çekici tavsiye edilir.

#### **i** Dikkat

Ön ve arka tekerleklerin kullanılması yasaktır.

Çekme sırasında yere temas etmeyin.

Tüm çekişler güvenli zincir sistemi ile yapılmalı ve yerel yönetmeliklere uyulmalıdır.

Çekme kancasını takın

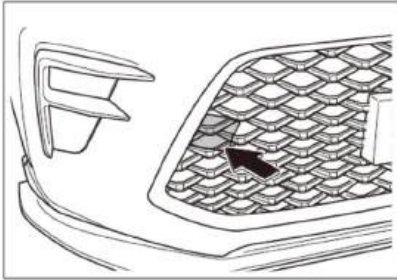

1. Çekme portunun kapağını açmak için düz uçlu bir tornavida kullanın.

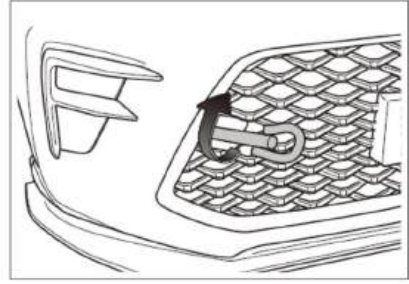

2. Çekme kancasını çekme portuna takın ve saat yönünde çevirerek sıkın.

#### **!** Uyarı

Çekme kancasını takarken mutlaka sıkın, aksi takdirde ciddi yaralanmalara veya aracın hasar görmesine neden olabilirsiniz.

#### **i** Dikkat

Çekme sırasında ani kalkışlar, frenleme veya dengesiz sürüşler yasaktır.

Çekmeden önce, çekme kancasının kırık olup olmadığını kontrol ettiğinizden emin olun. hasarlı.

Çekme kancasını aniden çekmeyin; kuvveti dengeli ve istikrarlı bir şekilde uygulayın.

Çekilen aracın hareket ettirilmesi zorsa, çekmeye devam etmeyin. Bunun yerine, SWM Motors yetkili servis merkeziyle iletişime geçin.

yardım.

### Araç aşırı ısınması

Soğutma suyu sıcaklığı çok yüksekse, motor aşırı ısınıyor olabilir. Sorunu gidermek için aşağıdaki adımları izleyin:

1. Aracı güvenli bir yere park edin, dörtlü flaşörleri yakın, vitesi "N"e alın, el frenini çekin ve klimayı kapatın.
2. Ön bölmenin altından buhar çıkıp çıkmadığını kontrol edin.  
Buhar çıkması durumunda, ön kaputu açıp aracı yeniden çalıştırmadan önce motorun soğumasını ve buharın dağılmasını bekleyin.

### ⚠ Uyarı

Soğutma sistemindeki yüksek basınçlı buhar insanlara zarar verebileceği için araç soğutulduktan sonra tamir edilmesi gerekir.

3. Elektrikli fanın çalışıp çalışmadığını kontrol edin ve radyatör, hortumlar ve araç şasi hatlarında sızıntı olup olmadığını kontrol edin. Klimayı kullandıktan sonra, klima tahliye borusundan damlama olması normaldir.

Elektronik fan çalışmıyorsa, lütfen elektrikli fanın kablo demetinin düşüp düşmediğini veya gevşeyip gevşemediğini kontrol edin. Düşer veya gevşerse, lütfen yerine takın; bu yöntem işe yaramazsa, SWM yetkili servisine başvurmanız önerilir.

Yardım için motorlar.

Radyatör veya hortumda sızıntı varsa, lütfen aracın elektrikliğini hemen kapatın. Yardım için SWM Motors yetkili servisine başvurmanız önerilir.

4. Soğutma sıvısının çok az olup olmadığını kontrol edin. Eğer öyleyse, soğutma sıvısı ekleyin.

### ⚠ Uyarı

Motor ve radyatör aşırı ısındığında, sıvı depolama kazanının kapağını açmak yasaktır, aksi takdirde püsküren soğutma sıvısı ve buhar insanlara zarar verir ve işlem ancak motor soğutma sistemi soğuduktan sonra yapılabilir.

Soğutma suyu normal sıcaklığa soğuduktan sonra soğutma suyu seviyesini tekrar kontrol edin. Soğutma sıvısı alışılmadık derecede hızlı bir şekilde azalır, sistemde bir sızıntı var demektir. Bu durumda, aracınızı en kısa sürede SWM Motors yetkili servisine kontrol için göndermeniz önerilir.

### Araç çalıştırılmıyor

Araç için doğru başlangıç adımları izlenmişse ve araç hala çalıştırılmıyorsa

Başlamıyorsa aşağıdaki nedenleri göz önünde bulundurun:

Motor arızası;

Gevşek akü terminalleri veya bitmiş akü şarjı.

Sürüş esnasında güç aktarma organlarından güç çıkışı yoksa:

1. Araç hızını yavaşça azaltın, düz bir çizgide sürmeye devam edin ve aracı dikkatlice yoldan güvenli bir yere sürün.
2. Dörtlü flaşörleri açın.
3. Aracı yeniden çalıştırmayı deneyin.



Teknik bilgiler

---

GEL.....	186
Üreticinin isim plakası .....	187
Motor modeli ve numarası .....	187
Araç etiketi.....	187
Genel araç teknik parametreleri .....	190
Motor teknik parametreleri.....	191
Şasi teknik parametreleri .....	192
Araç sıvı tipleri ve kapasiteleri .....	192
Ampul bilgisi.....	193

GELMEK

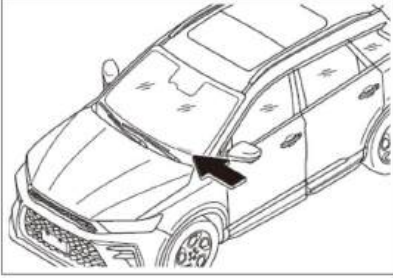

VIN sol alt köşeye yapıştırılmıştır  
Ön camın gösterge panelinde.

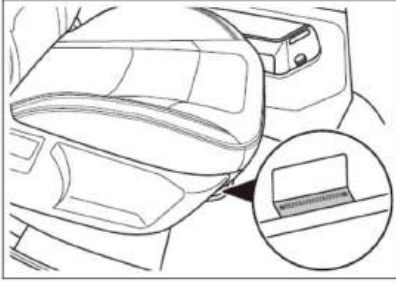

VIN, yolcu koltuğunun altındaki çapraz kirişin üst yüzeyine kazınmıştır  
koltuk.

### **i** Not

VIN etiketlerinin yeri ve sayısı değişiklik gösterebilir; teyit için gerçek araca bakın.

VIN'in bileşimi ve içeriği

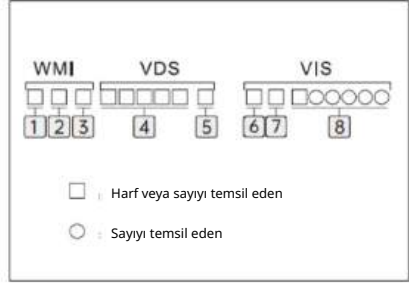

- 1 Coğrafi bölge
- 2 Ülke
- 3 Üretici
- 4 GELMEK
- 5 Kontrol biti
- 6 Yıl
- 7 Montaj fabrikası
- 8 Üretim seri numarası

VIN, WMI, VDS ve VIS olmak üzere 17 harften oluşur.

Araç kimlik numarasını okuyun  
(VIN) teşhis test cihazı ile

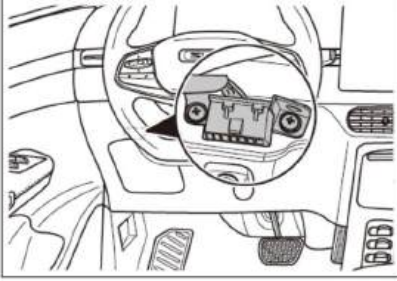

OBD teşhis arayüzü, gösterge panelindeki sigorta kutusunun üzerinde bulunur. Özel bir teşhis cihazıyla, araç kimlik numarası (VIN) ve araç durum bilgileri gibi veriler okunabilir.

Üreticinin isim plakası

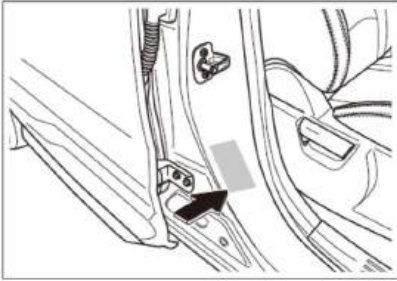

Üreticinin isim plakası sağdaki B sütununun altında yer almaktadır.

Araç plakasında Araç Kimlik Numarası (VIN) ve araç modeli gibi bilgiler yer alır.

Motor modeli ve numarası

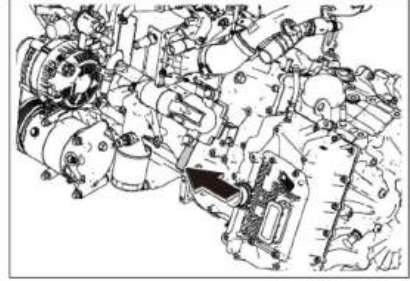

Motor modeli ve numarası silindir bloğu üzerine kazanmıştır.

Araç etiketi

Fren hidroliği uyarı etiketi

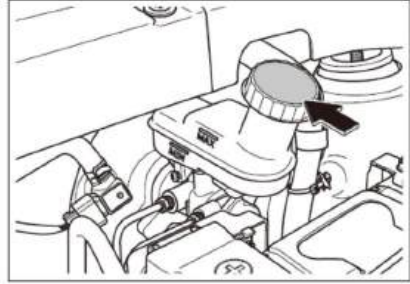

Fren hidroliği uyarı etiketi fren hidroliği doldurma kapağının üzerinde bulunur.

Klima soğutucu etiketi

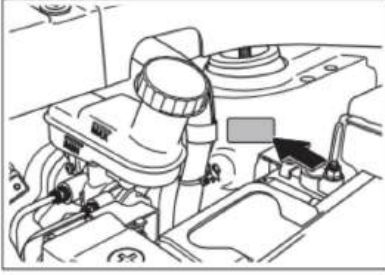

Klima soğutucu etiketi ön bölmedeki sol tekerlek yuvası panelinde bulunur.

Yakıt etiketi

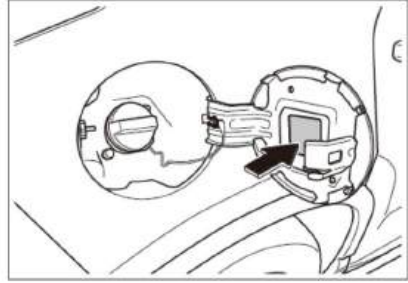

Yakıt etiketi yakıtın içinde bulunur tank kapağı.

Soğutma suyu uyarı etiketi

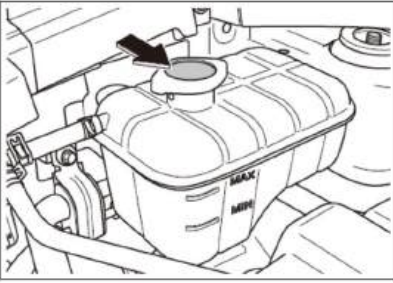

Soğutma suyu uyarı etiketi soğutma suyu doldurma kapağının üzerinde bulunur.

Mikrodalga penceresi\*

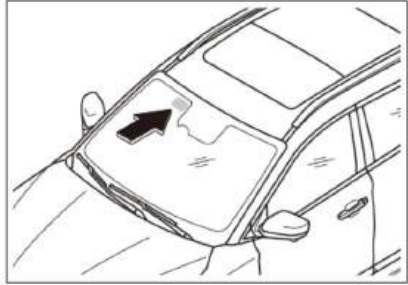

Mikrodalga penceresi ön camın üst orta bölümünde yer almaktadır.

Lastik basınç etiketi

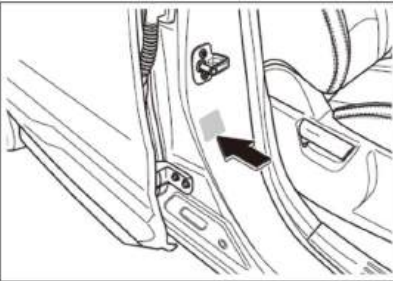

Lastik basınç etiketi sağ B sütununun altında yer almaktadır.

Elektronik tabelayı yapıştırırken cam çerçeveyi veya diğer nesnelere üst üste bindirmeyin.

## 7-2 Teknik parametreler

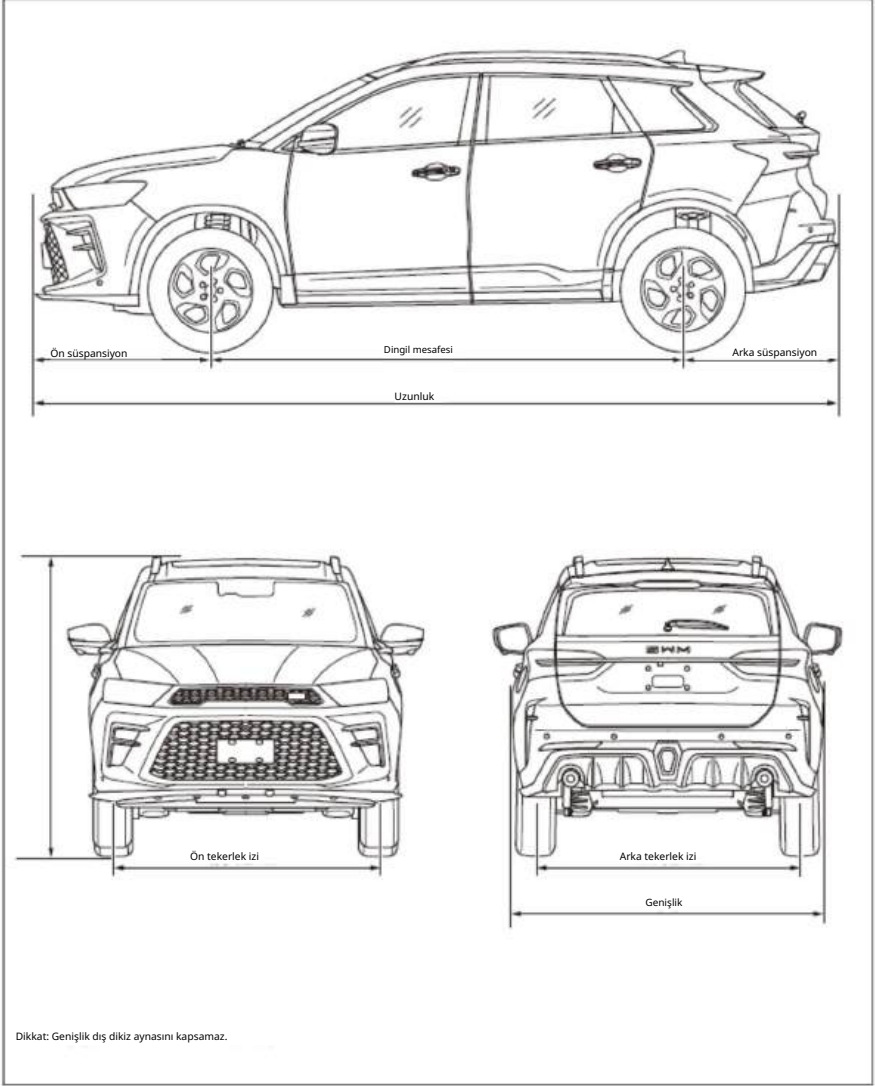

Not: Bu Şekil belirli bir araç modeline dayanmaktadır ve ayrıntılar için gerçek araca bakın.

### Aracın genel teknik parametreleri

Araç modeli	G01Pro		
Duyuru modeli	JKC6471B6S1		
Tam araç boyutları	Uzunluk (mm)	4670	
	Genişlik (mm)	1855	
	Yükseklik (mm)	1725	1740
Tekerlek izi	Ön (mm)	1575	
	Arka (mm)	1560	
Dingil mesafesi (mm)		2750	
Süspansiyon uzunluğu	Ön (mm)	1025	
	Arka (mm)	895	
Yaklaşma açısı (°)		18	
Ayrılma açısı (°)		30	
Boş ağırlık (kg)		1539	1576
Boş ağırlık aks yükü	Ön (kg)	895	916
	Arka (kg)	644	660
Brüt ağırlık (kg)		1914	1951
Toplam aks yükü	Ön (kg)	1022	1042
	Arka (kg)	892	909
Minimum yerden yükseklik (mm)		170	
Minimum dönüş çapı (m)		11	
Maksimum tırmanma kabiliyeti ( > )		>30	
Maksimum hız (km/s)		190	
Sürüş modu		Ön tekerlek 4×2 sürüş	
Emisyon seviyesi		Avro 5	Avro 6
Kişi sayısı (kişi)		5	
WLTC Kombine yakıt tüketimi (L/100km)		7.3	

## Motor teknik parametreleri

Öge	Veri
Motor modeli	JL473ZQ7
Silindir çapı × strok (mm)	73,5×88
Motor hacmi (ml)	1494
Sıkıştırma oranı	10.5:1
Maksimum net tork/dev/dak (N·m/(dev/dak))	280/(1500~4000)
Nominal tork/dev/dak (N·m/(dev/dak))	300/(1500~4000)
Maksimum net güç/dev/dak (kW/(dev/dak))	133/5500
Anma gücü/dev/dak (kW/(dev/dak))	138/(5500~5600)
Rölanti hızı (d/dak)	750±50
Ateşleme sırası	1-3-4-2

## Şasi teknik parametreleri

Araç modeli		JKC6471B651
Yorulmak	Şartname	225/60R18
	Lastik basıncı (kPa)	250
Yedek lastik	Şartname	T155/80R17, 225/60R18
	Lastik basıncı (kPa)	420.250
Dinamik denge	Tek taraflı (g)	10
	Çift taraflı (g)	20
dört tekerlek hizalamaları T	Ön tekerleğin kingpin caster açısı	4°26'±45'
	Ön tekerleğin bombesi	4'±45'
	Ön tekerleğin içe doğru eğimi	5'±5'
	Ön tekerleğin kingpin eğim açısı	11,68°±1°
	Arka tekerlek kamberi	-54' ±1°
	Arka tekerleğin içe doğru eğimi	5'±25'
Fren pedalının serbest stroku (mm)		6
Sürtünme plakası kalınlığı	Ön (mm)	2-10
	Arka (mm)	2-11

## Araç sıvı tipleri ve kapasiteleri

Öge	Yeniden doldurma spesifikasyonu	Yeniden doldurma kapasitesi
Motor yakıtı	Kurşunsuz benzin 92# ve üzeri	52L
Motor yağı	SN 0W 20	4L
Motor soğutma sıvısı	RLFD-101	(6,5 ± 0,2) L
Ara soğutucu soğutma sıvısı	RLFD-101	(2,5 ± 0,2) L
Fren hidroliği	DOT4	650 mL
A/C soğutucu akışkanı	HFC-134a (HFC-1234yf)	(510±10)g
Otomatik şanzıman dişli yağı	LVTF-100-5.5	(4,8 ± 0,1) L

## Ampul bilgisi

## Tip 1

Ampul	Model Gücü (W)	Renk	Miktar
Düşük far	NEDEN OLMUŞ 24	Beyaz	2
Uzun far	NEDEN OLMUŞ 18	Beyaz	2
Kombine ön ation lamba	Gündüz farı/ön pozisyon lambası NEDEN OLMUŞ 18	Beyaz	2
Dışarılar	Ön yön lambası NEDEN OLMUŞ 7	Sarı	2
araç fikri temiz	Direksiyon destek lambası NEDEN OLMUŞ 4	Beyaz	2
Arka biçerdöver ation lambası	Arka konum lambası NEDEN OLMUŞ 2	Kırmızı	2
	Arka yön lambası NEDEN OLMUŞ 2	Sarı	2
	Fren lambası NEDEN OLMUŞ 4	Kırmızı	2
	Geri vites lambası W16W 16	Beyaz	2
	Arka sis lambası P21W 21	Kırmızı	2
	Yüksek fren lambası NEDEN OLMUŞ 3.2	Kırmızı	1
	Yan yön lambası NEDEN OLMUŞ 0,5	Sarı	2
İç	Ön iç tavan lambası NEDEN OLMUŞ 2	Beyaz	1
aracın temiz	Arka iç tavan lambası (panoramik tavan) NEDEN OLMUŞ 1.6	Beyaz	2

## 7-2 Teknik parametreler

<< Teknik bilgiler

Tip 2

Ampul	Model	Güç (W)	Renk	Miktar		
Birleşik cepheler lambada	Düşük far	H7	55	Beyaz	2	
	Uzun far	HB3	60	Beyaz	2	
	Gündüz fari/ön pozisyon lambası	NEDEN OLMUŞ	18	Beyaz	2	
	Ön yön lambası	NEDEN OLMUŞ	7	Sarı	2	
Dışarılar						
araç fikri temiz	Arka konum lambası	NEDEN OLMUŞ	2	Kırmızı	2	
	Arka kombine lambada	Arka yön lambası	NEDEN OLMUŞ	2	Sarı	2
	Fren lamba	NEDEN OLMUŞ	4	Kırmızı	2	
	Geri vites lambası	W16W	16	Beyaz	2	
	Arka sis lambası	P21W	21	Kırmızı	2	
	Yüksek fren lambası	NEDEN OLMUŞ	3.2	Kırmızı	1	
Yan yön lambası	NEDEN OLMUŞ	0,5	Sarı	2		
İçeride ve	Ön iç tavan lambası LED		2	Beyaz	1	
araç temiz	Arka iç tavan lambası (küçük tavan penceresi)	NEDEN OLMUŞ	1.6	Beyaz	1	



---

8-1 Alfabetik dizin.....	196
--------------------------	-----

1,2, 3...

12V güç çıkışı (araç içi cihaz) 85

## Alfabetik dizin

Android Auto (Android bağlantısı)(Multimedya)	106
CarPlay (Apple bağlantısı)(Multimedya)	105
USB arayüzü (Araç içi cihaz)	85

## A

Emniyet kemerinin koruyucu rolü (Emniyet kemeri)	16
Emniyet kemeri takılı değil alarmı (Emniyet kemeri)	20
Emniyet kolu (Araç içi cihaz)	83
Hava yastığının (Airbag) koruyucu rolü	21
Hava yastığının yeri (Airbag)	21
Hava yastığının şişmesi (Airbag)	22
Çocuk koltuğunu takın (Çocuk koruma cihazı)	31

## B

Beni Eve Takip Et (Lamba kontrolü)	74
Sigorta (Kendi kendine bakım)	164
Stepne lastik (Araç sahibi acil durum)	169
Kapıların kilitlemesi/açılması (Kapı kilidi) 47	

## C

Pencere sıkışma önleyici (Pencere)	55
Şerit Takip Uyarı Sistemi (LDWS)* (Sürüş yardımı)	131
Araç lamba dağılımı (Lamba kontrolü)	71

Araç etiketi (Araç bilgileri) 179	
Araç çalıştırmıyor (Yol yardımı)	176
Araç imhası (Hava yastığı)	25
Araç aşırı ısınması (Yol yardımı)	176
Araç kaldırma noktaları (Araç sahibi acil durum)	170
Araç çekme (Yol yardımı) 175	
Araç ayarları (Multimedya)	106
Araç kimlik numarası (Araç bilgileri) 178	
Araç çukurdan çıktı (Yol yardımı)	174
Araçın uzun süreli depolanması (Araç bakımı) 156	
İç bakım (Araç bakımı)	151
İç aydınlatma lambaları (Lamba kontrolü)	75
Vücut hırsızlık önleme sistemi (Hırsızlık ön alarm sistemi)	33
Dış bakım (Araç bakımı)	151
Hava çıkışı (Klima)	95
Depolama aygıtı (Araç içi aygıt)	80

## D

Pencerelerin Açılması/Kapatılması (Pencereler) 54	
Gerilim sensörleri (Sürüş yardımı) 136	
Gerilim görüş kamerası sistemi* (Sürüş yardımı)	138
Lamba yükseklik ayarı (Lamba kontrolü)	73
Ampul bilgisi (Teknik parametreler)	185
Şasi teknik parametreleri (Teknik)	

parametreler)	184
Elektrikli arka kapı* (Kapı kilidi)	50
Radyo istasyonları (Multimedya)	101
Güç durumu değiştirme (Çalıştırma ve sürüş)	115
Elektronik Park Freni (EPB) (Çalıştırma ve sürüş) 117	
Seyir Kontrol Sistemi (CCS) (Sürüş yardımı) 123	
Multimedya kontrol paneli (Multimedya) 96	

## VE

Çocuk koruma cihazı (Çocuk koruma cihazı)	28
Park ederken çocuklara dikkat edilmesi gerekenler (Çocuk koruma cihazı)	26
Çocuk kilidi (Çocuk koruma cihazı)	27
Çocuk koltuğu sınıflandırması (Çocuk koruma cihazı) 27	

## F

Motor yağı (Kendi kendine bakım)	158
Motor teknik parametreleri (teknik parametreler) 183	
Motor modeli ve numarası (Araç bilgileri)	179
Yansıtıcı yelek* (Araç sahibi acil durum)	168
Direksiyon simidi düğmeleri (Direksiyon simidi) 68	
Direksiyon simidi ayarı (Direksiyon simidi)	67
Direksiyon ısıtması* (Direksiyon)	68
Korozyon Önleyici Tedbirler (Araç Bakımı)	155

İç aydınlatma lambaları (Lamba kontrolü)	76
--	----

## G

Emniyet kemeri sisteminin parçalarını değiştirin (Emniyet kemeri)	20
SRS parçalarını değiştirin (Hava yastığı)	24
Stepne lastiğini değiştirin (Araç sahibi acil durumu) 171	
Silecek lastiğini değiştirin (Araç bakımı)	152
Fonksiyon tanımı (Klima) 93	

## H

Soğuk mevsimde sürüş (Özel koşullar altında sürüş) 144	
Arka Çapraz Trafik Uyarısı (RCTA)* (Sürüş yardımı)	134
Arka sıra koltuk ayarı (Koltuk)	61
Arka Çarpışma Uyarı Sistemi (RCW)* (Sürüş yardımı)	130
Arka silecek (Silecek kontrolü)	78
Vites Değiştirme (Çalıştırma ve sürüş)	116

## J

Mekanik anahtar (Anahtar)	45
Yakıt İkmal (Yakıt İkmal)	79
Sürücü tarafı cam anahtarı (Windows) 54	
Emniyet kemeri sistemini kontrol edin (Emniyet kemeri) 20	
SRS'yi (Hava Yastığı) kontrol edin	24
Acil çağrı* (Araç sahibi acil durumu)	169
Ekonomik sürüş (Özel koşullar altında sürüş) 141	

## K

Kapı Açık Uyarı Sistemi (DOW)* (Sürüş yardımı) 126	
Tehlike uyarı lambasını açın (Araç sahibi acil durum) 167	
A/C kontrol paneli (A/C)	91
A/C filtresi (Kendi kendine bakım)	163
Akü takviyesi (Araç sahibi acil durum) 173	

## L

Korna (Çalıştırma ve sürüş)	115
Bluetooth (Multimedya)	101
Soğutma sıvısı (Kendi kendine bakım)	160
Lastik bakımı (Araç bakımı)	153

## M

Kör Nokta Algılama Sistemi (BSD)* (Sürüş yardımı)	125
Medya (Multimedya)	99
Alıştırma süresi (Sürüş hazırlığı)	113

## N

İç temizlik (Araç temizliği) 149	
İç dikiz aynası (Dikiz aynası)	66

## P

Standart arka kapı* (Kapı kilidi)	52
-----------------------------------	----

## Q

Araç çalıştır (Çalıştırma ve sürüş) 120	
Başlatma (Çalıştırma ve sürüş)	120

Ön kaput (Kendi kendine bakım)	157
Ön sıra emniyet kemeri yükseklik ayarı (Emniyet kemeri) 17	
Ön sıra koltuk ayarı (Koltuk)	60
Ön Çarpışma Uyarı Sistemi (RCW)*(Sürüş yardımı)	127
Ön silecek (Silecek kontrolü)	77
Ön Park Radarı* (Sürüş yardımı)	137
Panoramik tavan* (Sunroof)	57
Panorama görünümü* (Sürüş yardımı) 139	

## R

Gündüz farı (Lamba kontrolü) 74	
---------------------------------	--

## S

Üçgen uyarı işareti (Araç sahibi acil durum) 168	
Ayarlar (Multimedya)	109
Radyo (Multimedya)	100
Kablosuz telefon şarjı* (Araç içi cihaz)	86
Araç üstü aletler (Araç sahibi acil durum)	167

## T

Pedal (Çalıştırma ve sürüş)	116
Lastik Basıncı İzleme Sistemi (TPMS) (Sürüş yardımı) 135	
Sunroof bakımı (Araç bakımı)	152
Park Etme (Çalıştırma ve Sürüş)	120
Baş Desteği (Koltuk)	63

İÇİNDE

Dış temizlik (Araç temizliği) 147	
Dış dikiz aynası (Dikiz aynası)	64
Ürün yükleme (Sürüş hazırlığı)	113
Sisli havada sürüş (Özel koşullar altında sürüş) 142	

## X

Cam suyu (Kendi kendine bakım)	162
Açılır menü (Multimedya)	98
Küçük tavan penceresi* (Sunroof)	59
Bilgi merkezi (Enstrüman)	37
DVR* (Araç içi cihaz)	88
Sürüş öncesi muayene (Sürüş hazırlığı)	113
Pil (Kendi kendine bakım)	163

## VE

Sıcak mevsimde sürüş (Özel koşullar altında sürüş)	144
Enstrüman ayar düğmesi (Enstrüman)	36
Enstrüman görünümü (Instrument)	35
Arka kapının acil açılması (Kapı kilidi) 53	
Yağmurlu Havalarda Sürüş (Özel Koşullarda Sürüş) 143	

Yangın önleme (Sürüş hazırlığı) 114	
-------------------------------------	--

## İLE

Kargo örtüsü (Araç içi cihaz)	84
Güneşlik (Araç içi cihaz)	83
Aracın genel teknik parametreleri (Teknik parametreler)	182
Araç sıvı tipleri ve kapasiteleri (Teknik parametreler)	184

Doğru oturma pozisyonu (Emniyet kemeri)	16
Emniyet kemerinin doğru kullanımı (Emniyet kemeri) 17	
Gösterge lambası / uyarı lambası (Enstrüman)	38
Fren destek kontrol sistemi (Sürüş yardımı)	121
Fren hidroliği (Kendi kendine bakım)	161
Üreticinin isim plakası (Araç bilgileri)	179
Akıllı bağlantı (Multimedya)	103
Pasif giriş ve pasif çalıştırma sistemi (Anahtar)	45
Akıllı anahtar (Anahtar)	43
Merkezi kontrol ekran lambası kontrolü (Lamba kontrolü)	72
Ana arayüz (Multimedya)	96
Direksiyon destek lambası* (Lamba kontrolü) 74	
Otomatik Araç Tutma (AVH) (Çalıştırma ve sürüş) 118	
Kombinasyon anahtar lamba kontrolü (Lamba kontrolü) 72	
Koltuk havalandırması/ısıtması* (Koltuk)	62





**SWM**

ITALY - 1971

**SWM G01 Pro**

SWM G01 Pro